

DELNO INTEGRIRANI 25

C1-tourer T | chic c-line T

CENIK 25.1 SLO

Veljaven od 1. 8. 2024



carthago[®]
Das Reisemobil.

KAZALO VSEBINE

Informacije o masi

3–6

3.5
tons



C1-tourer T lightweight 3.5 t

7–19

Modeli C1-tourer lightweight 3.5 t se ponašajo z inteligentno lahko konstrukcijo, ki omogoča optimalno udobje in praktično opremo pri nizki masi praznega vozila v razredu 3.5 t.

FIAT

AL-KO



Mercedes-Benz

AL-KO

4.2
tons



C1-tourer T comfort 4.2

7–

Športen, izrazit in hkrati udoben. C1-tourer comfort 4.2 t je idealen za registracijo izven masnega razreda 3,5 t ter se osredotoča na popolno notranje udobje in brezkompromisno praktičnost.

FIAT

AL-KO



Mercedes-Benz

AL-KO

4.5
tons



chic c-line T

20–26

Navdihujoči modeli razreda Carthago premium: eleganca, udobje in ekstravaganca.

FIAT

AL-KO



Mercedes-Benz

AL-KO

Nasveti in informacije o dodatni opremi

27–28

Splošne informacije

29

Opombe

29–30

POMEMBNE PRAVNE IN TEHNIČNE INFORMACIJE ZA IZBIRO IN KONFIGURACIJO VAŠEGA AVTODOMA

Vsak avtodom je homologiran samo za določeno maksimalno maso na cesti, ki je v nobenem primeru med vožnjo ne sme preseči. Pri izbiri in konfiguraciji avtodoma ali kombija (v nadaljevanju: avtodom) so zato izjemno pomembne tehnične in zakonske omejitve teže avtodoma. Imajo namreč odločilno vlogo pri konfiguraciji, še posebej pri izbiri dodatne opreme (paketi opreme, dodatna oprema in opcije).

Tehnične in zakonske zahteve glede teže vašega avtodoma ureja Izvedbena uredba EU št. 2021/535 (do junija 2022: Izvedbena uredba EU št. 1230/2012). Uporablja se enotno po celi Evropski unij. Da bi vam olajšali izbiro in konfiguracijo vašega avtodoma v skladu z zakonskimi in tehničnimi zahtevami, vam bomo razložili ključne pojme in zahteve te uredbe ter vam podali nekaj informacij, ki so izjemno pomembne za konfiguracijo vašega vozila in izbiro vaše dodatne opreme (paketi opreme, dodatna oprema in opcije) iz artiklov, ki so na voljo v tovarni. Preden izberete konfiguracijo in naročite svoje vozilo, natančno preberite te informacije. Naši prodajalci vam bodo dodatno pomagali pri izbiri in konfiguraciji vašega avtodoma.

1. TEHNIČNO DOVOLJENA SKUPNA MASA

Tehnično dovoljena skupna masa opisuje največjo dovoljeno maso na osnovi postavitve, ki jo sme vaš avtodom dosegati, ko je obremenjen (npr. 3.500 kg, 4.500 kg), kot jo določa proizvajalec. Vpisana je v I. del potrdila o registraciji. Podatek o tehnično dovoljeni skupni masi za posamezen tloris najdete v tehničnih podatkih, ki so navedeni v naši prodajni dokumentaciji (npr. v cenikih).

Ilustracije v ceniku:

C1-tourer		
		
T 143 KB-LE lightweight 3.5 t		
	Fiat Ducato	Mercedes-Benz Sprinter
Menjalnik	8G samodejni pretvornik navora	ročni menjalnik s 6 prestavami
Serijsko podvozje	AL-KO nizkopod. 35 special light	AL-KO nizkopod. special light 315 CDI
Osnovni tip motorja	Diesel 2.2 l (140 KM / 103 kW)	Diesel 2.0 l (150 KM / 110 kW)
Dolžina/širina/višina (mm) ¹⁾²⁾³⁾	6.900 / 2.270 / 2.920	7.060 / 2.270 / 2.950
Medosna razdalja (mm)	3.800	3.900
Višina dvojnega dna / prostora za shrambo (mm)	220 / 460	220 / 460
Stojna višina v bivalnem delu (mm)	1.980	1.980
Višina garaže (mm)	1.200	1.200
Širina in višina garažnih vrat (sovoznik) (mm)	1.050 / 1.140	1.050 / 1.140
Širina in višina garažnih vrat (sovoznik) (mm)	850 / 1.140	850 / 1.140
Tehnično dovoljena skupna masa (kg) ⁴⁾	3.500	3.500
Masa vozila, pripravljena za vožnjo (kg) ⁴⁾	2.953	2.857
Masa dodatne opreme v serijski proizvodnji, ki jo določi proizvajalec (kg) ⁷⁾	179	275
Največja masa vlečenega vozila (kg) ¹⁰⁾	2.000	2.000
Največje število sedežev s tritočkovnim varnostnim pasom (serijsko/optičsko) ⁵⁾	4	4

Med vožnjo v nobenem primeru ne smete preseči tehnično dovoljene skupne mase vozila (npr. 3.500 kg). Če vozilo med vožnjo prekorači tehnično dovoljeno skupno maso, je to upravni prekršek, ki se lahko kaznuje z globo. Zato vam svetujemo, da preverite maso pred vsako vožnjo in poskrbite, da vi in vaše vozilo ne presegeta tehnično dovoljene skupne mase (npr. 3.500 kg).

2. MASA VOZILA, PRIPRAVLJENEGA ZA VOŽNJO

Masa vozila, pripravljena za vožnjo, ustreza masi (neobremenjenega) vozila s standardno tovarniško opremo (vključno z mazivi, orodjem, kompletom za popravilo pnevmatik in rezervoarjem za gorivo, ki je 90 % poln) plus zakonsko določeni pavšalni masi 75 kg za voznika.

Masa vozila, pripravljena za vožnjo, v bistvu vključuje naslednje elemente:

- maso neobremenjenega vozila, vključno s karoserijo in polnjenji z delovnimi materiali, kot so mazalna mast, olja in hladilna sredstva;
- serijsko opremo, tj. vso opremo, ki je serijsko vključena v vozilo;
- rezervoar za svežo vodo, ki je med vožnjo 100 % poln (polnjenje med vožnjo v skladu s specifikacijami proizvajalca; podatke proizvajalca o polnjenju vozila boste našli v prodajni dokumentaciji (npr. v cenikih); ta je 20 l ali 50 l, odvisno od serije modela) in 100 % polno aluminijasto plinsko jeklenko, ki tehta 16 kg;
- rezervoar za gorivo, ki je 90 % poln;
- voznika, katerega masa je pavšalno določena na 75 kg, ne glede na dejansko maso voznika.

Masa vozila, pripravljena za vožnjo, je torej osnovna konfiguracija modela vozila, ki ste ga izbrali, s serijsko opremo, plus zakonsko predpisano pavšalno maso 75 kg za voznika. To se spremeni po izbiri dodatne opreme (paketi opreme, posebna oprema, opcije).

Informacije o masi vozila, pripravljena za vožnjo, za posamezen tloris lahko najdete v naši prodajni dokumentaciji (npr. v cenikih).

Pomembno je, da je vrednost, navedena v naših prodajnih dokumentih za maso vozila, pripravljene za vožnjo, standardna vrednost, ki je določena med postopkom homologacije in jo preverijo pristojni organi. Zakonsko dopustno in možno je, da se masa vozila, pripravljene za vožnjo, zaradi odstopanj v zvezi s proizvodnjo razlikuje od nominalne vrednosti, navedene v prodajni dokumentaciji. Zakonsko dovoljeno odstopanje je $\pm 5\%$. Pri pravi zakonodaji EU je bilo upoštevano dejstvo, da obstajajo določena nihanja mase vozila, pripravljene za vožnjo, zaradi nihanj mase dobavljenih delov ter dejavnikov, povezanih s procesom in vremenom. Prosimo, da to upoštevate, ko izbirate in konfigurirate svoj avtodom.

Primer izračuna, ki ponazarja ta (dovoljena) odstopanja mase, povezana s proizvodnjo:

Masa vozila, pripravljene za vožnjo, na podlagi prodajnih dokumentov:	2.900 kg
Dovoljeno odstopanje +/- 5 %>	145 kg
Zakonsko dovoljen razpon mase vozila, pripravljene za vožnjo:	2.755 do 3.045 kg

Specifično območje dovoljenih odstopanj mase vozila, pripravljene za vožnjo, za vsak tloris lahko najdete v tehničnih podatkih v naših prodajnih dokumentih. Kot proizvajalec si prizadevamo omejiti nihanja teže na najmanjšo možno mero, ki je neizogibna glede na proizvodno tehnologijo.

Odstopanja nad in pod zakonsko dovoljenim razponom odstopanja se zato pojavljajo zelo redko. Tem pa se kljub stalni tehnični optimizaciji proizvodnega procesa ne moremo povsem izogniti.

Da bi zagotovili, da so vsa dejansko dobavljena vozila v skladu z zakonsko dovoljenim odstopanjem, dejansko maso vozila in skladnost z dovoljenim odstopanjem $\pm 5\%$ kot proizvajalec preverjamo s tehtanjem vozila po izdelavi v proizvodnem prostoru na koncu proizvodne linije. Vaš prodajalec vas bo obvestil o dejanski masi vašega vozila, ki je bila izmerjena na koncu proizvodne linije. To zagotavlja popolno preglednost glede kakršnihkoli odstopanj mase, ki so lahko prisotna v vašem vozilu.

3. NAJVEČJE DOVOLJENO ŠTEVILO SEDEŽEV / MASA POTNIKOV

Največje dovoljeno število sedežev med vožnjo določimo kot proizvajalec v postopku homologacije. Masa potnikov je odvisna od največjega dovoljenega števila sedežev. Masa potnikov je pavšalna utež 75 kg za vsak odobren sedež, ki smo ga kot proizvajalec zagotovili za vozilo, ne glede na dejansko maso potnikov. Tudi to je zakonsko predpisan izračun. Ker je masa voznika že vključena v maso vozila, pripravljene za vožnjo, tj. 75 kg (glej poglavje 2), se ta ne upošteva pri masi potnikov. V avtodomu s štirimi homologiranimi sedeži je masa potnikov $3 \times 75 \text{ kg} = 225 \text{ kg}$.

Podatek o največjem dovoljenem številu sedežev v prodajni dokumentaciji se nanaša na vsakokratno maso vozila v standardni postavitvi brez dodatne opreme (za dodatno opremo glejte poglavje 4) in določa največje možno število oseb, ki lahko med vožnjo sedijo. Vendar je število sedežev odvisno od mase in osne obremenitve. Na primer, lahko se zmanjša z vgradnjo dodatne opreme (npr. z izbiro paketov opreme, dodatne opreme in opcij) ali pa se, glede na model, doseže le s povečanjem dovoljene skupne mase in/ali z izločanjem opreme.

4. DEJANSKA MASA IN DODATNA OPREMA

Masa vozila, pripravljene za vožnjo (glej poglavje 2) in masa tovarniško vgrajene dodatne opreme (paketi opreme, dodatna oprema, opcije) v določenem vozilu se skupaj imenujeta dejanska masa vozila.

Podatke o dejanski masi vašega vozila po predaji najdete v razdelku 13.2 potrdila o skladnosti (CoC), ki vam ga bo vaš prodajalec izročil ob predaji.

Upoštevajte, da je dejanska masa, navedena v potrdilu o skladnosti (CoC), prav tako standardna vrednost.

Ker ima masa vozila, pripravljene za vožnjo – kot del dejanske mase – zakonsko dovoljeno odstopanje $\pm 5\%$ (glejte poglavje 2), lahko dejanska masa ustrezno odstopa od navedene nazivne vrednosti.

Po zakonski definiciji med tako imenovano dodatno opremo štejemo vse dele opsijske opreme, ki ne sodijo v serijsko opremo in jo v vozilo vgradi proizvajalec (t.i. tovarniško) in jo lahko kupec naroči (npr. nadstrešek, nosilec za kolesa ali motorje, satelitski sistem, solarni sistem, pečica itd.). Podatki o posameznih ali paketnih masah paketov opreme, dodatni opremi in opcijah, ki jih je mogoče naročiti, najdete v naši prodajni dokumentaciji. Drugi dodatki, ki jih prodajalec ali vi osebno naknadno vgradite po dostavi vozila iz tovarne, v tem smislu niso vključeni v dodatno opremo.

5. PROIZVAJALČEVA NAVEDENA NAJVEČJA MASA ZA DODATNO OPREMO IN OBREMNITEV

Ker je tudi vgradnja dodatne opreme predmet zakonskih in tehničnih omejitev, za vsak tloris in vozilo določimo vrednost maksimalne mase dodatne opreme, ki jo lahko vgradimo v vozilo poleg serijske opreme (npr. z izbiro paketov opreme in/ali dodatne opreme). Te vrednosti ne smete preseči, ko izbirate in konfigurirate svoje vozilo.

Specifikacijo mase dodatne opreme, ki jo določi proizvajalec, najdete v naši prodajni dokumentaciji (npr. v cenikih).

	T 143 KB-LE lightweight 3.5 †	
	Fiat Ducato	Mercedes-Benz Sprinter
Menjalnik	8G samodejni pretvornik navora	ročni menjalnik s 6 prestavami
Serijsko podvozje	AL-KO nizkopod. 35 special light	AL-KO nizkopod. special light 315 CDI
Osnovni tip motorja	Diesel 2.2 l (140 KM / 103 kW)	Diesel 2.0 l (150 KM / 110 kW)
Dolžina/širina/višina (mm) ^{1) 2) 3)}	6.900 / 2.270 / 2.920	7.060 / 2.270 / 2.950
Medosna razdalja (mm)	3.800	3.900
Višina dvojnega dna / prostora za shrambo (mm)	220 / 460	220 / 460
Stojna višina v bivalnem delu (mm)	1.980	1.980
Višina garaže (mm)	1.200	1.200
Širina in višina garažnih vrat (sovoznik) (mm)	1.050 x 1.140	1.050 x 1.140
Širina in višina garažnih vrat (sovoznik) (mm)	850 x 1.140	850 x 1.140
Tehnično dovoljena skupna masa vozila (kg) ⁹⁾	3.500	3.500
Masa vozila, pripravljene za vožnjo (kg) ⁶⁾	2.953	2.857
Masa dodatne opreme v serijski proizvodnji, ki jo določa proizvajalec (kg) ⁷⁾	179	275
Največja masa vlečenega vozila (kg) ¹⁰⁾	2.000	2.000
Največje število sedežev s tritočkovnim varnostnim pasom (serijsko/optičsko) ⁵⁾	4	4

Največja masa dodatne opreme, ki jo določi proizvajalec, je namenjena temu, da se zagotovi, da je zakonsko predpisana minimalna obremenitev tudi dejansko na voljo za obremenitev vozila po dobavi vozila s strani proizvajalca. To pomeni, da je mogoče v tovarni naročiti in namestiti samo določeno količino dodatne opreme, da ostane na voljo zadostna dovoljena masa za prtljago in druge dodatke (tako imenovana obremenitev), ne da bi presegli tehnično dovoljene skupne mase.

Dovoljena obremenitev se izračuna tako, da se od tehnično dovoljene skupne mase (glejte poglavje 1) odšteje masa vozila, pripravljene za vožnjo (nominalna vrednost v skladu s prodajno dokumentacijo, glejte poglavje 2), masa potnikov (glejte poglavje 3) in največja masa dodatne opreme, ki jo je določil proizvajalec.

Za avtodome evropska zakonodaja predpisuje določeno minimalno obremenitev, ki mora ostati za prtljago ali druge dodatke, ki niso vgrajeni v tovarni. Ta minimalna obremenitev se izračuna na naslednji način:

Minimalna obremenitev v kg $\geq 10 * (n + L)$

Pri čemer se upošteva naslednje: »n« = največje število potnikov plus voznik in »L« = skupna dolžina vozila v metrih (vključno z decimalnimi mesti).

Za avtodom z dolžino 7 m in 4 odobrenimi sedeži (vključno z voznikom) je minimalna obremenitev na primer $10 \text{ kg} * (4 + 7) = 110 \text{ kg}$.

Ko izbirate konfiguracijo svojega avtodoma, upoštevajte, da dovoljena obremenitev ne sme pasti pod minimum.

Da bi zagotovili upoštevanje minimalne obremenitve, obstaja največja kombinacija dodatne opreme, ki jo je mogoče naročiti za vsak model vozila. V zgoraj omenjenem primeru z najmanjšo obremenitvijo 110 kg mora skupna masa dodatne opreme za vozilo s štirimi homologiranimi sedeži (vključno z voznikom) in maso 2900 kg v stanju, pripravljenem za vožnjo, znašati največ 265 kg:

3.500 kg	Tehnično dovoljena skupna masa vozila
- 2.900 kg	Masa vozila, pripravljene za vožnjo
- 3 / 75 kg	Masa potnikov
- 110 kg	Minimalna obremenitev
= 265 kg	Dodatna oprema

Upoštevajte, da ta izračun temelji na standardni vrednosti za maso vozila, pripravljenega za vožnjo, določeno med postopkom homologacije, brez upoštevanja dovoljenih odstopanj za maso vozila, pripravljenega za vožnjo (glejte poglavje 2). Če je največja dovoljena vrednost za dodatno opremo (v tem primeru) 265 kg skoraj ali popolnoma porabljen, lahko odstopanje navzgor v masi vozila, pripravljenega za vožnjo, povzroči teoretično upoštevanje najmanjšo obremenitev 110 kg z uporabo standardne vrednosti mase vozila, pripravljenega za vožnjo, vendar dejansko ni ustrezne možnosti obremenitve.

Tu je še en vzorčni izračun za vozilo s štirimi homologiranimi sedeži, katerega dejanska masa v stanju, pripravljenem za vožnjo, za 1 % presega nazivno vrednost:

3.500 kg	Tehnično dovoljena skupna masa vozila
- 2.929 kg	Dejanska masa vozila, pripravljenega za vožnjo (+ 1 % v primerjavi z 2.900 kg, navedenimi v prodajnih dokumentih)
- 3 / 75 kg	Masa potnikov
- 265 kg	Masa dodatne opreme
= 81 kg	Dejanska obremenitev (< najmanjša obremenitev 110 kg); v tem primeru je minimalna obremenitev nižja za 29 kg

Da bi se izognili takšnemu primanjkljaju minimalne obremenitve, proizvajalec zmanjša naročeno maso dodatne opreme glede na tloris. Omejitev dodatne opreme je namenjena temu, da se zagotovi minimalna obremenitev, to je zakonsko predpisana razpoložljiva masa za prtljago in druge dodatke, dejansko dosežena za obremenitev v vozilih, ki jih dobavi proizvajalec.

Ker je zaradi proizvodnih razlogov dejanska masa določenega vozila določena šele ob tehtanju na koncu proizvodne linije, ni mogoče popolnoma izključiti, da v redkih izjemnih primerih lahko pride do situacije, ko minimalna obremenitev ni zagotovljena na koncu proizvodne linije kljub tej omejitvi dodatne opreme. Da bi v teh primerih zagotovil minimalno obremenitev, bo proizvajalec pred dostavo vozila pri vas in pri vašem prodajalcu preveril, če je, na primer, vozilo preobremenjeno, ali je število dovoljenih sedežev zmanjšano ali je dodatna oprema odstranjena za zmanjšanje mase, tako da prejmete vozilo z zakonsko minimalno obremenitvijo. Mase dodatne opreme, ki jo nudi proizvajalec, najdete v naši prodajni dokumentaciji (npr. v cenikih).

Ilustracije v ceniku:

Št. izdelka	€ vklj. 19 % DDC	kg
Podvozje Fiat Ducato		
310051 Motor 140 KM / 103 kW, Euro 6e, f35 light, 8-stopenjski samodejni pretvornik navora ⁶⁷⁾ ⁶⁸⁾ Serijsko	-	-
310071 Motor 180 KM / 132 kW, Euro VIe, f40 heavy, 8-stopenjski samodejni pretvornik navora ¹⁰⁾ ⁶⁷⁾ Serijsko	-	-
311810 Ojačane vzmeti sprednje osi za optimalno udobje med vožnjo ⁵⁷⁾	620	-
311815 AL-KO visokozmogljiva vzmetna noga sprednje osi »ACS« ⁵⁷⁾	1.490	-
310467 Povečanje mase s 4.250 kg na 4.500 kg z Fiat Ducato f40 heavy	340	-
331615 Fiat Full-LED prednji žarometi 44)	1.350	-
331614 Meglenke z lučjo ob zavijanju	250	2
210338 Fiat 10.1" multimedijski sistem s satelitsko navigacijo, vodenje po poti za avtomobil in DAB+ ⁵¹⁾	1.450	1
310605 90-litrski rezervoar za gorivo	120	23

Dodatna masa dodatne opreme (vsa oprema, ki ni vključena v standardni obseg dobave) poveča dejansko maso vozila (= masa v stanju, pripravljenem za vožnjo, in izbrana dodatna oprema) in zmanjša dovoljeno obremenitev. Navedena vrednost označuje dodatno maso v primerjavi s serijsko opremo zadevne postavitve. Skupna masa izbrane dodatne opreme (paketi opreme, dodatna oprema in opcije) ne sme presežati največje mase dodatne opreme, ki jo je določil proizvajalec.

6. UČINKI DOVOLJENIH Odstopanj MASE VOZILA, PRIPRAVLJENEGA ZA VOŽNJO, NA OBREMENITEV

Ne glede na minimalno obremenitev morate upoštevati tudi, da neizogibna s proizvodnjo povezana nihanja mase v stanju, pripravljenem za vožnjo, vplivajo na preostalo dovoljeno obremenitev.

Če naročite naš primer vozila (glejte poglavje 5) z dodatno opremo z skupno maso 150 kg, je izračunana obremenitev 225 kg glede na privzeto vrednost mase vozila, pripravljenega za vožnjo. Zaradi dovoljenih odstopanj lahko obremenitev, ki je dejansko na voljo, odstopa od te vrednosti ter je lahko višja ali nižja. Če je masa vašega vozila v stanju, pripravljenem za vožnjo, približno 1 % večja od mase, navedene v prodajnih dokumentih, se možna obremenitev zmanjša z 225 kg na 196 kg:

3.500 kg	Tehnično dovoljena skupna masa vozila
- 2.929 kg	Dejanska masa vozila, pripravljenega za vožnjo (+ 1 % v primerjavi z 2.900 kg, navedenimi v prodajnih dokumentih)
- 3 x 75 kg	Masa potnikov
- 150 kg	Naročena dodatna oprema za specifično konfigurirano vozilo
= 196 kg	Dejanska obremenitev

Da bi zagotovili, da je izračunana dovoljena obremenitev dejansko dosežena, morate torej pri izbiri in konfiguraciji svojega vozila upoštevati možna in dovoljena odstopanja masa vozila, pripravljenega za vožnjo. Prav tako priporočamo, da pred vsako vožnjo naložen avtomobil stehate na neavtomatski mostni tehtnici in ob upoštevanju individualne mase potnikov ugotovite, ali vozilo izpolnjuje zahteve glede tehnično dovoljena skupne mase in tehnično dovoljene skupne osne obremenitve.



Več informacij lahko najdete na spletni strani!

Dovršeni vsestranski modeli

Modeli lightweight



- Modeli lightweight 3.5 t z dovoljeno skupno maso vozila 3500 kg in 4 homologiranimi sedeži.
- Inovativna lahka konstrukcija omogoča praktično opremo v razredu 3,5 t.

Skladiščni prostor v dvojnem dnu z ogrevanim prtljažnim prostorom:



- Uporabna višina do 55,5 cm.
- Zunanji dostop skozi več velikih loput. Udoben dostop v notranjosti skozi pokrov L-sedežne klopi in skozi veliko loputo v tleh.
- Velik centralni skladiščni prostor (uporabna višina 22 cm) s spuščnim skladiščnim prostorom (uporabna višina 46 cm), udobno nalaganje skozi XL vhodna vrata preko lopute v tleh bivalnega prostora.
- Celotno dvojno dno ogrevano s funkcijo hranilnika toplote.

Serijsko AL-KO nizekopodno podvozje Carthago special light / special (odvisno od modela):



Mercedes-Benz
AL-KO

- Modeli lightweight 3.5 t z dovoljeno skupno maso vozila 3.500 kg.
- Modeli comfort 4.2 t z dovoljeno skupno maso vozila do 4.500 kg.

Carthago nadgradnja razreda liner premium:



- Zelo čvrsta povezava nadgradnje preko nosilnega prečnika (streha-stena/pod-stena).
- Gradnja brez lesa z vodoodbojno RTM peno in izoliranim jedrom.
- Notranja stena iz aluminija za zaščito pred udarom strele.
- Izolacijska obloga sten iz mikrotkanine.

Osnovno vozilo

- AL-KO nizekopod. Carthago special (comfort modeli 4.2 t) ali special light (modeli lightweight 3.5 t).
- V žarometu integrirane dnevne luči
- Zračna blazina (voznik/sovoznik) ¹¹⁾
- Zaščitne zavesice zadaj
- Set za popravilo Fix & Go
- Pnevmatike za vse vremenske razmere (M+S)

Fiat Ducato

- Motor: Dizel 2,2 l Multijet 3 z AdBlue (19 l), 140 KM / 103 kW, 4 valji, 350 Nm, Euro 6e, prednji pogon (modeli lightweight 3.5 t)
- Motor: Dizel 2,2 l Multijet 3 z AdBlue (19 l), **180 KM / 132 kW**, 4 valji, 350 Nm, Euro VIe, prednji pogon (comfort modeli 4.2 t)
- 8-stopenjski samodejni pretvornik navora serijsko**
- Sistem Start/Stop
- 60-litrski rezervoar za gorivo
- Pomoč pri bočnem vetru, tempomat, ABS, ESP, ASR, elektronska zaščita vozila pred krajo, pomoč pri speljevanju v klanec, pomoč pri vožnji navzdol, sistem za zagotavljanje oprijema, sistem za stabilizacija priklopnika, zavorna pomoč v primeru nevarnosti trka ⁶⁵⁾
- Ročna klimatska naprava

Držalo za pijačo

Mercedes-Benz Sprinter

- Motor: Dizel 2,2 l z AdBlue (22 l), 150 KM / 110 kW, 4 valji, 330 Nm, Euro VI E, 6-stopenjski menjalnik, prednji pogon
- 16" jeklena platišča
- 65-litrski rezervoar za gorivo
- Zagon brez ključa skupaj s tipko Start/Stop
- Asistent pri bočnem vetru, pomoč pri speljevanju v klanec, ABS, ASR, EBV, ESP
- Aktivna pomoč pri zaviranju in aktivna pomoč za ohranjanje pozornosti
- Opozorilni sistem za menjavo voznega pasu z zvočnim alarmom
- Držali za kozarce pri vozniku in sovozniku, predal za rokavice na sovoznikovi strani
- Pokrov odlagalnega predala
- Avtomatska nastavitve luči
- Mercedes-Benz sistem v primeru nesreče
- AGM akumulator 12 V / 92 Ah
- Predhodna napeljava (komplet kablov) za sistem centralnega zaklepanja vrat voznikove kabine
- Dodatno električno toplozračno gretje

Nadgradnja razreda liner premium

- 10 let jamstva na vodotesnost
- Nadgradnja brez lesa s streho iz GFK in zaščito dna
- Povezava strehe in stene preko zaobljene linije in nosilnega prečnika
- Strešne letve ob straneh z odvajanjem vode
- Stranske stene in streha iz aluminija na zunanji in notranji strani
- RTM izolacija iz trde pene v strehi, tleh in stranskih stenah
- Vezava nadgradnje brez toplotnih mostov preko lepljenih nosilnih prečnikov iz aluminija z dodatno zaščito proti mrazu
- Skupna debelina sten in strehe 38 mm
- Zunanje lopute iz enakega materiala kot stene »Carthago Isoplus«
- Tesnjenje loput znotraj in zunaj kot zaščita pred vdorom vode/poplavo
- Pokrovi in vrata kabine poglobljeni v stransko steno
- Stranske oplate izdelane iz aluminija
- 4-delni zadnji okvir z ločenim odbijačem (modeli 145 RB-LE, 149 RB-LE: moderna zasnova zadka)
- Carthago zadnje luči v obliki črke "C" in v tehniki LED
- Okna Seitz S4 brez toplotnih mostov, z dvojnimi okvirjem, izolativnimi stekli, komarnikom in zatemnitvenim rolojem
- Zunanja luč v tehniki LED in s ščitkom proti dežju nad vhodnimi vrati
- Vhodna stopnica vhodnih vrat električno pomična, z opozorilnikom

Voznikova kabina

- Odbijač in stranski dodatki lakirani v barvi nadgradnje
- Maska hladilnika s kromirano letvijo (Mercedes-Benz)
- Maska hladilnika z velikim napisom Carthago (Fiat)
- Kapa voznikove kabine iz GFK, dvojno izolirana
- Vrata voznikove kabine s centralnim daljinskim zaklepanjem, električnim pomikom stekel na obeh straneh
- Komfortna prednja sedeža Aguti, v oblazinjenju bivalnega dela, vrtljiva, z integriranimi varnostnima pasovoma in podporama za roki (MB)
- Komfortna prednja sedeža, v oblazinjenju bivalnega dela, vrtljiva, z integriranimi varnostnima pasovoma in podporama za roki (Fiat)
- Električno nastavljiva in ogrevana vzvratna ogledala
- Vsestranske omare za shranjevanje nad voznikovo kabino
- Pregradna zavesa za bivalni prostor

Skladiščni prostor v dvojnem dnu

- Uporabna višina do 55,5 cm
- Ogrevan in osvetljen prostor
- Zunanji dostop skozi več velikih loput
- Notranji dostop skozi pokrova sedežne klopi kot tudi skozi veliko loputo v tleh v predelu vhoda in kuhinje
- Centralni skladiščni prostor (notranja višina 22 cm) z globoko spuščeni delom (uporabna višina do 46 cm)

Velika garaža za skuter

- Nosilnost garaže za skuter do 350 kg
- Velika garažna vrata na sovoznikovi strani, dodatna na voznikovi
- Dno garaže z GFK na obeh straneh, z zaščito pred zdrsom
- Izdatno izolirana in ogrevana
- Sistem pritrditve z aluminjsko letvijo in osmimi nastavljivimi ušesci

Notranjost

- Stilski svet epic: površina pohištva v pepelnati barvi z vratci zgornjih omaric v slonokoščeni barvi visokega sijaja (razen modelov 143 KB-LE, 145 RB-LE)
- Stilski svet Casablanca 2: površina pohištva v barvi češnje z dvobarvnimi velikimi zgornjimi sprednjimi stranicami omar v slonokoščeni barvi visokega sijaja in sodobnimi poudarki v antracitno črni barvi (143 KB-LE, 145 RB-LE)

Bivalni prostor

- Stene in strop znotraj obloženi z izolacijsko oblogo iz mikrotkanine
- L-sedežna skupina s stranskim sedežem
- Stensko okno nad sedežno klopjo na sovoznikovi strani (model 148 LE H)
- Obloga stene za stranskim sedežem z videzom usnja
- Jedilna miza v bivalnem prostoru, dvojno pomična in vrtljiva 360° (preko nožnega pedala)
- Izvlečna omarica za čevlje ob vhodu z LED osvetlitvijo
- Oblazinjenje z večplastnim premium penastim jedrom in s funkcijo zaščite hrbita
- Pohištvo v tehniki »Durafix« z dvojnimi povezovanjem z vijaki in čepi
- Zapiralni mehanizem pohištva z mehkim zapiranjem
- Zavesa so za lažje čiščenje popolnoma snemljive vključno z okrasno zaveso

Kuhinja

- Kuhinjski pult kot optična razmejitev prostora in odlagalna površina (razen model 143 KB-LE)
- Delovna površina v videzu skrilavca, odporne proti praskam
- Delovna površina osvetljena z LED svetlobnim trakom
- Kuhinjski pult s predalom za pribor
- Ločeni koši za odpadke v ločenem higienskem predelu
- Šest velikih predalov z vodili s krogličnimi ležaji »Easy glide« samodejnim mehkim zapiranjem
- 3-plamenski kuhalnik z deljenim steklenim pokrovom (enodelni pri modelih 138 LE, 141 KB-LE, 143 KB-LE), emajlirano rešetko in dnom iz nerjavečega jekla (modeli lightweight 3.5 t)
- 3-plamenski kuhalnik z deljenim steklenim pokrovom (enodelni pri modelih 141 KB-LE, 143 KB-LE), litoželezno rešetko in steklenim dnom (modeli comfort 4.2 t)
- Okroglo korito iz nerjavečega jekla, spuščeno v delovno površino, z dvojnimi pokrovom in s stenskim držalom za dodatno delovno površino
- Visoka kovinska armatura s kakovostnim keramičnim tesnilom
- Kuhinjska stena v dekorativnem steklu Creme
- Veliki hladilnik z obojestranskim odpiranjem vrat (modela 143 KB-LE, 145 RB-LE: ozek visok hladilnik), ločenim zamrzovalnikom, samodejno izbira delovanja 12 V / 230 V / plin
- Strešna lina Mini-Heki

Kopalnica in prostor za preoblačenje

Garderoba in prostorska razmejitev

- Garderoba z vrati na ključ oz. drsnimi vrati za razmejitev bivalnega prostora (razen model 148 KB-LE H)
- Masivna lesena drsna vrata pred spalnico (modeli 145 RB-LE comfort 4.2 t, 148 KB-LE, 149 RB-LE)
- Izvlečna predelna / TV stena pred spalnim delom (model 150 RB-QB)
- Visoka garderobna omara z obešalno palico in integriranim regalnim dnom (model 148 KB-LE)

Kombinirana kopalnica z ločeno okroglo tuš kabino (modeli 143 KB-LE, 148 KB-LE, 148 KB-LE H)

- Palica za sušenje brisač nad kabino za prhanje
- Ročka za prhanje po višini nastavljiva na kromirani palici
- Strešna lina Mini-Heki
- Omarica pod umivalnikom z nosil. za toal. papir, omarica z ogledalom

Prestična kopalnica z ločeno tuš kabino (modeli 145 RB-LE, 149 RB-LE, 150 RB-QB)

- Raven prehod v kabino za prhanje »One Level«
- Palica za sušenje brisač nad kabino za prhanje
- Talni pokrov kabine iz istega lesa kot pod v bivalnem delu, odstranljiv med prhanjem
- Ročka za prhanje po višini nastavljiva na kromirani palici
- Strešna lina v kabini za prhanje
- Strešna lina Mini-Heki v kopalnici
- Omarica pod umivalnikom z nosil. za toal. papir, omarica z ogledalom in košaro za perilo (modeli comfort 4.2 t)
- Omarica pod umivalnikom z nosil. za toal. papir, umivalnik na pultu in veliko stensko ogledalo (modeli lightweight 3.5 t)

Spanje

Fiksna ležišča v zadnjem delu vozila

- Dvodelno, ogrevano in zračno letveno ogrodje
- Kakovostna vzmetnica s 7 conami hladne pene
- Strešna lina Mini-Heki

- Nastavljivi dvižni vzglavji

Ločeni ležišči

- Toge dostopne stopnice (modeli lightweight 3.5 t)
- Izvlečne dostopne stopnice, z razširitvijo lažalne površine (modeli comfort 4.2 t)
- Omare pod posteljami z dvižnim pokrovom in deljeno vzmetnico, poglobljene v dvojno dno za več prostora (odvisno od modela)
- Venec prostornih visečih omaric pod stropom

Vgrajena tehnika

Voda

- Rezervoarja za čisto in odpadno vodo, vgrajena v ogrevano dvojno dno, odprtini za vzdrževanje v bivalnem prostoru oziroma v garaži (odvisno od modela)
- Centralni izpust vode v centralnem skladiščnem prostoru v dvojnem dnu
- Tlačni vodovodni sistem ne zahteva veliko vzdrževanja

Plin

- Zunanji nisko ležeči prostor za plin, zunanja loputa z ločenim odpiralom (odvisno od modela)
- Model 143 KB-LE: prostor za plin v zadnjem delu vozila, preprost dostop preko ločenih vrat
- Prostor za 2 x 11 kg plinski jeklenki
- Zapiralni plinski ventili v predelu kuhinje

Elektrika

- El. centrala v garaži vključno s polnilno napravo, varovalkami, stikalom FID, polnilno avtomatiko 16A in izklopno avtomatiko v primeru prenapetosti.
- Ogrevani prostor v dvojnem dnu za akumulatorja, z 1x gel akumulator kapacitete 80 Ah, dostop preko skladiščnega prostora v dvojnem dnu, glavno stikalo za elektriko
- Digitalna kontrolna plošča Truma CP+ grelca toplozračnega ogrevanja nad vhodnimi vrati
- Vtičnice 230 V pri vhodu, v kuhinji, kopalnici in garaži
- Vtičnica 12 V v voznikovi kabini (Fiat)
- Vtičnica USB v voznikovi kabini (Fiat: 2 x Mercedes-Benz: 1 x)

Inovativni koncept osvetlitve

- Stropna razsvetljava z dodatnimi LED reflektorji in bralnimi lučkami
- LED posredna osvetlitev v kuhinji / naslonu klopi (v naslonu klopi le pri modelu 143 KB-LE)

- Osvetlitev prostora in posredna osvetlitev z ločenima stikaloma

Televizija

- Prednapeljava za 24"/32" LED TV z ravnim zaslonom (razen 145 RB-LE)

Ogrevalna tehnika

- Izpusti za topli zrak v voznikovi kabini, armaturni plošči, ob vstopu v vozilo, v bivalnem delu, dvojnem dnu in garaži
- Talno ogrevanje dvojnega dna (funkcija hranilnika toplote)

V ponudbi C1-tourer sta na voljo dve različni različici mase in opreme. Za vas kot stranko to razlikovanje jasno pokaže, kateri modeli izpolnjujejo vaše zahteve.



Naši **modeli lightweight 3.5 t** so popolna izbira za tiste, ki cenijo lahko vozilo, ki izpolnjuje zahteve razreda 3.5 t in ga je mogoče voziti z vozniškim dovoljenjem EU razreda B. Združujejo inovativno lahko konstrukcijo s Carthago premium DNK.



Naši **modeli comfort 4.2 t** so popolna izbira za tiste, ki niso odvisni od masovnega razreda 3,5 in želijo izkusiti vrhunsko udobje. Ogromne rezerve dovoljene obremenitve in največje udobje v notranjosti izpolnijo želje tudi najbolj zahtevnih uporabnikov.

Da boste čim lažje izbrali pravi modela za vas,

so spodaj predstavljene razlike v opremi med modeli lightweight 3.5 t in modeli comfort 4.2 t.

lightweight 3.5 t	comfort 4.2 t	Opcijsko na lightweight 3.5 t
Osnovno vozilo Fiat Ducato		
Fiat Ducato s tehnično dovoljeno skupno maso 3.500 kg z AL-KO nizkopod. Carthago special light	Fiat Ducato s tehnično dovoljeno skupno maso 4.250 kg z AL-KO nizkopod. Carthago special	
60-litrski rezervoar za gorivo serijsko	60-litrski rezervoar za gorivo serijsko 90-litrski rezervoar za gorivo v paketu Basic Plus	<input type="radio"/>
Podvozje Mercedes-Benz Sprinter		
Mercedes-Benz Sprinter s tehnično dovoljeno skupno maso 3.500 kg z AL-KO nizkopod. Carthago special light	Mercedes-Benz Sprinter s tehnično dovoljeno skupno maso 4.200 kg z AL-KO nizkopod. Carthago special	
65-litrski rezervoar za gorivo serijsko	65-litrski rezervoar za gorivo serijsko 92-litrski rezervoar za gorivo v paketu Basic Plus	<input type="radio"/>
Nadgradnja		
Zunanji dostop do dvojnega dna prek lopute skladiščnega prostora pred glavnimi vrati kabine XL (odvisno od modela)	Zunanji dostop do dvojnega dna prek lopute skladiščnega prostora pred glavnimi vrati kabine XL in dodatni spuščeni skladiščni prostor za glavnimi vrati kabine (odvisno od modela)	<input type="radio"/>
Osvetlitev dvojnega dna		
Ogromen skladiščni prostor v dvojnem dnu v vhodnem delu z dodatnim znižanjem skladiščnega prostora, izdelan iz robustnega lahkega materiala*	Ogromen skladiščni prostor v dvojnem dnu v vhodnem delu z dodatnim znižanjem skladiščnega prostora iz visokakovostnega stisnjene materiala RTM in trpežne talne obloge GFK*	
Kopalnica		
Velika kopalnica s sodobnim umivalnikom v pultu, velikim stenskim ogledalom in dodatno omarico za shranjevanje (samo model 145 RB-LE)	Velika kopalnica izjemno veliko omarico z ogledalom in velikim vgradnim umivalnikom	
Omarica pod umivalnikom z nosilcem za toaletni papir	Omarica pod umivalnikom z nosilcem za toaletni papir in košaro za perilo**	<input type="radio"/>
Kuhinja		
3-plamenski kuhalnik z enodelnim ali dvodelnim steklenim pokrovom (odvisno od modela), emajlirano rešetko in dnom iz nerjavečega jekla***	3-plamenski kuhalnik z enodelnim ali dvodelnim steklenim pokrovom (odvisno od modela), litoželezno rešetko in steklenim dnom***	
Večnamenski pokrov za umivalnik, vključno s stenskim držalom za podaljšek delovne površine	Večnamenski pokrov za umivalnik, vključno s stenskim držalom za podaljšek delovne površine in desko za rezanje	<input checked="" type="radio"/>
Spalnica z omarami		
Priročna dostopna stopnica za vzdolžne	Izvlčne lahke dostopne stopnice, vključno s podaljškom ležalne površine z dodatno blazino za vzdolžne enojne postelje	<input checked="" type="radio"/>
Omare pod vzdolžnimi enojnimi posteljami z dviznim pokrovom in deljeno vzmetnico, poglobljene v dvojno dno za več prostora	Omare s policami pod vzdolžnimi enojnimi posteljami z dviznim pokrovom in deljeno vzmetnico, poglobljene v dvojno dno za več prostora	<input checked="" type="radio"/>
Tehnika		
90 Ah litij-ionski akumulator vklj. akumulatorski računalnik v paketu Basic Plus	80 Ah gel-akumulator serijsko	

* Razen model 141 KB-LE

** Košara za perilo je na voljo le pri luksuznih kopalnicah

*** Dvodelni stekleni pokrov v kotnih kuhinjah, enodelni v ravnih kuhinjah

○ = dodatna oprema ● = vključeno v paket



Modeli Fiat Ducato z 8G stopenjskim samodejni pretvornik navora serijsko



Prosimo, da pred sklenitvijo pogodbe natančno preberete pravna obvestila glede informacij o masi na straneh 3–6!



Lahko pa skenirate QR kodo in prejeli boste tudi vse pomembne informacije o masi!

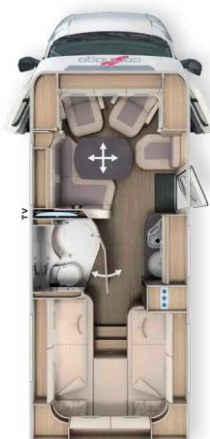

	T 143 KB-LE			
	lightweight 3.5 t		comfort 4.2 t	
	Fiat Ducato	Mercedes-Benz Sprinter	Fiat Ducato	Mercedes-Benz Sprinter
Menjalnik	8G samodejni pretvornik navora	ročni menjalnik s 6 prestavami	8G samodejni pretvornik navora	ročni menjalnik s 6 prestavami
Serijsko	AL-KO nizkopod. 35 special light	AL-KO nizkopod. special light 315 CDI	AL-KO nizkopod. heavy	AL-KO nizkopod. 415 CDI
Osnovni tip motorja	Diesel 2.2 l (140 KM / 103 kW)	Diesel 2.0 l (150 KM / 110 kW)	Diesel 2.2 l (180 KM / 132 kW)	Diesel 2.0 l (150 KM / 110 kW)
Dolžina/širina/višina (mm) ^{1) 2) 3)}	6.900 / 2.270 / 2.920	7.060 / 2.270 / 2.950	6.900 / 2.270 / 2.920	7.060 / 2.270 / 2.950
Medosna razdalja (mm)	3.800	3.900	3.800	3.900
Višina dvojnega dna / prostora za shrambo (mm)	220 / 460	220 / 460	220 / 460	220 / 460
Stojna višina v bivalnem delu (mm)	1.980	1.980	1.980	1.980
Višina garaže (mm)	1.200	1.200	1.200	1.200
Širina in višina garažnih vrat (sovoznik) (mm)	1.050 x 1.140	1.050 x 1.140	1.050 x 1.140	1.050 x 1.140
Širina in višina garažnih vrat (sovoznik) (mm)	850 x 1.140	850 x 1.140	850 x 1.140	850 x 1.140
Tehnično dovoljena skupna masa vozila (kg) ⁹⁾	3.500	3.500	4.250 / 4.500*	4.200 / 4.500*
Masa vozila, pripravljenega za vožnjo (kg) ⁶⁾	2.953	2.857	2.983	2.907
Masa dodatne opreme v serijski proizvodnji, ki jo določi proizvajalec (kg) ⁷⁾	179	275	899	924
Največja masa vlečenega vozila (kg) ¹⁰⁾	2.000	2.000	2.000	2.000
Največje število sedežev s tritočkovnim varnostnim pasom (serijsko/opcijsko) ⁵⁾	4	4	4	4
Ležišča (serijsko/opcijsko)	2 / 3	2 / 3	2 / 3	2 / 3
Mere ležišča v zadnjem delu (mm)	1.900 / 2.000 x 850	1.900 / 2.000 x 850	1.900 / 2.000 x 850	1.900 / 2.000 x 850
Mere opcijskega srednjega dvižnega ležišča (mm)	-	-	-	-
Mere pomožnega ležišča (mm)	2.030 x 1.105 / 650	2.030 x 1.105 / 650	2.030 x 1.105 / 650	2.030 x 1.105 / 650
Prostornina hladilnika / od tega zamrzovalnik (l)	133 / 12	133 / 12	133 / 12	133 / 12
Sistem ogrevanja	Truma Combi 6	Truma Combi 6	Truma Combi 6	Truma Combi 6
Rezervoar čiste vode (l) ⁵²⁾	150	150	150	150
Rezervoar odpadne vode (l)	140	140	140	140
Kapaciteta akumulatorja (Ah)	80	80	80	80
Vtičnice 230 V / 12 V / USB	4 / 1 / 2	4 / 0 / 1	4 / 1 / 2	4 / 0 / 1
Št. izdelka	111120	111520	111121	111521

* Opcija povečanja NDM

** V povezavi z dodatno opremo

2) Skupna širina vozila je razdalja od zunanje stene do zunanje stene (stranski blatniki, za Fiat Ducato / Mercedes-Benz Sprinter približno: + 70 mm)



Modeli Fiat Ducato z 8G stopenjskim samodejni pretvornik navora serijsko



Prosimo, da pred sklenitvijo pogodbe natančno preberete pravna obvestila glede informacij o masi na straneh 3–6!



Lahko pa skenirate QR kodo in prejeli boste tudi vse pomembne informacije o masi!

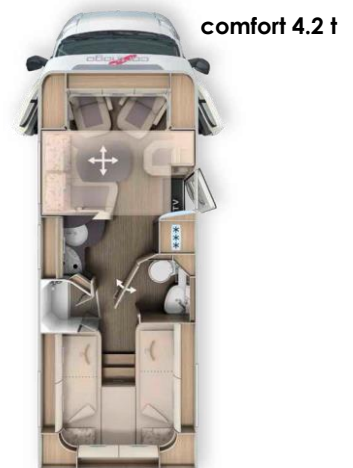
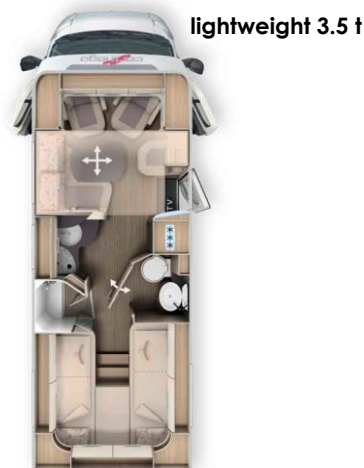

	T 145 RB-LE			
	lightweight 3.5 t		comfort 4.2 t	
	Fiat Ducato	Mercedes-Benz Sprinter	Fiat Ducato	Mercedes-Benz Sprinter
Menjalnik	8G samodejni pretvornik navora	ročni menjalnik s 6 prestavami	8G samodejni pretvornik navora	ročni menjalnik s 6 prestavami
Serijsko podvozje	AL-KO nizkopod. 35 special light	AL-KO nizkopod. special light 315 CDI	AL-KO nizkopod. heavy	AL-KO nizkopod. 415 CDI
Osnovni tip motorja	(Diesel 2.2 l)	Diesel 2.0 l	Diesel 2.2 l	Diesel 2.0 l
Dolžina/širina/višina (mm) ^{1) 2) 3)}	140 KM / 103 kW 6.990 / 2.270 / 2.920	(150 KM / 110 kW) 7.160 / 2.270 / 2.950	(180 KM / 132 kW) 6.990 / 2.270 / 2.920	(150 KM / 110 kW) 7.160 / 2.270 / 2.950
Medosna razdalja (mm)	3.800	3.900	3.800	3.900
Višina dvojnega dna / prostora za shrambo (mm)	220 / 460	220 / 460	220 / 460	220 / 460
Stojna višina v bivalnem delu (mm)	1.980 / 1.840***	1.980 / 1.840***	1.980 / 1.840***	1.980 / 1.840***
Višina garaže (mm)	1.200	1.200	1.200	1.200
Širina in višina garažnih vrat (sovoznik) (mm)	1.050 x 1.140	1.050 x 1.140	1.050 x 1.140	1.050 x 1.140
Širina in višina garažnih vrat (sovoznik) (mm)	1.050 x 1.140	1.050 x 1.140	1.050 x 1.140	1.050 x 1.140
Tehnično dovoljena skupna masa vozila (kg) ⁹⁾	3.500	3.500	4.250 / 4.500*	4.200 / 4.500*
Masa vozila, pripravljenega za vožnjo (kg) ⁶⁾	2.973	2.867	3.003	2.917
Masa dodatne opreme v serijski proizvodnji, ki jo določi proizvajalec (kg) ⁷⁾	158	264	878	913
Največja masa vlečenega vozila (kg) ¹⁰⁾	2.000	2.000	2.000	2.000
Največje število sedežev s tritočkovnim varnostnim pasom (serijsko/opcijsko) ⁵⁾	4	4	4	4
Ležišča (serijsko/opcijsko)	2 / 4	2 / 4	2 / 4	2 / 4
Mere ležišča v zadnjem delu (mm)	2.000 / 1.900 x 850	2.000 / 1.900 x 850	2.000 / 1.900 x 850	2.000 / 1.900 x 850
Mere opcijskega osrednjega dviznega ležišča (mm)	1.710 x 1.000	1.710 x 1.000	1.710 x 1.000	1.710 x 1.000
Mere pomožnega ležišča (mm)	2.030 x 1.105 / 650	2.030 x 1.105 / 650	2.030 x 1.105 / 650	2.030 x 1.105 / 650
Prostornina hladilnika / od tega zamrzovalnik (l)	133 / 12	133 / 12	133 / 12	133 / 12
Sistem ogrevanja	Truma Combi 6	Truma Combi 6	Truma Combi 6	Truma Combi 6
Rezervoar čiste vode (l) ⁵²⁾	150	150	150	150
Rezervoar odpadne vode (l)	140	140	140	140
Kapaciteta akumulatorja (Ah)	80	80	80	80
Vtičnice 230 V / 12 V / USB	4 / 1 / 2	4 / 0 / 1	4 / 1 / 2	4 / 0 / 1
Št. izdelka	111140	111540	111141	111541

* Opcija povečanja NDM

** V povezavi z dodatno opremo

*** Stojna višina pod dvizno posteljo spredaj

2) Skupna širina vozila je razdalja od zunanje stene do zunanje stene (stranski blatniki, za Fiat Ducato / Mercedes-Benz Sprinter približno: + 70 mm)



Modeli Fiat Ducato z 8G stopenskim samodejnim pretvornikom navora serijsko



Prosimo, da pred sklenitvijo pogodbe natančno preberete pravna obvestila glede informacij o masi na straneh 3–6!



Lahko pa skenirate QR kodo in prejeli boste tudi vse pomembne informacije o masi!



	T 148 KB-LE comfort 4.2 t		T 148 KB-LE H comfort 4.2 t	
	Fiat Ducato		Fiat Ducato	Mercedes-Benz Sprinter
Menjalnik	8G samodejni pretvornik navora		8G samodejni pretvornik navora	ročni menjalnik s 6 prestavami
Serijsko podvozje	AL-KO nizkopod. heavy		AL-KO nizkopod. heavy	AL-KO nizkopod. 415 CDI
Osnovni tip motorja	Diesel 2.2 l (180 KM / 132 kW)		Diesel 2.2 l (180 KM / 132 kW)	Diesel 2.0 l (150 KM / 110 kW)
Dolžina/širina/višina (mm) ^{1) 2) 3)}	7.340 / 2.270 / 2.920		7.460 / 2.270 / 2.920	7.620 / 2.270 / 2.950
Medosna razdalja (mm)	4.143		4.143	4.243
Višina dvojnega dna / prostora za shrambo (mm)	220 / 460		220 / 460	220 / 460
Stojna višina v bivalnem delu (mm)	1.980 / 1.840***		1.980 / 1.840***	1.980 / 1.840***
Višina garaže (mm)	1.200		1.200	1.200
Širina in višina garažnih vrat (sovoznik) (mm)	1.050 x 1.140		1.050 x 1.140	1.050 x 1.140
Širina in višina garažnih vrat (sovoznik) (mm)	1.050 x 1.140		1.050 x 1.140	1.050 x 1.140
Tehnično dovoljena skupna masa vozila (kg) ⁹⁾	4.250 / 4.500*		4.250 / 4.500*	4.200 / 4.500*
Masa vozila, pripravljenega za vožnjo (kg) ⁶⁾	3.203		3.153	3.067
Masa dodatne opreme v serijski proizvodnji, ki jo določi proizvajalec (kg) ⁷⁾	672		721	757
Največja masa vlečenega vozila (kg) ¹⁰⁾	2.000		2.000	2.000
Največje število sedežev s tritočkovnim varnostnim pasom (serijsko/opcijsko) ⁵⁾	4		4	4
Ležišča (serijsko/opcijsko)	2 / 4		2 / 5	2 / 5
Mere ležišča v zadnjem delu (mm)	2.000 / 1.900 x 850		1.900 / 2.000 x 850	1.900 / 2.000 x 850
Mere opcijskega osrednjega dviznega ležišča (mm)	1.890 / 1.700 x 1.100		1.890 x 1.100	1.890 x 1.100
Mere pomožnega ležišča (mm)	1.920 x 1.125 / 650		2.030 x 1.125 / 670	2.030 x 1.125 / 670
Prostornina hladilnika / od tega zamrzovalnik (l)	153 / 29		153 / 29	153 / 29
Sistem ogrevanja	Truma Combi 6		Truma Combi 6	Truma Combi 6
Rezervoar čiste vode(l) ⁵²⁾	150		150	150
Rezervoar odpadne vode (l)	140		140	140
Kapaciteta akumulatorja (Ah)	80		80	80
Vtičnice 230 V / 12 V / USB	4 / 1 / 2		4 / 1 / 2	4 / 0 / 1
Št. izdelka	111150		111160	111560

* Opcija povečanja NDM

** V povezavi z dodatno opremo

*** Stojna višina pod dvizno posteljo spredaj

2) Skupna širina vozila je razdalja od zunanje stene do zunanje stene (stranski blatniki, za Fiat Ducato / Mercedes-Benz Sprinter približno: + 70 mm)



Modeli Fiat Ducato z 8G stopenjskim samodejnim pretvornikom navora serijsko



Prosimo, da pred sklenitvijo pogodbe natančno preberete pravna obvestila glede informacij o masi na straneh 3–6!



Lahko pa skenirate QR kodo in prejeli boste tudi vse pomembne informacije o masi!



	T 149 RB-LE comfort 4.2 t		T 150 RB-QB comfort 4.2 t	
	Fiat Ducato	Mercedes-Benz Sprinter	Fiat Ducato	Mercedes-Benz Sprinter
Menjalnik	8G samodejni pretvornik navora	ročni menjalnik s 6 prestavami	8G samodejni pretvornik navora	ročni menjalnik s 6 prestavami
Serijsko podvozje	AL-KO nizkopod. heavy	AL-KO nizkopod. 415 CDI	AL-KO nizkopod. heavy	AL-KO nizkopod. 415 CDI
Osnovni tip motorja	Diesel 2.2 l (180 KM / 132 kW)	Diesel 2.0 l (150 KM / 110 kW)	Diesel 2.2 l (180 KM / 132 kW)	Diesel 2.0 l (150 KM / 110 kW)
Dolžina/širina/višina (mm) ^{1) 2) 3)}	7.345 / 2.270 / 2.920	7.500 / 2.270 / 2.950	7.430 / 2.270 / 2.920	7.590 / 2.270 / 2.950
Medosna razdalja (mm)	4.143	4.243	4.143	4.243
Višina dvojnega dna / prostora za shrambo (mm)	220 / 460	220 / 460	220 / 460	220 / 460
Stojna višina v bivalnem delu (mm)	1.980 / 1.840***	1.980 / 1.840***	1.980 / 1.840***	1.980 / 1.840***
Višina garaže (mm)	1.200	1.200	1,120 / 1,240**	1,120 / 1,240**
Širina in višina garažnih vrat (sovoznik) (mm)	1.050 x 1.140	1.050 x 1.140	1.050 x 1.100	1.050 x 1.100
Širina in višina garažnih vrat (sovoznik) (mm)	1.050 x 1.140	1.050 x 1.140	1.050 x 1.100	1.050 x 1.100
Tehnično dovoljena skupna masa vozila (kg) ⁹⁾	4.250 / 4.500*	4.200 / 4.500*	4.250 / 4.500*	4.200 / 4.500*
Masa vozila, pripravljenega za vožnjo (kg) ⁶⁾	3.183	3.107	3.173	3.107
Masa dodatne opreme v serijski proizvodnji, ki jo določi proizvajalec (kg) ⁷⁾	692	716	701	717
Največja masa vlečenega vozila (kg) ¹⁰⁾	2.000	2.000	2.000	2.000
Največje število sedežev s tritočkovnim varnostnim pasom (serijsko/opcijsko) ⁵⁾	4	4	4	4
Ležišča (serijsko/opcijsko)	2 / 4	2 / 4	2/4	2 / 4
Mere ležišča v zadnjem delu (mm)	2.000 / 1.900 x 850	2.000 / 1.900 x 850	1.950 x 1.450	1.950 x 1.450
Mere opcijskega osrednjega dviznega ležišča (mm)	1.890 / 1.700 x 1.100	1.890 / 1.700 x 1.100	1.890 / 1.700 x 1.100	1.890 / 1.700 x 1.100
Mere pomožnega ležišča (mm)	1.920 x 1.125 / 650	1.920 x 1.125 / 650	1.920 x 1.125 / 650	1.920 x 1.125 / 650
Prostornina hladilnika / od tega zamrzovalnik (l)	153 / 29	153 / 29	153 / 29	153 / 29
Sistem ogrevanja	Truma Combi 6	Truma Combi 6	Truma Combi 6	Truma Combi 6
Rezervoar čiste vode (l) ⁵²⁾	150	150	150	150
Rezervoar odpadne vode (l)	140	140	140	140
Kapaciteta akumulatorja (Ah)	80	80	80	80
Vtičnice 230 V / 12 V / USB	4 / 1 / 2	4 / 0 / 1	4 / 1 / 2	4 / 0 / 1
Št. izdelka	111172	111572	111182	111582

* Opcija povečanja NDM

** V povezavi z dodatno opremo

*** Stojna višina pod dvizno posteljo spredaj

2) Skupna širina vozila je razdalja od zunanje stene do zunanje stene (stranski blatniki, za Fiat Ducato / Mercedes-Benz Sprinter približno: + 70 mm)

Št. izdelka		216041	216038	216046	216039
Paket Basic Plus	Masa	lightweight 3.5 t		comfort 4.2 t	
		Fiat	Mercedes	Fiat	Mercedes
	kg	EUR	EUR	EUR	EUR
Opcije podvozja					
Pokrovi koles		-	82	-	82
Carthago pokrovi koles		82	-	82	-
Drsna plošča v črni barvi		92	-	92	-
Meglenke z lučjo ob zavijanju		256	-	256	-
Okvir žarometov v črni barvi		62	-	62	-
Tempmatik polavtomatska klimatska naprava ³³⁾		-	3.117	-	3.117
Tempomat		Serijsko	554	Serijsko	554
Ojačevalec polnjenja ⁴⁷⁾		215	215	215	215
Prednja os s povečano nosilnostjo		-	502	-	502
92-litrski rezervoar za gorivo		-	-	-	492
90-litrski rezervoar za gorivo		-	-	123	-
Usnjeni volanski obroč z opc. multifunkc. tipkami (pri ročn. menjalniku vklj. s prestavno ročico)		-	461	-	461
Kombinirani instrument z barvnim zaslonom		-	584	-	584
Dežni senzor		-	236	-	236
Električna ročna zavora		-	584	-	584
Termoizolacijsko vetrobransko steklo z zatemnitvenim pasom zgoraj		-	349	-	349
Zatemnitev voznikove kabine (vetrobransko steklo in stranski stekli) ⁵⁰⁾		759	759	759	759
Sedeža voznikove kabine nastavljiva po višini in naklonu (naprej/nazaj)		595	595	595	595
Predpriprava za radijski sprejemnik s strešno anteno DAB+, zvočniki (4x) ^{54) 88)}		461	461	461	461
Radio Pioneer 6,8" vklj. z DAB+ ⁸⁰⁾		666	-	666	-
MBUX 10.2" multimedijijski sistem s satelitsko navigacijo in DAB+ ⁵¹⁾		-	4.603	-	4.603
Prepoznavanje prometnih znakov		-	441	-	441
Opcije nadgradnje					
Strešno okno Midi-Heki z LED razsvetljavo nad salonom		707	707	707	707
Velika vrata garaže za skuter na voznikovi strani		595	595	595	595
XL vhodna vrata »premium two 2.0« (širina: 63 cm) z dvotočkovnim zaklepanjem, oknom in komarnikom		543	543	543	543
90 Ah litij-ionski akumulator vklj. akumulatorski računalnik namesto 80 Ah gelskega akumulatorja ¹⁰⁶⁾		912	912	-	-
SOG – prezračevanje stranišča ¹⁰⁷⁾		379	379	379	379
Komplet cevi za udobno praznjenje rezervoarja odpadne vode		-	-	123	123
USB-vtičnica v viseči omarici nad posteljo v zadnjem delu		113	113	113	113
Predpriprava v strešnem oknu za električni ventilator		-	-	246	246
Predpriprava za solarno napravo		-	-	246	246
Predpriprava za satelitsko napravo		-	-	246	246
Predpriprava za kamero za vzvratno vožnjo (enojna leča)		-	-	246	246
Skupna cena posameznih opcij		6.438	16.793	6.756	17.480
Cena paketa		5.290	13.625	5.526	14.138
Vaš prihranek		1.148	3.168	1.230	3.342
Masa paketa v kg		29	49,5	72,5	94,5
DOPLAČILO Pioneer 9" multimedijijski sistem s satelitsko navigacijo, vodenje po poti za avtodom, DAB+ ¹⁹⁾	1	933	-	910	-
DOPLAČILO Fiat 10,1" multimedijijski sistem s satelitsko navigacijo, vodenje po poti za avtodom in DAB+*	1	1.487	-	1.450	-

* Samo v povezavi s paketom Chassis Plus za Fiat

Št. izdelka

216286

Paket Chassis Plus za Fiat	Masa	
	kg	EUR
Usnjen volanski obroč in prestavna ročica		318
Oplemenjenje armaturne plošče: prezračevalne reže v krom barvi		246
16-palčna lahka platišča Fiat za f40 heavy chassis / f35 v povezavi z 8-stopenjskim samodejnim pretvornikom navora		974
Multifunkcijski volanski obroč (upravljanje radia preko tipk)		318
Samodejna klimatska naprava v voznikovi kabini ³³⁾		554
Induktivni pladenj za polnjenje mobilnih telefonov		349
Kombinirani instrument z barvnim zaslonom v armaturni plošči ¹⁰⁴⁾		369
Skupna cena posameznih opcij		3.127
Cena paketa	-7	2.973
Vaš prihranek		154

Št. izdelka

216270

Paket Chassis Plus za Mercedes	Masa	
	kg	EUR
9-Stopenjski samodejni menjalnik TRONIC s funkcijo zadržanja		3.578
Različica motorja 170 KM / 125 kW, Euro VI E (samo v povezavi s samodejnim menjalnikom) ⁹⁹⁾		3.065
16-palčna lahka platišča (črna) s celoletnimi pnevmatikami ³²⁾		1.538
Samodejna klimatska naprava THERMOTRONIC		687
Skupna cena posameznih opcij		8.868
Cena paketa	13	8.468
Vaš prihranek		400

Št. izdelka

216502

Komplet za pripravo (samo za modele lightweight 3.5 t)*	Masa	
	kg	EUR
Predpriprava v strešnem oknu za električni ventilator		246
Predpriprava za solarno napravo		246
Predpriprava za satelitsko napravo		246
Predpriprava za kamero za vzvratno vožnjo (enojna leča)		246
Skupna cena posameznih opcij		984
Cena paketa	4,5	769
Vaš prihranek		215

* Priporočeno, že v paketu Basic Plus pri modelih comfort 4.2 t

Št. izdelka

212325

Paket vozna asistenca Mercedes-Benz* ⁵⁰⁾	Masa	
	kg	EUR
Aktivni asistent varnostne razdalje DISTRONIC		✓
Aktivni asistent ohranjanja voznega pasu		✓
Asistent dolgih luči		✓
Sistem nadzora tlaka v pnevmatikah		✓
Cena paketa	0	1.323

* Samo v povezavi s paketom Chassis Plus. Aktivni zavorni asistent in aktivno zaznavanje zasnivosti voznika sta vključena serijsko.

Št. izdelka		212029	212031	212028	212030
Paket medija	Masa	141 KB-LE, 143 KB-LE	145 RB-LE	148 KB-LE H	148 KB-LE, 149 RB-LE, 150 RB-LE
	kg	EUR	EUR	EUR	EUR
Kamera za vzvratno vožnjo z enojno lečo ¹⁰⁰⁾		1.179	1.179	1.179	1.179
Stenski nosilec za TV 32" v vhodnem delu, vrtljiv za 180°		-	728	-	-
Izvelčni sistem za TV 24" v stranski sedežni klopi ³⁶⁾		-	-	-	728
Izvelčni sistem za TV 32" v stranski sedežni klopi		-	-	728	-
Izvelčni sistem za TV 24" za TV omarico v bivalnem prostoru		728	-	-	-
Pametni LED TV 24" ³⁹⁾		1.497	-	-	1.497
Pametni LED TV 32"		-	2.030	2.030	-
Skupna cena posameznih opcij		3.404	3.937	3.937	3.404
Cena paketa		2.348	2.860	2.860	2.348
Vaš prihranek		1.056	1.076	1.076	1.056
Masa paketa v kg		16	13	10,5	12
DOPLAČILO 143 KB-LE: Dizajnerska TV omarica z LED TV 32" namesto 24" ³⁹⁾	5,5	861	-	-	-
DOPLAČILO Kamera za vzvratno vožnjo z dvojno lečo in preklopom namesto enojne ¹⁰⁰⁾	1	707	707	707	707
DOPLAČILO Satelitska naprava Teleco Flatsat Classic 85 z vhodom CI ^{12) 23)}	15	3.045	3.045	3.045	3.045

Št. izdelka

210730

Paket Kuhinja / Kavni avtomat	Masa	
	kg	EUR
Razsmernik z 12 V na 230 V, 1.800 W, preklop na prednostno omrežje ¹⁰³⁾		1.999
Kavni aparat na kapsule s priključnim kompletom, vključno z izvlečnim sistemom		328
Skupna cena posameznih opcij		2.327
Cena paketa	11	1.979
Vaš prihranek		349

* Samo v povezavi z drugim bivalnim akumulatorjem (gel) ali litijevim akumulatorjem

Št. izdelka

810632

Paket bivalnega udobja (modeli 143 KB-LE, 145 RB-LE) Serijsko za modele comfort	Masa	143 KB-LE 145 RB-LE
	kg	EUR
Izvelčne lahke dostopne stopnice, vključno s podaljškom ležišča		✓
Večnamenski pokrov za pomivalno korito za razširitev delovne površine, možna tudi montaža na steno		✓
Police pod vzdolžnimi enojnimi ležišči		✓
Cena paketa	6	666

Št. izdelka

210580

210584

210586

TV-paket spalni del	Masa	141 KB-LE, 143 KB-LE, 148 KB-LE, 148 KB-LE H, 149 RB-LE	150 RB-QB	145 RB-LE comfort 4.2 † *
	kg	EUR	EUR	EUR
TV omarica v spalnici s posebnim izvlečnim nosilcem za TV ³⁶⁾		943	-	-
LED TV 24" v spalnici ^{23) 39)}		1.497	-	-
LED TV 24" v spalnici, vključno z vrtljivim nosilcem		-	-	1.979
Dodaten TV priključek v spalnici		-	-	349
Predpriprava za vgradnjo TV vključno s kablji v vrhnjem delu in pokrovom		-	297	-
LED-TV 24" v spalnici vključno z nosilcem in kontaktnim stikalom ^{23) 39) 86)}		-	1.999	-
Skupna cena posameznih opcij		2.440	2.296	2.327
Cena paketa		1.681	1.589	1.589
Vaš prihranek		759	707	738
Masa paketa v kg		12,5	6,5	n.v.
DOPLAČILO Satelitska naprava Teleco Flatsat Easy Skew Smart 90 / Twin LNB za 2. TV ^{12) 23)}	16,5	3.229	3.229	3.229

* Na voljo od aprila 2025

Št. izdelka		€ vklj. 19% DDV	kg	T 143	T 143	T 145	T 145	T 148	T 148	T 149	T 150
				KB-LE lightweight 3.5 t	KB-LE comfort 4.2 t	RB-LE lightweight 3.5 t	RB-LE comfort 4.2 t	KB-LE comfort 4.2 t	KB-LE H comfort 4.2 t	RB-LE comfort 4.2 t	RB-QB comfort 4.2 t

Podvozje Fiat Ducato

310051	Motor 140 KM / 103 kW, Euro 6e, f35 light, 8-stopenjski samodejni pretvornik navora ^{67) 68)}	Serijsko	-	X	-	X	-	-	-	-	-
310071	Motor 180 KM / 132 kW, Euro VIe, f40 heavy, 8-stopenjski samodejni pretvornik navora ^{10) 67)}	Serijsko	-	-	X	-	X	X	X	X	X
311810	Ojačano vzmetenje prednje osi za boljše vozno udobje ⁵⁷⁾	636	-	○	○	○	○	○	○	○	○
311815	AL-KO »ACS« High Performance vzmetna noga prednje osi ⁵⁷⁾	1.528	-	○	○	○	○	○	○	○	○
310467	Povečanje NDM s 4.250 kg na 4.500 kg s Fiat Ducato f40 heavy	349	-	-	○	-	○	○	○	○	○
331615	Fiat Full-LED žarometi ⁴⁴⁾	1.384	-	○	○	○	○	○	○	○	○
331614	Meglenke z lučjo ob zavijanju	256	2	●	●	●	●	●	●	●	●
210338	Fiat 10.1" multimedijski sistem s satelitsko navigacijo, vodenje po poti za avtomobila in DAB+ ⁵¹⁾	1.487	1	○	○	○	○	○	○	○	○
310605	90-litrski rezervoar za gorivo	123	23	○	●	○	●	●	●	●	●

Podvozje Mercedes-Benz Sprinter

310467	Povečanje NDM s 4.250 kg na 4.500 kg	349	-	-	○	-	○	-	○	○	○
331612	Visoko zmogljivi žarometi LED	2.614	2	○	○	○	○	-	○	○	○
331613	Meglenke z lučjo ob zavijanju	410	-	○	○	○	○	-	○	○	○
310611	92-litrski rezervoar za gorivo	492	24,5	○	●	○	●	-	●	●	●
410282	Barva zunanosti voznikove kabine: Obsidian črna kovinska	1.640	-	○	○	○	○	-	○	○	○

Dodatne možnosti podvozja

311400	Odstranljiv vlečni drog	1.948	38	○	○	○	○	○	○	○	○
311430	Odstranljiv vlečni drog v povezavi z garažo za električno kolo	2.348	41	-	-	-	-	-	-	-	○
311300	Podporne noge (izvlek z ročico) za stabilizacijo v mirovanju	451	10	○	○	○	○	○	○	○	○

Nadgradnja

410122	Centralno zaklepanje za vhodna vrata XL »premium two 2.0«	359	0,5	○	○	○	○	○	○	○	○
410500	Strešna tenda, alu kasetna, sivo platno, dolžina: 3,5 m	1.671	35	○	-	○	-	-	-	-	-
410520	Strešna tenda, alu kasetna, sivo platno, dolžina: 4,0 m	1.794	39	○	○	○	○	○	○	○	○
410560	Strešna tenda, alu kasetna, sivo platno, dolžina: 4,5 m	1.917	42,5	-	-	-	-	○	○	○	○
410114	Garaža za prevoz električnega kolesa, višina za nakladanje 124 cm ^{42) 66)}	605	11	-	-	-	-	-	-	-	○
410925	Nakladalni in transportni sistem za dve električni kolesi ⁷¹⁾	748	28,5	-	-	-	-	-	-	-	○
410270	Skladiščni prostor v dvojnem dnu, vključno z vdolbino z zunanjim dostopom za glavnimi vrati kabine	923	8,5	○	X	○	X	X	X	X	X
410760T	Panoramsko okno »Skyview« nad voznikovo kabino ⁶⁰⁾	1.415	18	○	○	○	○	○	○	○	○
410850	Električni ventilator za strešno okno nad kuhinjo ²²⁾	533	2,5	○	○	○	○	○	○	○	○

Elektrika

510020	Dodatni gelski akumulator 80 Ah v obstoječem prostoru za akumulatorje	554	26	-	○	-	○	○	○	○	○
510056	90 Ah litij-ionski akumulator vklj. akumulatorski računalnik namesto 80 Ah gelskega	912	-14,5	●	○	●	○	○	○	○	○
51005	150 Ah litij-ionski akumulator, vklj. akumulatorski računalnik in ločen zaslon na dotik (nadomesti 90 Ah litij-ionski akumulator)	1.558	5	○	-	○	-	-	-	-	-
510053	Druga litij-ionski 150 Ah akumulator vklj. Akumulatorski računalnik in ločen zaslon na dotik ⁵⁵⁾	2.471	-9,5	-	○	-	○	○	○	○	○
510081	Solarna naprava: 2 x 110 Watt ¹²⁾	2.040	16,5	○	○	○	○	○	○	○	○
510180	Razsmernik 12 V na 230 V, 1.800 W s preklopom na prednostno omrežje ^{103) 110)}	1.999	8	●	●	●	●	●	●	●	●
510255	Paket dodatnih vtičnic (3 x 230 V, 2 x USB) ⁴⁵⁾	502	2,5	○	○	○	○	○	○	○	○
510201	Varnostni alarmni sistem Carthago ³⁵⁾	1.456	3	○	○	○	○	○	○	○	○

Št. izdelka		€ vklj. 19 % DDV	kg	T 143	T 143	T 145	T 145	T 148	T 148	T 149	T 150
				KB-LE lightweight 3.5	KB-LE comfort 4.2 t	RB-LE lightweight 3.5	RB-LE comfort 4.2 t	KB-LE comfort 4.2 t	KB-LE H comfort 4.2 t	RB-LE comfort 4.2 t	RB-QB comfort 4.2 t
Plin Voda Ostalo											
610020	Truma DuoControl CS ⁷³⁾	451	3	○	○	○	○	○	○	○	○
610021	Plinski filter za Truma DuoControl CS (priporočljivo) ⁹⁵⁾	226	0,5	○	○	○	○	○	○	○	○
610045	Priročni izvlečni sistem za plinsko jeklenko (samo s Truma DuoControl CS)	666	6	○	○	-	-	-	-	-	-
610140	Zunanja prha topla / hladna voda v garaži na sovoznikovi strani	359	2,5	○	○	○	○	○	○	○	○
610480	Nadgradnja garaže s tapisonom in mrežicami za prtljago	359	4,5	○	○	○	○	○	○	○	○
610500	Garažna tla iz rebraste aluminijaste pločevine ⁶⁶⁾	185	11	○	○	○	○	○	○	○	○
Kuhinja Aparati											
550081	Hladilnik Tec-Tower prostornine 153 l z ločeno plinsko pečico ⁷⁵⁾	902	16,5	-	-	-	-	○	-	○	○
550067	Plinska pečica z žarom v omarici nad hladilnikom ³⁷⁾	1.087	8,5	○	○	○	○	○	○	○	○
550287	Kavni aparat na kapsule s priključnim kompletom, vključno z izvlečnim sistemom	328	3	●	●	●	●	●	●	●	●
Ogrevanje Hlajenje											
650040	Truma Combi 6E (dodatni električni grelec 2 x 900 Watt / 230 V) ⁶³⁾	759	1	○	○	○	○	○	○	○	○
650230	Alde toplovodno ogrevanje, 230 V / plin z dodatnim ogrevanjem voznikove kabine ⁶³⁾	3.486	56	-	-	-	-	○	-	○	○
650240	Alde izmenjevalnik toplote (uporaba toplote motorja) ^{65) 113)}	1.210	9,5	-	-	-	-	○	-	○	○
Multimedija											
710029	Mediacenter Pioneer 9" vklj. s satelitsko navigacijo in vodenjem za avtodome, DAB+ (Fiat Ducato) ¹⁹⁾	1.599	3	○	○	○	○	○	○	○	○
710200	Kamera za vzvratno vožnjo z enojno lečo (Fiat Ducato) ⁹⁷⁾	1.179	0,5	●	●	●	●	●	●	●	●
710220	Kamera za vzvratno vožnjo z dvojno lečo in preklopom ^{97) 100)}	1.886	1	○	○	○	○	○	○	○	○
710501	Stenski nosilec za TV 32" v vhodnem delu, vrtljiv za 180° ³⁶⁾	728	4,5	-	-	●	●	-	-	-	-
710502	Izvlečni sistem za TV 24" v stranski sedežni klopi ³⁶⁾	728	7	-	-	-	-	●	-	●	●
710503	Izvlečni sistem za TV 32" v stranski sedežni klopi ³⁶⁾	728	2	-	-	-	-	-	●	-	-
710506	Izvlečni sistem za TV 24" za TV omarico v bivalnem prostoru ³⁶⁾	728	11	●	●	-	-	-	-	-	-
710547	Pametni LED TV 24" za izvlečni sistem / nosilec za TV ³⁹⁾	1.497	5	●	●	-	-	●	-	●	●
710548	Pametni LED TV 32" za izvlečni sistem ³⁹⁾	2.030	8	-	-	●	●	-	●	-	-
710481	TV omarica v spalnici z izvlečnim TV nosilcem in priključki ³⁶⁾	943	8,5	●	●	-	-	●	●	●	-
910460	Dodaten TV priključek v spalnici ^{25) 36)}	349	1,5	●	●	●	●	●	●	●	-
710477	Predpriprava za vgradnjo TV v zadnjem delu vključno s kablji in pokrovom	297	1	-	-	-	-	-	-	-	●
710474	Pametni LED TV 24" v spalnici, vključno z vrtljivim nosilcem (na voljo od aprila 2025)	1.979	n.v.	-	-	-	●	-	-	-	-
710472	Pametni LED-TV 24" v spalnici, TV omarici ali zadnji steni kopalnice ^{23) 25) 39) 87)}	1.497	4	●	●	-	-	●	●	●	-
710478	Pametni LED-TV 24" v spalnici vključno z nosilcem, kontaktnim stikalom, TV signalom ^{23) 39) 86)}	1.999	5,5	-	-	-	-	-	-	-	●
Satelitski sistem											
750041	Satelitska naprava Teleco Flatsat Classic 85 s CI vhodom ^{12) 23)}	3.537	15	○	○	○	○	○	○	○	○
750046	Satelitska naprava Teleco Flatsat Easy Skew Smart 90 / Twin LNB za 2. TV ^{12) 23)}	3.906	16,5	○	○	○	○	○	○	○	○

Št. izdelka		€ vklj. 19 % DDV	kg	T 143	T 143	T 145	T 145	T 148	T 148	T 149	T 150
				KB-LE lightweight 3.5 t	KB-LE comfort 4.2 t	RB-LE lightweight 3.5 t	RB-LE comfort 4.2 t	KB-LE comfort 4.2 t	KB-LE H comfort 4.2 t	RB-LE comfort 4.2 t	RB-QB comfort 4.2 t
Notranjost											
810027	Stilski svet Casablanca ⁷⁷⁾	707	-	-	-	-	-	○	○	○	○
810030	Stilski svet Nuovo	707	-	○	○	○	○	-	-	-	-
810100	Preproga za bivalni del	379	7,5	○	○	○	○	○	○	○	○
810120	Preproga za voznikovo kabino	195	2	○	○	○	○	○	○	○	○
810460	Električna osrednja spustna postelja nad sedežno skupino vklj. strešno okno v T-maski ^{38) 60)}	2.348	59	-	-	○	○	○	○	○	○
810580	Sedežna skupina z možnostjo predelave v pomožno ležišče	605	7,5	○	○	○	○	○	○	○	○
810610	Drсна vrata iz masivnega lesa pred spalnico	420	5,5	-	-	○	X	X	-	X	-
810726	Vodoodp. pohod. površ. v kabini za prhanje iz istega mat. kot pod v biv. delu	236	3,5	○	○	-	-	○	○	-	-
Dodatna oprema za zmanjšanje mase											
810900	Odrpne police namesto skladiščnih prostorov nad glavo v zadnjem delu (za zmanjšanje obremenitve)	62	-14	○	-	○	-	-	-	-	-
810260	Postelja v zadku s prožnim vzmetenjem Carawinx namesto letvenega dna	584	-2	○	○	○	○	○	○	○	○
Materiali oblaginjenja bivalnega prostora											
850600	Kombinacija blaga in antare Barcelona 23 ¹¹²⁾	Serijsko	-	X	X	X	X	X	X	X	X
850610	Kombinacija blaga in antare Venezia ¹¹²⁾	Serijsko	-	X	X	X	X	X	X	X	X
850620	Kombinacija blaga in antare Cambridge 25 ¹¹²⁾	Serijsko	-	X	X	X	X	X	X	X	X
850304	Kombinacija blaga London 25	Serijsko	-	X	X	X	X	X	X	X	X
850314	Kombinacija blaga Paris	431	-	○	○	○	○	○	○	○	○
850640	Kombinacija blaga in tekstilnega usnja Davos	431	1	○	○	○	○	○	○	○	○
850710	Kombinacija blaga in usnja Ivory	1.528	2	○	○	○	○	○	○	○	○
850720	Kombinacija blaga in usnja Macchiato 23 ¹¹²⁾	1.528	2	○	○	○	○	○	○	○	○
850690	Usnje Ivory	3.773	3	○	○	○	○	○	○	○	○
850730	Usnje Sand ¹¹²⁾ *	3.773	3	○	○	-	-	○	○	○	○
850740	Usnje Macchiato	3.773	3	○	○	○	○	○	○	○	○
850501	Carthago svet spanja in dekoracije: blazine, odeja in napenjalna rjuha ²⁶⁾	420	3,5	○	○	○	○	○	○	○	○

* Ni možno v povezavi s stilskim svetom Casablanca 1.

Navdihujoči modeli razreda Carthago premium:
eleganca, udobje in ekstravaganca

Ekskluziven dizajn zunanosti:



- Sodoben zadek iz GFK.
- Carthago zadnje luči z LED dinamičnim smernikom.

Tlorisi za udobje:



- Sedežna skupina v obliki črke L s kvadratno mizo.
- Izvlečna omara za shranjevanje.
- Ločen prostor za preoblečenje.

Skladišni prostor v dvojnem dnu z ogrevanim prtljažnim prostorom:



- Uporabna višina do 70 cm.
- Dostop iz zunanosti preko več velikih loput. Udoben dostop od znotraj preko pokrova L-sedežne garniture preko zložljive stranske klopi kot tudi skozi veliko talno loputo.
- Velik, centralni skladišni prostor (notranja višina 22 cm) z globoko spuščnim skladiščnim prostorom (uporabna višina 46 cm), zagotovljeno udobno nalaganje preko velike, dvizne lopute v tleh bivalnega prostora.
- Celotno dvojno dno ogrevano s funkcijo hranilnika toplote.
- Razširjen koncept prtljažnega prostora v bivalnem delu z visečimi omaricami okrog in okrog v voznikovi kabini in spalnici (modeli z zakonsko posteljo: viseče omarice nad posteljo).

Nadpovprečna samozadostnost:



- 170 l čiste vode, 140 l odpadne vode
- Akumulatorja 2 x 80 Ah

Carthago nadgradnja razreda liner premium:



- Zelo čvrsta povezava nadgradnje preko nosilnega prečnika (streha–stena/pod–stena).
- Gradnja brez lesa z vodoodbojno RTM peno in izoliranim jedrom.
- Notranja stena iz aluminija kot toplotna zaščita in zaščita pred udarom strele.
- Izolacijska obloga sten iz mikrotkanine.

Osnovno vozilo

Fiat Ducato z nizkopodnim podvozjem AL-KO Carthago special

- Motor: Dizel 2,2 l Multijet 3 z AdBlue (19 l), 180 KM / 132 kW, 4 valji, 350 Nm, Euro VIe, prednji pogon
- 90-litrski rezervoar za gorivo
- **8-stopenjski samodejni pretvornik navora serijsko**
- Sistem Start/Stop
- Asistent pri vožnji v bočnem vetru, tempomat, ABS, ESP, ASR, elektronska zaščita proti kraji, pomoč pri speljevanju v klanec, pomoč pri vožnji navzdol, sistem za zagotavljanje oprijema, stabilizacijska kontrola priklopnika, asistent zaviranja v primeru trka ⁽⁵⁵⁾
- Ročna klimatska naprava
- Zračna blazina (voznik/sovoznik) ⁽¹¹⁾
- Držalo za pijačo
- V žarometu integrirane dnevne luči
- Pokrovi koles z napisom Carthago
- Zaščitne zavesice zadaj
- Set za popravilo Fix & Go
- 16" jeklena platišča
- Pnevmatike za vse vremenske razmere (M+S)

Mercedes-Benz Sprinter z nizkopodnim podvozjem AL-KO Carthago special light

- Motor: Dizel 2,2 l z AdBlue (22 l), 150 KM / 110 kW, 4 valji, 330 Nm, Euro VI E, 6-stopenjski menjalnik, prednji pogon
- 16" jeklena platišča
- 65-litrski rezervoar za gorivo
- Zagon brez ključa skupaj s tipko Start/Stop
- Asistent pri bočnem vetru, pomoč pri speljevanju v klanec, ABS, ASR, EBV, ESP
- Aktivna pomoč pri zaviranju in aktivna pomoč za ohranjanje pozornosti
- Opozorilni sistem za menjavo voznega pasu z zvočnim alarmom
- Držali za kozarce pri vozniku in sovozniku, predal za rokavice na sovoznikovi strani
- Pokrov odlagalnega predala
- Avtomatska nastavitvev luči
- Mercedes-Benz sistem v primeru nesreče
- AGM akumulator 12 V / 92 Ah
- Predhodna napeljava (komplet kablov) za sistem centralnega zaklepanja vrat voznikove kabine
- Električno toplotno dodatno ogrevanje voznikove kabine
- Pnevmatike za vse vremenske razmere (M+S)

Nadgradnja razreda liner premium

- 10 let jamstva na vodotesnost
- Nadgradnja brez lesa s streho iz GFK in zaščito dna
- Povezava strehe in stene preko zaobljene linije in nosilnega prečnika
- Strešne letve ob straneh z odvajanjem vode
- Stranske stene in streha iz aluminija na zunanji in notranji strani
- RTM izolacija iz trde pene v strehi, tleh in stranskih stenah
- Vezava nadgradnje brez toplotnih mostov preko lepljenih nosilnih prečnikov iz aluminija z dodatno zaščito proti mrazu
- Skupna debelina sten in strehe 38 mm
- Nadgradnja z zaščito pred udarom strele (Faradayeva kletka).
- Zunanje lopute iz enakega materiala kot stene »Carthago Isoplus«
- Tesnjenje loput znotraj in zunaj kot zaščita pred vdorom vode/poplavo
- Pokrovi in vrata kabine poglobljeni v stransko steno
- Stranske oplate izdelane iz aluminija
- Zadek iz GFK z dvojno izolacijo, ločen odbijač
- Carthago zadnje luči z LED dinamičnim smernikom.
- Okna Seitz S4 brez toplotnih mostov, z dvojnimi okvirjem, izolativnimi stekli, komarnikom in zatemnitvenim rolojem
- Zunanja luč v tehniki LED in s ščitkom proti dežju nad vhodnimi vrati
- Vhodna stopnica vhodnih vrat električno pomična, z opozorilnikom

Voznikova kabina

- Kapa voznikove kabine iz GFK, dvojno izolirana
- Vrata voznikove kabine s centralnim daljinskim zaklepanjem, električnim pomikom stekel na obeh straneh
- Komfortna prednja sedeža Aguti, v oblažinjenju bivalnega dela, vrtljiva, z oblažinjenima podporama za roki
- Električno nastavljliva in ogrevana vzvratna ogledala
- Vsestranske omare za shranjevanje nad voznikovo kabino
- Pregradna zavesa za bivalni prostor

Skladišni prostor v dvojnem dnu

- Uporabna višina do 70 cm
- Ogrevan in osvetljen prostor
- Zunanji dostop skozi več velikih loput
- Notranji dostop skozi pokrova sedežne klopi kot tudi skozi veliko loputo v tleh v predelu vhoda in kuhinje
- Centralni skladišni prostor (notranja višina 22 cm) z globoko spuščanim skladiščnim prostorom (uporabna višina 46 cm)

Velika garaža za skuter

- Nosilnost garaže za skuter do 350 kg
- Velika garažna vrata na sovoznikovi in voznikovi strani
- Dno garaže z GFK na obeh straneh, z zaščito pred zdrsom
- Izdatno izolirana in ogrevana
- Sistem pritrditve z aluminijsko letvijo in osmimi nastavljivimi ušesci

Notranjost

- Stilski svet linea moderna: pohištvo Zlata akacija z vrati visečih omaric v dvobarvnem videzu v slonokošeni barvi visokega sijaja

Bivalni prostor

- Stene in strop znotraj obloženi z izolacijsko oblogo iz mikrotkanine
- L-sedežna skupina s stranskim sedežem
- Obloga stene za stranskim sedežem z videzom usnja
- Panoramsko okno Heki III nad sedežno skupino z LED reflektorji
- Jedilna miza v bivalnem prostoru, dvojno pomična in vrtljiva 360° (preko nožnega pedala)
- Izvlečna omarica za čevlje ob vhodu z LED osvetlitvijo
- Oblazinjenje z večplastnim premium penastim jedrom in s funkcijo zaščite hrbta
- Pohištvo v tehniki »Durafix« z dvojnimi povezovanjem z vijaki in čepi
- Zapiralni mehanizem pohištva z mehkim zapiranjem
- Zaveso so za lažje čiščenje popolnoma snemljive, vključno z okrasno zaveso

Kuhinja

- Udobna kotna kuhinja z dvignjeno kuhinjsko delovno površino kot vizualnim delilnikom prostora in dodatno delovno površino
- Kuhinjska delovna površina Savannah s Coriana odtočnim robom
- Delovna površina osvetljena z LED svetlobnim trakom
- Šest velikih predalov z vodili s krogličnimi ležaji »Easy glide« s samodejnim mehkim zapiranjem
- Ločeni koši za odpadke v ločenem higienskem predelu
- Ločen predal za pribor z razdelilnikom in držalom za steklenice
- 3-plamenski kuhalnik z deljenim steklenim pokrovom, trpežno litoželezno rešetko in steklenim dnom za lažje čiščenje
- Okroglo korito iz nerjavečega jekla, spuščeno v delovno površino, z dvojnimi pokrovom in s stenskim držalom za dodatno delovno površino
- Dizajnerska kovinska armatura z izvlečno prho
- Kuhinjska stena v dekorativnem steklu Creme
- Velik hladilnik z obojestranskim odpiranjem vrat, ločenim zamrzovalnikom, samodejno izbiro delovanja 12 V / 230 V / plin
- Izvlečna visoka omarica
- Električni strešni ventilator

Kopalnica in prostor za preoblačenje

Garderoba in prostorska razmejitev

- Garderoba z vrati na ključ za ločitev od dnevnega prostora
- Masivna lesena drsna vrata (model 4.9 LE)
- Izvlečna predelna stena in TV stena pred spalnico (model 5.0 QB)

Prestična kopalnica z ločeno okroglo tuš kabino

- Raven prehod v kabino za prhanje »One Level«
- Palica za sušenje brisač nad kabino za prhanje
- Vodoodp. pohod. površ. v kabini za prhanje iz istega mat. kot pod v biv. delu
- Ročka za prhanje po višini nastavljiva na kromirani palici
- Strešna lina v kabini za prhanje
- Strešna lina Mini-Heki v kopalnici
- Omarica pod umivalnikom z nosil. za toal. papir, omarica z ogledalom
- Vrata prestižne kopalnice s tristransko funkcijo (dvojna vrata za stranišče in pregrado od bivalnega prostora)

Spanje

Fiksna ležišča v zadnjem delu vozila

- Točkovno elastični sistem vzmetenja »Carawinx« s priporočilom medicinske stroke, ogrevan in zračen
- Kakovostna vzmetnica s 7 conami hladne pene
- Strešna lina Mini-Heki

- Nastavljivo vzglavje

Ločeni ležišči

- Izvlečna dostopna stopnica, z dodatnim prostorom za shranjevanje in z razširitvijo ležalne površine
- Dizajnerske police v zgornjem prostoru za shranjevanje v spalnem delu
- Omare pod posteljami z dviznim pokrovom in deljeno vzmetnico, pogobljene v dvojno dno za več prostora
- Venec prostornih visečih omaric pod stropom

Vgrajena tehnika

Voda

- Rezervoarja za čisto in odpadno vodo, vgrajena v ogrevano dvojno dno, odprtini za vzdrževanje v bivalnem prostoru oziroma v garaži (odvisno od modela)
- Centralni izpust vode v centralnem skladiščnem prostoru v dvojnem dnu
- Tlačni vodovodni sistem ne zahteva veliko vzdrževanja
- Komplet cevi za udobno praznjenje rezervoarja odpadne vode

Plin

- Zunanji nizko ležeči prostor za plin
- Prostor za 2 x 11 kg plinski jeklenki
- Zapiralni plinski ventili v predelu kuhinje

Elektrika

- Električna centrala v garaži vključno s polnilno napravo, varovalkami, stikalom FID, polnilno avtomatiko 16 A in izklopno avtomatiko v primeru prenapetosti
- Ogrevani prostor v dvojnem dnu za akumulatorja, z 2x gelskima akumulatorjema kapacitete 80 Ah, dostop preko skladiščnega prostora v dvojnem dnu, glavno stikalo za elektriko
- Digitalna kontrolna plošča Truma CP+ grelca toplozračnega ogrevanja nad vhodnimi vrati
- Vtičnice 230 V pri vhodu, v kuhinji, kopalnici in garaži
- Vtičnica 12 V v voznikovi kabini
- Vtičnica USB v voznikovi kabini (2 x)

Inovativni koncept osvetlitve

- Sistem osvetlitve s številnimi LED lučkami v voznikovi kabini, bivalnem prostoru in garderobi z brezstopenjsko zatemnitvijo
- Stropna razsvetljava z dodatnimi LED reflektorji in bralnimi lučkami
- LED luči in posredna osvetlitev ob vhodu v bivalni del

Ogrevalna tehnika

- Izpusti za topli zrak v voznikovi kabini, armaturni plošči, ob vstopu v vozilo, v bivalnem delu, dvojnem dnu in garaži
- Talno ogrevanje dvojnega dna (funkcija hranilnika toplote)



Modeli Fiat: motor 180 KM z 8-stopenjskim samodejnim pretvornik navora serijsko



Prosimo, da pred sklenitvijo pogodbe natančno preberete pravna obvestila glede informacij o masi na straneh 3–6!



Lahko pa skenirate QR kodo in prejeli boste tudi vse pomembne informacije o masi!



	T 4.9 LE		T 5.0 QB
Osnovno vozilo	Fiat Ducato	Mercedes-Benz Sprinter	Fiat Ducato
Menjalnik	8G samodejni pretvornik navora	6-stopenjski ročni menjalnik	8G samodejni pretvornik navora
Serijsko podvozje	AL-KO nizkopod. 40 heavy	AL-KO nizkopod. 415 CDI	AL-KO nizkopod. 40 heavy
Osnovni tip motorja	Diesel 2.2 (180 KM / 132 kW)	Diesel 2.0 (150 KM / 110 kW)	Diesel 2.2 l (180 KM / 132 kW)
Dolžina/širina/višina (mm) ^{1) 2) 3)}	7.340 / 2.270 / 2.920	7.500 / 2.270 / 2.950	7.430 / 2.270 / 2.920
Medosna razdalja (mm)	4.143	4.243	4.143
Višina dvojnega dna / prostora za shrambo (mm)	220 / 460		220 / 460
Stojna višina v bivalnem delu (mm)	1.980		1.980
Višina garaže (mm)	1.200	1.120 / 1.240**	
Širina in višina garažnih vrat (sovoznik) (mm)	1.050 x 1.140		1.050 x 1.100
Širina in višina garažnih vrat (sovoznik) (mm)	1.050 x 1.140		1.050 x 1.100
Tehnično dovoljena skupno masa vozila (kg) ⁹⁾	4.250 / 4.500*	4.200 / 4.500*	4.250 / 4.500*
Masa vozila, pripravljenega za vožnjo (kg) ⁶⁾	3.375	3.307	3.365
Masa dodatne opreme v serijski proizvodnji, ki jo določi proizvajalec (kg) ⁷⁾	498	515	507
Največja masa vlečenega vozila (kg) ¹⁰⁾	1.800	2.000	1.800
Največje število sedežev s tritočkovnim varnostnim pasom med vožnjo (serijsko) ⁵⁾	4		4
Ležišča (serijsko/opcija)	2 / 3		2 / 3
Mere ležišča v zadnjem delu (mm)	2.000 / 1.900 x 850		1.950 x 1.450
Mere pomožnega ležišča (mm)**	1.920 x 1.125 / 670		1.920 x 1.125 / 670
Prostornina hladilnika / od tega zamrzovalnik (l)	153 / 29		153 / 29
Sistem ogrevanja	Truma Combi 6		Truma Combi 6
Rezervoar čiste vode(l) ⁵²⁾	170		170
Prostornina rezervoarja za svežo vodo s polnjenjem v voznem stanju (l)	20		20
Rezervoar odpadne vode (l)	140		140
Kapaciteta akumulatorja (Ah)	2 / 80		2 / 80
Vtičnice 230 V / 12 V / USB	4 / 1 / 2		4 / 1 / 2
Št. izdelka	131270	131470	131280

* Opcija z NDM

** Opcija garaže za električni kolesi (Pedelec)

*** V povezavi z dodatno opremo

2) Skupna širina vozila je razdalja od zunanje stene do zunanje stene (stranski blatniki, približno: + 70 mm).

Št. izdelka	216071		216076
	Paket Super	Masa kg	Fiat EUR
Opcije podvozja			
Tempmatik polavtomatska klimatska naprava ³³⁾		-	3.117
Drsna plošča v črni barvi		92	-
Meglenke z lučjo ob zavijanju		256	-
Okvir žarometov v črni barvi		62	-
Tempomat		Serijsko	554
Ojačevalec polnjenja ⁴⁷⁾		215	215
92-litrski rezervoar za gorivo		-	492
Prednja os s povečano nosilnostjo		-	502
Usnjeni volanski obroč z opc. multifunkc. tipkami (pri ročn. menjalniku vklj. s prestavno ročico)		-	461
Kombinirani instrument z barvnim zaslonom		-	584
Dežni senzor		-	236
Električna ročna zavora		-	584
Termoizolacijsko vetrobransko steklo z zatemnitvenim pasom zgoraj		-	349
Sedeža voznikove kabine nastavljiva po višini in naklonu (naprej/nazaj)		595	595
Zatemnitev voznikove kabine (vetrobransko steklo in stranski stekli)		759	759
Podporne noge (izvlek z ročico) za stabilizacijo v mirovanju		451	451
MBUX 10.2" multimedijski sistem s satelitsko navigacijo in DAB+		-	4.603
Prepoznavanje prometnih znakov		-	441
Opcije nadgradnje			
XL vhodna vrata »premium two 2.0« (širina: 63 cm) z dvotočkovnim zaklepanjem, oknom in komarnikom		543	543
Centralno zaklepanje voznikovih in vhodnih vrat, s funkcijo »Coming Home« ¹⁷⁾		595	595
Nadgradnja garaže s tapisonom in mrežicami za prtljago		359	359
SOG-prezračevanje stranišča z odvajanjem zraka preko strešnega dimnika		379	379
Truma DuoControl CS ⁷³⁾		451	451
Dizajnerska barska omarica nad kuhinjo z nosilcem in s kozarci ⁶⁴⁾		441	441
USB-vtičnica v viseči omarici nad posteljo v zadnjem delu		113	113
Predpriprava za solarno napravo		246	246
Predpriprava za satelitsko napravo		246	246
Predpriprava za kamero za vzvratno vožnjo (enojna leča)		246	246
Pioneer 6,8"/monitor z DAB+, ožičenje za radio, strešna antena, zvočniki (4 x) ^{80) 88)}		1.128	-
Kamera za vzvratno vožnjo z enojno lečo		1.179	1.179
Skupna cena posameznih opcij		8.355	18.741
Cena paketa		6.756	15.429
Vaš prihranek		1.599	3.311
Masa paketa v kg		58,5	103
DOPLAČILO Pioneer 9" multimedijski sistem s satelitsko navigacijo, vodenje po poti za avtodom, DAB+ ¹⁹⁾	1	933	-
DOPLAČILO Fiat 10,1" multimedijski sistem s satelitsko navigacijo, vodenje po poti za avtodom in DAB+*	1	1.487	-
DOPLAČILO Kamera za vzvratno vožnjo z dvojno lečo in preklopom namesto enojne ^{97) 100)}	1	707	-

* Samo v povezavi s paketom Chassis Plus za Fiat

Št. izdelka	216286		
	Paket Chassis Plus za Fiat	Masa kg	EUR
Usnjen volanski obroč in prestavna ročica		318	
Oplemenitenje armaturne plošče: prezračevalne reže v krom barvi		246	
16-palčna lahka platišča Fiat za f40 heavy chassis / f35 v povezavi z 8-stopenjskim samodejnim pretvornikom navora		974	
Multifunkcijski volanski obroč (upravljanje radia preko tipk)		318	
Samodejna klimatska naprava v voznikovi kabini ³³⁾		554	
Induktivni pladenj za polnjenje mobilnih telefonov		349	
Kombinirani instrument z barvnim zaslonom v armaturni plošči ¹⁰⁴⁾		369	
Skupna cena posameznih opcij		3.127	
Cena paketa		-7	2.973
Vaš prihranek			154

Št. izdelka

216270

Paket Chassis Plus za Mercedes	Masa	
	kg	EUR
9-Stopanjski samodejni menjalnik TRONIC s funkcijo zadržanja		3.578
Različica motorja 170 KM / 125 kW, Euro VI E (samo v povezavi s samodejnim menjalnikom) ⁹⁹⁾		3.065
16-palčna lahka platišča (črna) s celoletnimi pnevmatikami ³²⁾		1.538
Samodejna klimatska naprava THERMOTRONIC ³³⁾		687
Skupna cena posameznih opcij		8.868
Cena paketa	13	8.468
Vaš prihranek		400

Št. izdelka

212325

Paket vozna asistenca Mercedes-Benz* ⁵⁰⁾	Masa	
	kg	EUR
Aktivni asistent varnostne razdalje DISTRONIC		✓
Aktivni asistent ohranjanja voznega pasu		✓
Asistent dolgih luči		✓
Sistem nadzora tlaka v pnevmatikah		✓
Cena paketa	0	1.323

* Samo v povezavi s paketom Chassis Plus. Aktivni zavorni asistent in aktivno zaznavanje zasnpanosti voznika sta vključena serijsko.

Št. izdelka

210730

Paket Kuhinja / Kavni avtomat	Masa	
	kg	EUR
Razsmernik 12 V na 230 V, 1.800 W s preklopom na prednostno omrežje		1.999
Kavni aparat na kapsule s priključnim kompletom, vključno z izvlečnim sistemom		420
Skupna cena posameznih opcij		2.419
Cena paketa	10	2.071
Vaš prihranek		349

Št. izdelka

210401

TV-paket bivalni prostor	Masa	
	kg	EUR
Izvlačni sistem za TV v stranski sedežni klopi ³⁶⁾		728
24" Smart LED TV ³⁹⁾		1.497
Skupna cena posameznih opcij		2.225
Cena paketa	11,5	1.446
Vaš prihranek		779
DOPLAČILO Satelitska naprava Teleco Flatsat Classic 85 z vhodom CI ^{12) 23)}		3.045

Št. izdelka

210580

210584

TV-paket spalni del	Model: 4,9 LE	Model: 5,0 QB
	EUR	EUR
TV omarica v spalnici s posebnim izvlečnim nosilcem za TV ³⁶⁾	943	-
LED TV 24" v spalnici ^{23) 39)}	1.497	-
Predpriprava za vgradnjo TV vključno s kablji v vrhnjem delu in pokrovom	-	297
LED-TV 24" v spalnici vključno z nosilcem in kontaktnim stikalom ^{23) 39) 86)}	-	1.999
Skupna cena posameznih opcij	2.440	2.296
Cena paketa	1.681	1.589
Vaš prihranek	759	707
Masa paketa v kg	12,5	6,5
DOPLAČILO Satelitska naprava Teleco Flatsat Easy Skew Smart 90 / Twin LNB za 2. TV ^{12) 23)}	3.229	3.229

Št. izd.		€ vklj. 19 % DDV	kg	T 4.9 LE	T 5.0
Podvozje Fiat Ducato					
310071	Motor 180 KM / 132 kW, Euro VIe, f40 heavy, 8-stopenjski samodejni pretvornik navora	Serijsko	-	X	X
311810	Ojačano vzmetenje prednje osi za boljše vozno udobje ⁵⁷⁾	636	-	○	○
311815	AL-KO »ACS« High Performance vzmetna noga prednje osi ⁵⁷⁾	1.528	-	○	○
310467	Povečanje NDM s 4.250 kg na 4.500 kg	349	-	○	○
330840	AL-KO Air Premium X2, zračno vzmetenje na zadnji osi ¹³⁾	4.911	45	○	○
330880	AL-KO Air Premium X4, zračno vzmetenje na prednji / zadnji osi ^{13) 20)}	13.317	50	○	○
331615	Fiat Full-LED žarometi ⁴⁴⁾	1.384	-	○	○
331614	Meglenke z lučjo ob zavijanju	256	2	●	●
310675	LED dnevne luči namesto navadnih ⁴⁴⁾	451	-	○	○
Podvozje Mercedes-Benz Sprinter					
310467	Weight increase from 4.200 kg to 4.500 kg	349	-	○	-
330841	AL-KO Air Premium X2, zračno vzmetenje na zadnji osi, vklj. Modul PSM ^{8) 13)}	7.576	45	○	-
331612	Visoko zmogljivi žarometi LED	2.614	2	○	-
331613	Meglenke z lučjo ob zavijanju	410	-	○	-
Dodatne opcije podvozja Fiat / Mercedes-Benz					
331341	AL-KO HY4 hidravlične podporne noge spredaj in zadaj ⁴⁸⁾	8.489	70	○	○
311400	Odstranljiv vlečni drog	1.948	38	○	○
311430	Odstranljiv vlečni drog v povezavi z garažo za električno kolo	2.348	41	-	○
Nadgradnja					
410123	Centralno zaklepanje zunanjih loput in loput garaž za električno kolo	738	5	○	○
410160	Dodatna varnostna ključavnica na vhodnih vratih	379	1	○	○
410560	Strešna tenda, alu kaset, sivo platno, dolžina: 4,5 m	1.917	42,5	○	○
410690	LED svetlobni trak na strešni tendi	359	5	○	○
410114	Garaža za prevoz električnega kolesa, višina za nakladanje 124 cm ^{42) 66)}	605	11	-	○
410925	Nakladalni in transportni sistem za dve električni kolesi ⁷¹⁾	748	28,5	-	○
410760T	Panoramsko okno »Skyview« nad voznikovo kabino ⁶⁰⁾	1.415	18	○	○
Elektrika					
510054	Litij-ionski akumulator s kapaciteto 90 Ah vklj. z računal. in zaslonom na dotik ⁵⁵⁾	2.255	-34	○	○
510055	2. litij-ionski akumulator s kapaciteto 150 Ah, skupaj 300 Ah, vklj. z računalnikom ⁵⁵⁾	2.471	16	○	○
510081	Solarni sistem: 2 x 110 Watt ¹²⁾	2.040	16,5	○	○
510180	Razsmernik 12 V na 230 V S pomočjo 1.800 W s preklopom na prednostno omrežje	1.999	8	●	●
510255	Paket dodatnih vtičnic (3 x 230 V, 2 x USB) ⁴⁵⁾	502	2,5	○	○
510201	Varnostni alarmni sistem Carthago ³⁵⁾	1.456	3	○	○
Plin Voda Ostalo					
610021	Plinski filter za Truma DuoControl CS (priporočljivo) ⁹⁵⁾	226	0,5	○	○
610120	Zunanji priključek za plin za zunanjim predalom na sovoznikovi strani	277	5	○	○
610140	Zunanja prha topla / hladna voda v garaži na sovoznikovi strani	359	2,5	○	○
610220	Stranišče Thetford C 260 s keramičnim vložkom in 3-stopenjskim prikazom ravnih polnjenja	236	5	○	○
610500	Garažna tla iz rebraste aluminijaste pločevine ⁶⁶⁾	185	11	○	○
Kuhinja Aparati					
550081	Hladilnik Tec-Tower 153 l z ločeno plinsko pečico ⁷⁵⁾	902	16,5	○	○
550067	Plinska pečica z žarom v omarici nad hladilnikom ³⁷⁾	1.087	8,5	○	○
550286	Kavni avtomat na kapsule s priklj. setom za dvizni nosilec v omarici	420	2	●	●

Št. izdelka		€ vklj. 19 % DDV	kg	T 4.9 LE	T 5.0 QB
Ogrevanje Hlajenje					
650040	Truma Combi 6E (dodatni električni grelec 2 x 900 Watt / 230 V) ⁶³⁾	759	1	○	○
650230	Alde toplovodno ogrevanje, 230 V /plin z ojačevalnikom v voznik. kabini ⁶³⁾	3.486	56	○	○
650240	Alde toplotni izmenjevalec (uporaba toplote motorja)	1.210	9,5	○	○
650260	Strešna klimatska naprava Truma Aventa Comfort ^{12) 14)}	2.778	31	○	○
Multimedija					
710029	Mediacenter Pioneer 9" vklj. s satelitsko navigacijo in vodenjem za avtodome, DAB+ (Fiat Ducato) ¹⁹⁾	1.599	3	○	○
710220	Kamera za vzvratno vožnjo z dvojno lečo in preklopom na zadnji steni vozila ¹⁰⁰⁾	1.886	1	○	○
710502	Izvlačni sistem za TV v stranski sedežni klopi ³⁶⁾	728	7	●	●
710547	Pametni LED TV 24" za izvlečni sistem ³⁹⁾	1.497	5	●	●
910460	Dodaten TV priključek v spalnici ^{25) 36)}	349	1,5	●	-
710481	TV omarica v spalnici z izvlečnim TV nosilcem in priključki ³⁶⁾	943	8,5	●	-
710477	Predpriprava za vgradnjo TV v zadnjem delu vključno s kablji in pokrovom	297	1	-	●
710472	Pametni LED-TV 24" za TV omarico v spalnem delu ^{23) 25) 39) 87)}	1.497	4	●	-
710478	LED-TV 24" v spalnici vključno z nosilcem in kontaktnim stikalom ^{23) 39) 86)}	1.999	5,5	-	●
Satelitski sistem					
750041	Satelitska naprava Teleco Flatsat Classic 85 s CI vhodom ^{12) 23)}	3.537	15	○	○
750046	Satelitska naprava Teleco Flatsat Easy Skew Smart 90 / Twin LNB za 2. TV ^{12) 23)}	3.906	16,5	○	○
Notranjost					
810026	Stilski svet linea progressiva ⁷⁸⁾	892	-	○	○
810100	Preproga za bivalni del	379	7,5	○	○
810120	Preproga za voznikovo kabino	195	2	○	○
810580	Sedežna skupina z možnostjo predelave v pomožno ležišče	605	7,5	○	○
810684	Sedežna klop s skrajšanim L-delom za širši prehod	328	-	○	○
Materiali oblazinjenja bivalnega prostora					
850600	Kombinacija blaga in antare Barcelona	Serijsko	-	X	X
850610	Kombinacija blaga in antare Venezia	Serijsko	-	X	X
850640	Kombinacija blaga in tekstilnega usnja Davos	431	1	○	○
850710	Delno usnje – kombinacija usnja Ivory in blaga	1.528	2	○	○
850720	Delno usnje – kombinacija usnja Macchiato in blaga	1.528	2	○	○
850690	Usnje Ivory	3.773	3	○	○
850730	Usnje Sand	3.773	3	○	○
850740	Usnje Macchiato	3.773	3	○	○
850501	Carthago svet spanja in dekoracije: blazine, odeja in napenjalna rjuha ²⁶⁾	420	3,5	○	○

Nasveti in informacije o dodatni opremi



Truma DuoControl CS s senzorjem trka, samodejnim preklopom in funkcijo Eis-Ex

Truma Control CS je varnostni plinski regulator za dve plinski jeklenki. Ko v primarni jeklenki zmanjka plina, naprava samodejno preklopi na polno plinsko jeklenko. Zahvaljujoč vgrajenemu senzorju trka, omogoča Truma Control CS varno uporabo plinsko gnanih naprav med vožnjo. Senzor trka reagira, na primer, že v primeru prometne nesreče pri hitrosti med 15 in 20 km/h. Pretok plina se v trenutku zapre, še preden bi lahko na ceveh ali napravah nastale poškodbe. To pomeni: brezskrbno vožnjo, prijeten občutek in varnost za vse.

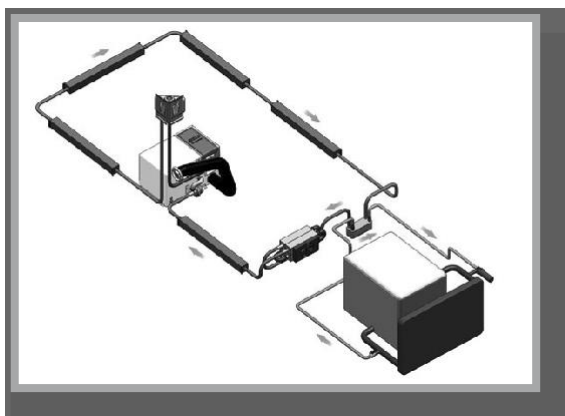

Alde izmenjevalnik toplote

Z izmenjevalnikom toplote v kombinaciji s toplovodnim ogrevanjem Alde lahko hladilni sistem osnovnega vozila uporabimo za ogrevanje bivalnega dela. Preko termostata v bivalnem delu izberemo zeleno temperaturo, istočasno pa se samodejno zažene obtočna črpalka ogrevalnega sistema.

Z obtočno črpalko pod motornim pokrovom osnovnega vozila lahko sistem deluje tudi v obratni smeri, s čimer z ogrevanjem bivalnega dela ogrejemo tudi motorni prostor.

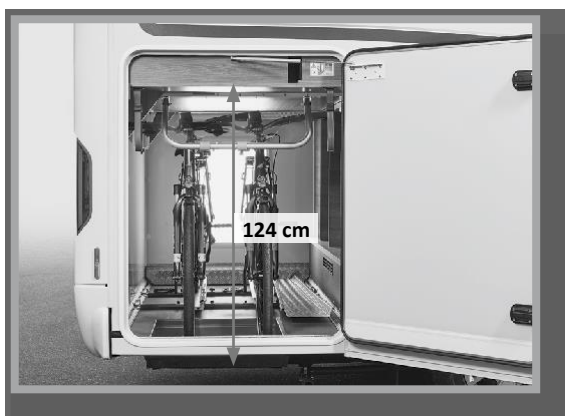

Patentiran sistem garaže za električno kolo (Pedelec), povečana višina nalaganja do 124 cm v povezavi z izvlečnim in transportnim nosilcem

Dve prednosti v avtomobilih s sredinsko posteljo v spalnem delu:

1. velika in prostorna garaža za električno kolo (Pedelec) in hkrati udobno nizka in lahko dostopna sredinska postelja v spalnem delu;
2. po višini nastavljen strop garaže pod sredinsko posteljo zahvaljujoč patentiranemu sistemu.

Rešitev: z dvigom spodnjega roba postelje in s pomočjo spuščenega dela garažnega dna je omogočen prevoz električnih koles z višino krmila do 124 cm. Izvlečni transportni nosilec omogoča preprosto nalaganje koles. S pomočjo Talnega pokrova, ki pokrije spuščeni del, je garaža uporabna tudi, ko v njej ni koles.

Nasveti in informacije o dodatni opremi



Dometic Waeco – kamera za vzratno vožnjo z dvojno lečo in zaščito na zadnji plošči

Kompaktna dvojna kamera za vzratno vožnjo z barvnim CMO senzorjem za optimalni pogled nazaj med vožnjo predstavlja eno od praktičnih lastnosti avtodomov premium razreda. Ponaša se na primer s 140° kotom slike med vzratno vožnjo in 46° kotom slike v času, ko vzratna kamera nadomešča vzratno ogledalo, električno pomično zaščitno lečo, delovanjem v temperaturnem območju med -30 °C in 70 °C ter ločenim LED okencem, ki odpravlja nočno bleščavo. Med vzratno vožnjo za pravilno razumevanje razdalje poskrbijo tri črte na zaslonu v voznikovi kabini in v kamero vgrajeni mikrofoni.



Alarmna naprava Carthago z ultrazvočnimi senzorji in zaznavanjem uhajanja plina

Varnostna alarmna naprava Carthago vas med dopustom ščiti pred nepovabljenimi gosti in vlomilci: vsebuje nadzor notranjosti s pomočjo ultrazvočnih senzorjev kot tudi stikalo za aktivacijo in deaktivacijo. S pomočjo Reed-kontakta so pod nadzorom tudi garaža za skuter (na voznikovi in sovoznikovi strani), voznikova in vhodna vrata kot tudi lopute do skladišč (na voznikovi in sovoznikovi strani). Pokrov motorja je nadzorovan s pomočjo kontaktnega stikala na vratih. Sirena, ki se vklopi ob alarmu ali ob aktivaciji panik alarma, ki se vklopi s pomočjo ročnega upravljalnika, ima lastno oskrbo z energijo. Dodatno se s pomočjo dodatnega senzorja za uhajanje plina zazna morebitno uhajanje propana, butana in narkoznih plinov. Dodatne funkcije so tudi usmerjanje lastnega centralnega zaklepanja vozila in enojna zapora proti kraji. Alarmni sistem se aktivira oz. deaktivira preko radijskega daljinskega upravljalnika.

- Cene vključujejo zakonsko predpisani DDV 22 % in vse stroške do registracije vozila.
- Vgradnja nekaterih elementov dodatne opreme ni možna v vse tlorise. Vaš Carthago partner vam bo z veseljem svetoval o vseh možnostih vgradnje in tehničnih podrobnostih za izbran model.
- Vozila na fotografijah so delno opremljena z dodatno opremo, ki je dobavljiva za doplačilo.
- Za možne napake ali spremembe v ceni, konstrukciji ali opreми ne odgovarjamo. Navedba obsega dobave, izgled in storitve so oblikovane na podlagi informacij v času tiska kataloga.
- V kolikor se opisi produktov med sezono s strani dobaviteljev spremenijo, si pridružujemo pravico do dobave enakovrednih tipskih delov.
- Veljaven je zakonsko določen DDV, ki velja v času dobave vozila. Vse cene so neobvezujoče priporočene cene proizvajalca. Cene se spremenijo sorazmerno s prilagoditvami cen dobaviteljev ali proizvajalca osnovnih vozil.
- Velikosti vzmetnic se lahko razlikujejo od navedenih dimenzij ležišč.
- Cene dodatne opreme veljajo za vgradnjo med proizvodnjo (ne kot naknadna nadgradnja). Dispozicija mora biti zaključena pred prihodom vozila v proizvodnjo! Informacijo o tem dobite pri vašem Carthago zastopniku.
- Z vgradnjo opcijske dodatne opreme se lahko zmanjša skladiščni prostor.
- Opcija vgradnje solarnih in satelitskih sistemov je odvisna od zasedenosti strešne površine.
- Vsaka sprememba na vozilu lahko vpliva na varnost med vožnjo in prometno varnost.
- Vsaka sprememba konstrukcije vozila vodi do prenehanja garancijskih pogojev. Enako velja, v kolikor stranka izvede spremembo na lakiranih / barvanih delih vozila.
- Pridružujemo si pravico do odstopanj v strukturi in barvi opreme in predmetov, v kolikor je to posledica uporabljenih raznolikih materialov. Enako velja za tehnične spremembe na vozilu, v kolikor kakovost proizvodnje ostane enaka ali izboljšana in ne vpliva na namen uporabe.
- Občasno se lahko zgodi, da se tekstil in sedežne prevleke zaradi manj kakovostnih oblačil razbarvajo. To pomeni, da se sedežne prevleke obarvajo oz. tekstil razbarva. Za obarvanja/razbarvanja te vrste ne prevzemamo odgovornosti.
- Priporočamo uporabo dodatne opreme Carthago in vgradnjo le teh med proizvodnjo. Za poškodbe, ki so nastale zaradi produktov drugih blagovnih znamk ali zaradi nedovoljenih sprememb, Carthago ne bo prevzel odgovornosti. To velja še posebej za vgradnjo delov s strani nepooblaščenih mehaničnih delavnic. Zaradi tega naj vsa popravila in nadgradnje vozila izvajajo izključno pooblaščenim Carthago-partnerji, prisegajte pri vgradnji originalnih Carthago dodatnih elementov.
- Vgrajena naprava za oskrbo z vodo v skladu z DIN 2001-2.

Opombe

Dodatne pravne in tehnične informacije o masi vozila / odstopanj mase vozila, pripravljene za vožnjo

- 5) Specifikacija največjega dovoljenega števila sedežev se nanaša na vsakokratno maso vozila v stanju serijske proizvodnje brez dodatne opreme in določa največje možno število oseb, ki lahko sedijo med vožnjo. Število sedežev je odvisno tudi od mase in osne obremenitve. Posledično se lahko zmanjša z vgradnjo dodatne opreme (paketi opreme, dodatna oprema) ali pa se doseže le s povečano obremenitvijo vozila. Z dodatnimi odobrenimi sedeži (c-tourer le v povezavi z možnostjo povečane dovoljene obremenitve) se minimalna dovoljena obremenitev na osebo poveča za 85 kg, hkrati pa se zmanjša največja masa dodatne opreme. Podrobne informacije najdete na strani 4, pod št. 3. Z opcijskim 5. sedežem je prostor za tovor dvojnega poda nekoliko omejen, oblažjenje pa ni prekrito z isto tkanino kot bivalni prostor (ne pri modelih podlog za dva).
- 6) V skladu z Izvedbeno uredbo EU št. 1230/2012 masa v stanju, pripravljenem za vožnjo, ustreza masi (neobremenjenega) vozila s tovarniško vgrajeno standardno opremo (vključno z mazivi, orodjem, kompletom za popravilo pnevmatik) in voznikom (75 kg), 90 % polnim rezervoarjem za gorivo, rezervoarjem sveže vode med vožnjo (20 l / od serije e-line 50 l) in 100 % polno aluminijasto plinsko jeklenko. Masa, ki jo je določil proizvajalec za dodatno opremo, je v bistvu odvisna od mase vozila, pripravljene za vožnjo, in se zmanjša z vgradnjo dodatne opreme (paketi opreme, dodatna oprema). Upoštevajte, da je dejanska masa, navedena v potrdilu o skladnosti (CoC), prav tako standardna vrednost. Ker ima masa vozila, pripravljene za vožnjo – kot del dejanske mase – zakonsko dovoljeno odstopanje $\pm 5\%$, lahko dejanska masa ustrezno odstopa od navedene nazivne vrednosti. Podrobne informacije najdete na strani 3, pod št. 2.
- 7) Pri izbiri in konfiguraciji vašega vozila ne smete preseči največje mase dodatne opreme, ki jo je določil proizvajalec. Največja masa dodatne opreme, ki jo določi proizvajalec, je namenjena temu, da se zagotovi, da je zakonsko predpisana minimalna obremenitev tudi dejansko na voljo za obremenitev vozila po dobavi vozila s strani proizvajalca. To pomeni, da je mogoče v tovarni naročiti in namestiti samo določeno količino dodatne opreme, da ostane na voljo zadostna dovoljena masa za prtljago in druge dodatke (tako imenovana obremenitev), ne da bi presegli tehnično dovoljene skupne mase. Podrobne informacije najdete na strani 5, pod št. 5.
- 9) Tehnično največja dovoljena skupna masa opisuje dovoljeno maso glede na tloris, ki jo je določil proizvajalec in ki jo lahko vaš avtomodol tehta, ko je naložen (npr. 3.500 kg, 4.500 kg). Med vožnjo v nobenem primeru ne smete preseči tehnično dovoljene skupne mase vozila (npr. 3.500 kg). Podrobne informacije najdete na strani 3, pod št. 1.
- 10) Največja obremenitev priklopnice je odvisna od skupne vlečne mase vozila. Vlečna zmogljivost se pri Fiatu Ducato f40 heavy zmanjša na 1.800 kg. Vlečna zmogljivost je praviloma odvisna od skupne vlečne mase: Fiat Ducato AL-KO 6.000 kg, Mercedes-Benz Sprinter AL-KO 5.880 kg. Opcija Fiat Ducato f40 heavy / Mercedes-Benz Sprinter heavy vključujeta 16-palčna jeklena platišča.
- 73) Truma DuoControl CS s senzorjem trka, samodejnim preklpom in funkcijo Eis-Ex. V osnovni konfiguraciji se pri izračunu mase vozila, pripravljene za vožnjo, upošteva samo ena 100 % polna aluminijasta plinska jeklenka s 16,5 kg. »DuoControl CS s senzorjem trka« (samodejni preklpom in funkcija Eis-Ex), ki je na voljo kot opcija ali v paketu opreme, lahko načeloma deluje tudi z eno priključeno plinsko jeklenko. Pri priključitvi in uporabi druge plinske jeklenke se preostala dovoljena obremenitev vašega vozila zmanjša za 16,5 kg, če uporabljate aluminijasto plinsko jeklenko. Jeklene plinske jeklenke so približno 5 kg težje.

Opombe

Splošno

- 1) Skupna dolžina vozila je razdalja med sprednjim odbijačem in zaključkom zadka vozila.
- 2) Skupna širina vozila je razdalja od zunanje stene do zunanje stene (stranski blatniki, za Fiat Ducato / Mercedes-Benz Sprinter približno + 70 mm, za Iveco Daily približno +110 mm).
- 3) Ob vgradnji določene dodatne opreme se spremeni višina vozila. Višina vozil na podvozju Fiat light/heavy/dvojna os se lahko razlikuje za 50 mm.
- 8) PSM (parametrični poseben modul) je vmesnik med vozilom in bivalno elektroniko ter je potreben za krmiljenje pnevmatskega vzmetenja.
- 11) Otroških sedežev z zadrževalnimi sistemi ni dovoljeno nameščati na sovoznikov sedež.
- 12) Vgradnja dodatne opreme je odvisna od zasedenosti strešne površine. Višina glavne kabine se spremeni za 130 mm z opcijskim satelitskim sistemom in strešno klimatsko napravo.
- 13) Popolno pnevmatsko vzmetenje na zadnji osi s funkcijo dviga/spuščanja. Spuščanje pnevmatskega vzmetenja na zadnji osi lahko povzroči poškodbe karoserije vozila, če so zadnji nosilci hkrati iztegnjeni.
- 14) Pri modelni liniji chic c odpade serijski strešni ventilator, če je nameščena opcija klimatske naprave na strehi.
- 15) Nožna stopalka za nastavitve mize je izpuščena pri sedežni skupini s spustno mizno ploščo, ki jo je možno spremeniti v ležišče za spanje. Ročica za nastavitve mize je pri tem modelu pod mizno ploščo.
- 17) Centralno zaklepanje je mogoče upravljati prek radijskega oddajnika v ključu za vžig. Funkcija »coming home«: vklop osvetlitve platnene strehe/vrat voznikove kabine preko daljinskega upravljalnika v glavnem ključu, z zamikom samodejnega izklopa.
- 19) Pioneer medijski center z zaslonom na dotik v voznikovi kabini, brezžični Apple CarPlay / Android Auto, Bluetooth, vmesnik USB za povezovanje prenosnih naprav (nizek profil: funkcija monitorja za dodatno kamero za vzvratno vožnjo). Ni možno v povezavi s podvozjem Mercedes-Benz.
- 20) Polno pnevmatsko vzmetenje s samodejnim izravnavanjem. Skupna višina vozila se poveča za 30 mm.
- 21) Strešna površina zaradi preprečevanja neugodnih toplotnih vplivov v GFK bele barve. Površina GFK po kakovosti ne ustreza lakirani pločevini. Možne manjše barvne razlike v barvi med voznikovo kabino in glavno kabino.
- 22) Namesto strešne line Mini-Heki v predelu kuhinje.
- 23) Če je izbran satelitski sistem in dodaten LED TV z ravnim zaslonom v zadnjem delu, je možno naročiti samo satelitski sistem z TWIN (za dve TV napravi).
- 25) Opcija dodatnega priklopa TV ni mogoča v povezavi z opcijo 710470 LED TV 24" s ploskim zaslonom, saj je ta v njej že zajet.
- 26) Carthago svet spanja in dekoracije zajema: eno ali tri dekorativne blazine (odvisno od modela), odejo iz žakarda z všitim logotipom Carthago in napenjalno rjuho prilagojeno tlorisu vozila (tipu postelje).
- 32) Pri izbiri 16-palčnih alu platišč se nosilnost zadnje osi poveča na 2.500 kg
- 33) Ob neugodnih pogojih je lahko potrebna ročna nastavitve klimatske naprave.
- 35) Opcija alarmna naprava Carthago Security vklj. ultrazvočni senzorji bivalnega dela, vrat in garaže, panik alarm, vklop smernikov, senzor plinov. Priznanje alarmne naprave pri zavarovalnicah je v posameznih državah različno urejeno, proizvajalec ne more zagotoviti upoštevanja naprave pri zavarovalnici
- 36) Vklj. koaksialni kabel, vtičnica za anteno, 12 V vtičnica.
- 37) Odpadejo predali v kuhinjski omarici (število odvisno od modela vozila). Mere plinske pečice v kuhinjskem bloku (mm): modeli: 138 DB, 141 KB-LE, 143 KB-LE, T 148 KB-LE H: višina 307 x širina 527 x globina 409; modeli: 142 DB, 145 DB H, 148 KB-LE, 149 RB-LE, 150 RB-QB, linija chic c: višina 445 x širina 445 x globina 490.
- 38) Pri opciji električno pomične dvizne postelje ni možno okno Midi-Heki nad sedežno skupino. Stojna višina pod dvizno posteljo spredaj: 1,84 m.
- 39) Pametni TV s sprejemnikom DVB-T2 (vklj. z USB, HDMI, FullHD).
- 42) Ob izbiri opcije garaže za e-kolesa se pri liniji chic c prostornina rezervoarja za svežo vodo spremeni na 160 l, s čimer se zmanjša nosilnost garaže za 100 kg. Ni možno v povezavi z Alu rebrasto pločevino poda v garaži.
- 44) Opcija LED dnevni luči ni mogoča v povezavi s Fiat Full-LED žarometi, ker je že vključena.
- 45) Položaj: sedežna garnitura (230 V, USB), zadnja viseča omarica v spalnici (230 V, USB), garaža za skuter (230 V).
- 46) Standardni zunanji skladiščni prostor z dvojnimi podom za glavnimi vrati kabine je izpuščen, če je izbrana ta možnost.
- 47) Ojačevalec za polnjenje je vgrajen med alternator in zaganjalnik ter tudi bivalno baterijo in zagotavlja, da alternator med vožnjo ustvarja moč, dokler se baterije ne napolnijo.
- 48) V povezavi z opcijo HY4 hidravlična naprava za stabilizatorje – odpadejo mehanski stabilizatorji. Možnost sistema hidravlične podporne dvigalke s samodejnim izravnavanjem.
- 50) Pri izbiri zatemnitve voznikove kabine je na poziciji zaslona kamere asistenčnega sistema izrez za kamero (zgoraj, sredinsko). Prilagodljivi tempomat začne delovati pri hitrostih nad 30 km/h.
- 51) Multimedijški sistem (Mercedes-Benz: zaslon MBUX 10,2"; Fiat: zaslon 10,1"), povezljivost Bluetooth s pretakanjem zvoka in prostoročno telefoniranje, integracija s pametnim telefonom prek Android Auto ali Apple CarPlay, vmesnik USB za povezavo prenosnih naprav. Mercedes-Benz: mas in dimenzij vozila ni mogoče shranjevati ločeno v navigacijskem sistemu.
- 52) Prostornina rezervoarja čiste vode vključuje tudi prostornino grelnika vode.
- 54) Priložena strešna antena pri varianti Mercedes-Benz ima tudi funkcijo GPS.
- 55) Opcija Litij-ionski akumulator nadomešča serijski gelski akumulator oz. akumulatorje. Stanje akumulatorjev lahko spremljate preko brezplačne aplikacije za Android in iOS.
- 57) Ojačitev prednjega vzmetenja ni mogoče v povezavi z Al-Ko »ACS« High Permormace vzmetno nogo prednje osi.
- 60) Opcija strešnega okna "Skyview" ni mogoča v povezavi s centralno dvizno posteljo nad salonom.
- 63) Opcija Truma Combi 6E ni mogoča v povezavi z opcijo toplovodnega ogrevanja Alde.
- 64) Dizajnerska barska omarica z držalom za dva kozarca za vino Carthago in dva kozarca za dolge pijače Carthago.
- 65) Zavora pomoč v primeru nevarnosti trka samodejno sproži zaviranje v primeru trka, da prepreči ali zmanjša posledice morebitnega sekundarnega trka.
- 66) Opcija tal garaže iz rebraste aluminijaste pločevine ni mogoča v povezavi z izvedbo garaže za električno kolo (Pedelec).
- 67) Motor: 4 valji, 2.2 litra, 140 KM: 350 / 380 Nm, motor 180 KM: 380 / 450 Nm.
- 68) 8G samodejni menjalnik pri Fiat Ducato f35 možen samo v povezavi z opcijo 16 palčnih jeklenih ali alu platišč. Pri Fiat Ducato f35 v povezavi z različno motorja s 160 KM in 180 KM je dodatna masa samodejnega menjalnika le 35 kg.
- 69) Nožna stopalka za nastavitve mize je izpuščena pri sedežni garnituri s spustno mizno ploščo, ki jo je možno spremeniti v ležišče za spanje. Ročica za nastavitve mize je pri tem modelu pod mizno ploščo.
- 71) Opcija izveličnega in transportnega nosilca za dve električni kolesi (Pedelec) samo v povezavi z garažo za električni kolesi (Pedelec).
- 75) Opcija kombinacije hladilnika Tec-Tower s prostornino 153 l z obojestranskim odpiranjem, ločenim zamrzovalnikom in plinsko pečico. Ni možno v povezavi z opcijo plinske pečice v osnovni kuhinjski enoti.
- 77) Površina pohištva v v barvi češnje z vrati visečih omaric v dvobarvnem videzu v slonokoščeni barvi visokega sijaja.
- 78) Stilski svet linea progressiva: površina pohištva v dvobarvnem videzu zlate akacije z vrati visečih omaric v slonokoščeni barvi visokega sijaja in spodnjimi stranicami visečih omaric v mat biserno beli barvi.
- 80) Opcija Radio/moniceiver z zaslonom na dotik v voznikovi kabini, Bluetooth in USB vmesnikom za povezavo prenosnih naprav (nizek profil: funkcija monitorja za dodatno kamero za vzvratno vožnjo).
- 86) LED TV 24" s ploskim zaslonom vklj. z nosilcem, zvočniki in integriranim vklopnim stikalom na TV steni v spalnici (samo v povezavi s priključnim setom).
- 87) LED TV 24" s ploskim zaslonom v zadku, vgrajen v pohištvo (samo pri opciji paket TV v spalnici).
- 88) Zvočnika v voznikovi kabini (2x) in predelu sedežne skupine (2x, liner-for-two: 4x), DVB-T2 sprejem.
- 90) Če je izbran paket, se zaradi zmanjšanja mase vozila zamenjajo ali odstranijo posamezni sestavni deli serijske konfiguracije ali paketa Basic Plus (rezervoar za gorivo 60 l / 65 l) ali odstranijo (prezračevanje stranišča SOG, komplet cevi za odpadno vodo, napeljava solarnega sistema). Zamenjava ali odstranitev posamezne opcije je upoštevana in pobotana v ceni paketa.
- 95) Priporočamo naročilo plinskega filtra v kombinaciji z opcijo Truma DuoControl CS, saj z vgradnjo proizvajalec Truma DuoControl ne izključuje jamstva. Prav tako preprečuje okvaro plinskega regulatorja in ventilov zaradi olja ali nesnage v plinu.
- 97) Ni mogoče v povezavi z opcijo MBUX 10,2".
- 99) 4-valjni motor z 2,0 l, maks. 400 Nm.
- 100) Sistem kamere za vzvratno vožnjo v povezavi s paketom za informacije in razvedrilo Fiat ali MBUX 10,2" je digitalen namesto analognega ter je na voljo samo v različici z eno lečo.
- 103) Paket Kuhinja / Kavni avtomat ali opcija pretvornika napetosti pri c-compactline/c-tourer možna samo v povezavi z dodatno baterijo (gel/litij).
- 104) Digitalna instrumentna plošča z barvnim zaslonom za optimalno združevanje z multimedijjskim sistemom Fiat 10.1" za prikaz 3D navigacijskih zemljevidov in sistemov za pomoč vozniku.
- 105) Navedene cene so priporočene maloprodajne cene. Zaradi gibanja stroškov in cen na nabavnih trgih, ki so izjemno volatilni in jih zato ni mogoče izračunati na dolgi rok, si pridržujemo pravico do prilagoditev cen za naše trgovce med letom in ustreznih prilagoditev naših priporočenih maloprodajnih cen. Seveda pa se trudimo, da na trgu ves čas ponujamo razumne cene. Svetujemo vam, da se o ceni, ki velja v trenutku sklenitve pogodbe, posvetujete s svojim prodajalcem.
- 106) Do prikaza stanja akumulatorja lahko dostopate prek brezplačne aplikacije s samodejnim polnilnikom 18 A. Ni ga mogoče kombinirati z drugo litij-ionskim akumulatorjem.
- 107) SOG-prezračevanje stranišča z odvajanjem zraka preko strešnega dimnika. Za tlorise 145 RB-LE, 147 RB-LE, 148 RB-QB, SOG tlorise je ventilacija stranišča izvedena prek talnega zračnika.
- 112) Ni možno v povezavi s stilskim svetom nuovo.
- 113) Opcija toplovodnega ogrevanja Alde in toplotni izmenjevalnik Alde za postavitve 145 RB-LE na voljo od aprila 2025.



Več informacij o različnih oznakah pnevmatik:



O informacijah v tem ceniku: z izidom tega cenika vsi prejšnji ceniki postanejo neveljavni. Do sprememb lahko pride v modelskem letu po uredniškem roku tega tiskanega dokumenta, julija 2024. Proizvajalec si pridržuje pravico do strukturnih in oblikovnih sprememb, ki so potrebne, če so v interesu tehničnega napredka in smiselne za kupca, ter do sprememb zasnove opreme, razlik v barvnih kombinacijah ali posameznih barvnih odtenkih, razlik v kakovosti materialov in sprememb obsega dobave s strani proizvajalca. To velja tudi za barvne razlike pri osnovnih vozilih, če so le-te posledica sprememb, ki jih je izdelal proizvajalec osnovnega vozila. Za natančnejše informacije o stanju trenutnega izdelka ali serije se posvetujte s prodajalcem.

Informacije o obsegu dobave, videzu, zmogljivosti, merah in masah vozil (razlike v okviru tovarniških toleranc (največ +/- 5 %) so možne in dopustne) ustrezajo stanju vednosti v času oddaje dokumenta v tisk. Prosimo, upoštevajte, da so nekatera vozila opisana z dodatno opremo, za katero se zaračuna doplačilo. V nekaterih primerih so vozila predstavljena z elementi opreme, ki ne ustrezajo serijski proizvodni različici in tudi ni na voljo kot dodatna oprema.

Za ponatis te publikacije ali njenih izvlečkov je potrebno predhodno pisno soglasje družbe Carthago Reisemobilbau GmbH. Informacije v tej publikaciji so v skladu z nemškimi predpisi o cestnem prometu (StVO) in predpisi o izdaji dovoljenj v cestnem prometu (StVZO). Za napake in/ali tiskarske napake ne prevzemamo nikakršne odgovornosti. Vse informacije temeljijo na značilnostih nemškega trga.

Natisnjeno v Nemčiji.

© Carthago Reisemobilbau GmbH, 88326 Aulendorf
Tel.: +49 7525 9200-0