

Polintegrirci 23/24

c-tourerT | chicc-lineT



CENIK 23/24 SLO

Veljaven od 01.08.2023

carthago[®]
Das Reisemobil.

Informacije glede teže

3-6

35 tons 45 tons



c-tourer Lightweight

7-17

Modeli c-tourer integriranega razreda lahke kategorije prepričajo s svojo kratko dolžino do 7 m, odličnim upravljanjem in neverjetno majhno lastno težo. Zaradi tehnologije lahke konstrukcije Carthago so idealna izbira v razredu do 3,5t.



AL-KO



Mercedes-Benz

AL-KO

45 tons



c-tourer Comfort

7-17

Če vam ni pomembna kategorizacija v razredu do 3,5 t in vam je udobje pomembnejše od teže vozila, potem so modeli c-tourer Comfort prava izbira.



AL-KO



Mercedes-Benz

AL-KO

45 tons



chic c-line

18-25

Navdihujoči modeli razreda Carthago Liner: eleganca, udobje in ekstravaganca.



AL-KO



Mercedes-Benz

AL-KO

Nasveti in informacije o dodatni opremi

25-26

Splošne informacije

26

Opombe

27

POMEMBNA PRAVNA OBVESTILA IN TEHNIČNE INFORMACIJE V ZVEZI Z IZBIRO IN KONFIGURACIJO VAŠEGA AVTODOMA

Vsak avtodom je homologiran le za določeno največjo maso v cestnem prometu, ki je med vožnjo nikakor ne smete preseči. Pri izbiri in konfiguraciji avtodoma ali počitniškega vozila (v nadaljnjem besedilu: avtodom) so zato tehnične in zakonske omejitve teže avtodoma izjemno pomembne. Le-te igrajo odločilno vlogo pri konfiguraciji, zlasti pri izbiri dodatne opreme (paketi dodatne opreme, dodatna oprema in opcije).

Tehnične in zakonske zahteve glede teže oz. mase avtodoma ureja Izvedbena uredba EU št. 2021/535 (do junija 2022: Izvedbena uredba EU št. 1230/2012). Ta se enotno uporablja na območju Evropske unije. Za lažjo izbiro in konfiguracijo vašega avtodoma v skladu s pravnimi in tehničnimi zahtevami so ključni izrazi in zahteve te uredbe razloženi v nadaljevanju, poleg tega pa so vam na voljo nekatere informacije, ki so izjemno pomembne tudi za konfiguracijo vozila in pri izbiri dodatne opreme (paketi dodatne opreme, dodatna oprema in opcije). Pred konfiguriranjem in naročilom vozila natančno preberite te informacije. Naši pooblašteni prodajalci vam bodo pri izbiri in konfiguraciji vašega avtodoma z veseljem pomagali.

1. NAJVEČJA TEHNIČNO DOVOLJENA SKUPNA MASA

Največja tehnično dovoljena skupna masa vozila se nanaša na največjo dovoljeno maso, ki jo določi proizvajalec in je dopustna, ko je vaš avtodom naložen (npr. 3.500 kg, 4.500 kg). Ta je vpisana v I. delu prometnega dovoljenja. Informacije o največji tehnično dovoljeni skupni masi za posamezne modele oz. postavitve najdete v tehnični dokumentaciji, ki je del naše dokumentacije za prodajo vozil (npr. v cenikih).

Ilustracija v ceniku:

c-tourer Lightweight		
		
T 143 LE		
	Fiat Ducato	Mercedes-Benz Sprinter
Osnovno vozilo		
Standardno podvozje	AL-KO nizkopod. 35 light	AL-KO nizkopod. 415 CDI
Osnovni motor	Diesel 2.2 l (140 KM/ 103 kW)	Diesel 2.0 l (150 KM/ 110 kW)
Dolžina / širina / višina (mm) ^{21) 2) 3)}	6900 / 2270 / 2890	7060 / 2270 / 2945
Medosna razdalja (mm)	3800	3900
Višina dvojnega dna / prostor za shranjevanje v dvojnem dnu (mm)		220 / 460
Svetla višina v bivalnem prostoru (mm)		1980
Višina notranjosti zadnje garaže (mm)		1200
Širina / višina vrat zadnje garaže na sovoznikovi strani (mm)		1050 x 1140
Širina / višina vrat zadnje garaže na voznikovi strani (mm)		850 x 1140
Največja tehnično sprejemljiva bruto masa (kg) ²⁴⁾	3500 / 4500 ¹⁾	
Teža v voznem stanju (kg) ²⁵⁾	2985 (2836-3134)	3035 (2883-3187)
Največja teža dodatne opreme serijsko, ki jo določi proizvajalec (kg)	154	125
Največja vlečena obremenitev ²⁶⁾	2000	
Največje število sedežev s tritočkovnim varnostnim pasom med vožnjo (standardno) ²⁷⁾	4	

Tehnično dovoljena skupna masa vozila (npr. 3.500 kg) ne sme biti med vožnjo v nobenem primeru presežena. Če vozilo med vožnjo preseže tehnično dovoljeno skupno maso, to predstavlja prekršek, ki se lahko kaznuje z denarno kaznijo. Zato vam svetujemo, da teža vozila pred vsako vožnjo preverite in poskrbite, da vaše vozilo ne bo presežlo tehnično dovoljene skupne mase (npr. 3.500 kg).

2. TEŽA V VOZNEM STANJU

Teža vozila v stanju, pripravljenem za vožnjo predstavlja (neobremenjeno) teža vozila s standardno tovarniško opremo (vključno z mazivi, orodjem, kompletom za popravilo pnevmatik in 90 % polnim rezervoarjem za gorivo), vključno s predpisano pavšalno težo voznika, ki znaša 75 kg.

Teža vozila v voznem stanju v glavnem vključuje naslednje elemente:

- maso neobremenjenega vozila, vključno s karoserijo in sredstvi, kot so maziva, olja in hladilna tekočina;
- standardno opremo, tj. vse elemente opreme, ki so del serijske opreme vozila;
- rezervoar za svežo vodo, ki je med vožnjo 100-odstotno poln (polnjenje med vožnjo v skladu s proizvajalčevimi specifikacijami). Informacije proizvajalca o polnjenju rezervoarja najdete v dokumentaciji o prodaji vozila (npr. v cenikih).
- Rezervoar kapacitete 20 l ali 50 l, (odvisno od vrste modela) in aluminijasta plinska jeklenka, ki je 100-odstotno polna in tehta 16 kg;
- rezervoar za gorivo, ki je 90 % poln;
- voznik, katerega teža je določena pavšalno na 75 kg, ne glede na dejansko težo voznika.

Teža vozila v stanju pripravljenosti za vožnjo tako predstavlja osnovno konfiguracijo izbranega modela vozila s standardno opremo in predpisano pavšalno težo 75 kg za voznika. Teža se ustrezno spreminja glede na izbrano dodatno opremo (paketi dodatne opreme, dodatna oprema, opcije).

Informacije o teži vozila v voznem stanju za vsako konfiguracijo najdete v naši dokumentaciji za prodajo vozil (npr. v cenikih).

Pomembno je poudariti, da je vrednost, ki je v naši dokumentaciji za prodajo vozil navedena kot masa vozila v stanju pripravljenosti za vožnjo, standardna vrednost, ki se določi med postopkom homologacije vozila in jo preverijo pristojni organi. V skladu z zakonom je dovoljeno in tudi možno, da se masa vozila v stanju pripravljenosti za vožnjo, ki vam je dobavljeno, zaradi odstopanj pri proizvodnji razlikuje od nazivne vrednosti, navedene v dokumentaciji za prodajo vozil. Zakonsko dovoljeno odstopanje (toleranca) je $\pm 5\%$. Zakonodajalec EU pri tem upošteva dejstvo, da obstajajo določena nihanja mase vozila v stanju pripravljenosti za vožnjo zaradi nihanja mase dobavljenih delov ter dejavnikov, povezanih s procesom in vremenskimi razmerami. Prosimo vas, da to upoštevate pri izbiri in konfiguraciji vašega avtodoma.

Primer izračuna, ki ponazarja ta (dopustna) odstopanja teže vozila, povezana s proizvodnjo:

Teža v voznem stanju v skladu z dokumentacijo za prodajo vozil:	2,900 kg
Zakonsko dovoljeno odstopanje $\pm 5\%$:	145 kg
Zakonsko dopusten razpon teže vozila v stanju pripravljenosti za vožnjo:	2,755 to 3,045 kg

Specifični razpon dovoljenih odstopanj teže vozila v stanju pripravljenosti za vožnjo za vsako konfiguracijo je naveden v tehničnih specifikacijah v naši dokumentaciji za prodajo vozil. Prizadevamo si, da bi nihanja teže omejili na najmanjšo možno mero, ki je sicer neizogibna z vidika proizvodne tehnologije. Zato se odstopanja nad in pod zakonsko dovoljenim tolerančnim razponom pojavljajo zelo redko. Kljub nenehni tehnični optimizaciji proizvodnega procesa pa se jim ni mogoče popolnoma izogniti.

Ker želimo zagotoviti, da so vsa dejansko dobavljena vozila skladna z zakonsko dovoljenimi odstopanji, preverjam dejansko težo vozila in skladnost z dovoljenim odstopanjem $\pm 5\%$, in sicer tako, da ob zaključku proizvodnega procesa na koncu proizvodne linije v proizvodnem prostoru stehamo vozilo. Vaš prodajalec vam bo sporočil dejansko težo vašega vozila, ki je bila izmerjena na koncu proizvodne linije. Tako boste imeli popoln pregled nad morebitnimi odstopanji glede teže vašega vozila.

3. NAJVEČJE DOVOLJENO ŠTEVILO SEDEŽEV/ TEŽA POTNIKOV

Največje dovoljeno število sedežev v vozilu določi proizvajalec v postopku homologacije. Teža potnikov je odvisna od največjega dovoljenega števila sedežev. Teža vsakega potnika znaša pavšalno 75 kg za vsak homologiran sedež, ki ga je za vozilo predvidel proizvajalec, ne glede na to, kolikšna je dejanska teža potnikov. Tudi sicer je ta izračun zakonsko predpisan. Ker je teža voznika že vključena v težo vozila v voznem stanju, tj. 75 kg (glejte poglavje 2.), se ta ne upošteva pri teži potnikov. V avtodomu s štirimi homologiranimi sedeži znaša teža potnikov $3 \times 75 \text{ kg} = 225 \text{ kg}$.

Podatek o največjem dovoljenem številu sedežev v dokumentaciji za prodajo vozil se nanaša na ustrezno težo vozila v osnovnem stanju brez dodatne opreme (za dodatno opremo glejte poglavje 4) in odraža največje možno število oseb, ki lahko sedijo v vozilu med vožnjo.

Kljub temu je število sedežev odvisno od teže in osne obremenitve. Zato ga je mogoče znižati z namestitvijo dodatne opreme (npr. z izbiro ustreznih paketov dodatne opreme, dodatno opremo in opcij) ali, odvisno od modela vozila, ga je mogoče doseči le s povečanjem dovoljene skupne mase in/ali z opustitvijo dodatne opreme.

4. DEJANSKA TEŽA VOZILA IN DODATNA OPREMA

Teža vozila v stanju, pripravljenem za vožnjo (glejte poglavje 2.), in teža tovarniško vgrajene dodatne opreme (paketi dodatne opreme, dodatna oprema, opcije) v določenem vozilu sta skupaj imenovani dejanska teža vozila.

Informacije o dejanski teži vozila po prevzemu le-tega najdete v poglavju 13.2 Izjava o skladnosti (CoC), ki vam jo bo ob prevzemu vozila izročil prodajalec.

Prosimo, upoštevajte, da je tudi dejanska teža vozila, navedena v Izjavi o skladnosti (CoC), standardizirana vrednost. Ker je za težo vozila v voznem stanju zakonsko dovoljeno odstopanje $\pm 5\%$ - kot element dejanske teže (glejte poglavje 2.), lahko dejanska teža skladno s tem temu primerno odstopa od navedene nazivne vrednosti.

V skladu z zakonsko opredelitvijo tako imenovana dodatna oprema vključuje vse dele dodatne opreme, ki niso vključeni v serijsko opremo in jih v vozilo vgradi proizvajalec (tj. franko tovarna), stranka pa jo lahko dodatno naroči (npr. senčnik, nosilec za kolo ali motorno kolo, satelitski sistem, solarni sistem, pečica itd.). Informacije o posameznih ali paketnih težah posameznih paketov dodatne opreme, dodatni opremi in opcijah, ki jih je mogoče dodatno naročiti, so na voljo v naši dokumentaciji za prodajo vozil. Ostala dodatna oprema, ki jo po dobavi vozila iz tovarne naknadno vgradi prodajalec ali vi osebno, v tem smislu ni vključena v dodatno opremo.

5. NAJVEČJA TEŽA DODATNE OPREME IN KORISTNEGA TOVORA, KI JO DOLOČI PROIZVAJALEC

Glede na to, da tudi za vgradnjo dodatne opreme veljajo zakonske in tehnične omejitve, je za vsako konfiguracijo in vozilo določena vrednost največje teže za dodatno opremo, ki jo je mogoče vgraditi v vozilo poleg serijske opreme (npr. z izbiro paketov dodatne opreme in/ali dodatne opreme). Ta vrednost pri izbiri in konfiguraciji vozila ne sme biti presežena.

Podatki o teži dodatne opreme, ki jo določi proizvajalec, so navedeni v naši dokumentaciji za prodajo vozil (npr. v cenikih).

Ilustracija v ceniku:

c-tourer Lightweight		
		
T 143 LE		
Osnovno vozilo	Fiat Ducato	Mercedes-Benz Sprinter
Standardno podvozje	AL-KO nizkopod. 35 light	AL-KO nizkopod. 415 CDI
Osnovni motor	Diesel 2.2 l (140 KM / 103 kW)	Diesel 2.0 l (150 KM / 110 kW)
Dolžina / širina / višina (mm) ^{1) 2) 3)}	6900 / 2270 / 2890	7060 / 2270 / 2945
Medosna razdalja (mm)	3800	3900
Višina dvojnega dna / prostor za shranjevanje v dvojnem dnu (mm)		220 / 460
Svetla višina v bivalnem prostoru (mm)		1980
Višina notranjosti zadnje garaže (mm)		1200
Širina / višina vrat zadnje garaže na sovoznikovi strani (mm)		1050 x 1140
Širina / višina vrat zadnje garaže na voznikovi strani (mm)		850 x 1140
Največja tehnično sprejemljiva bruto masa (kg) ⁹⁾	3500 / 4500 ¹	
Teža v voznem stanju (kg) ⁶⁾	2985 (2836-3134)	3035 (2883-3187)
Največja teža dodatne opreme iz serijske proizvodnje, ki jo določi proizvajalec (kg) ⁷⁾	154	125
Največja vlečena obremenitev (kg) ¹⁰⁾	2000	
Največje število sedežev s tritočkovnim varnostnim pasom med vožnjo (standardno) ¹¹⁾	4	

Za avtodome evropska zakonodaja predpisuje določen najmanjši koristni tovor, ki mora biti še vedno upoštevan za prtljago ali drugo dodatno opremo, ki ni tovarniško vgrajena. Ta minimalni koristni tovor se izračuna na naslednji način:

Najmanjši koristni tovor v kg $\geq 10 * (n + L)$

Pri čemer velja naslednje: "n" = največje število potnikov plus voznik in "L" = skupna dolžina vozila v metrih (vključno z decimalnimi števili).

Za avtodom dolžine 7 m in s 4 homologiranimi sedeži (vključno z voznikom) znaša na primer najmanjši koristni tovor $10 \text{ kg} * (4 + 7) = 110 \text{ kg}$. Za avtodom dolžine 7 m in s 4 homologiranimi sedeži (vključno z voznikom) znaša na primer najmanjši koristni tovor $10 \text{ kg} * (4 + 7) = 110$

Pri konfiguraciji avtodoma je treba upoštevati, da koristni tovor ne sme biti nižji od minimalnega.

Upoštevanje minimalni koristni tovor je za vsak model vozila mogoče naročiti maksimalno količino dodatne opreme. V zgoraj navedenem primeru z najmanjšim koristnim tovorom 110 kg bi morala bruto teža dodatne opreme za vozilo s štirimi homologiranimi sedeži (vključno z voznikom) in težo vozila v voznem stanju 2900 kg znašati največ 265 kg:

3,500 kg	Tehnično dovoljena bruto masa vozila
- 2,900 kg	Teža vozila v stanju, pripravljenem za vožnjo
- 3 x 75 kg	Teža potnikov
- 110 kg	Najmanjši koristni tovor
= 265 kg	Dodatna oprema

Največja dovoljena teža dodatne opreme, ki jo določi proizvajalec, je namenjena temu, da se zagotovi, da je zakonito predpisana tako imenovana najmanjša obremenitev s koristnim tovorom dejansko mogoča tudi za dodatne obremenitve po dobavi vozila s strani proizvajalca. To pomeni, da je možno tovarniško naročiti in vgraditi le toliko dodatne opreme, da je še vedno na voljo dovolj proste mase za prtljago in drugo dodatno opremo (t. i. koristni tovor), ne da bi bila presežena tehnično dovoljena skupna masa vozila.

Koristni tovor se izračuna tako, da se od največje tehnično dovoljene skupne mase (glejte poglavje 2.) odštejejo teža vozila v voznem stanju (nazivna vrednost v skladu z dokumentacijo za prodajo), teža potnikov (glejte poglavje 3.) in največja teža dodatne opreme, ki jo določi proizvajalec (glejte poglavje 1.).

Prosimo, upoštevajte, da ta izračun temelji na standardni vrednosti za teža vozila v stanju pripravljenosti za vožnjo, ki je določena med postopkom homologacije, brez upoštevanja dovoljenih odstopanj teže vozila v stanju pripravljenosti za vožnjo (glejte poglavje 2.). Če je največja dovoljena vrednost za dodatno opremo 265 kg (kot je navedeno v primeru) skoraj ali v celoti izkoriščena, lahko odstopanje teže vozila v voznem stanju navzgor pomeni, da je najmanjši koristen tovor 110 kg matematično zagotovljen v okviru standardne vrednosti teže vozila v voznem stanju, dejansko pa ne obstaja ustrezna možnost uporabe koristnega tovora.

Spodaj je prikazan tudi primer izračuna za vozilo s štirimi homologiranimi sedeži, katerega dejanska teža v stanju, pripravljenem za vožnjo, je za 1 % višja od nazivne vrednosti:

3,500 kg	Tehnično dovoljena bruto masa vozila
- 2,929 kg	Dejanska teža vozila v stanju, pripravljenem za vožnjo (+ 1 % v primerjavi z vrednostjo 2.900 kg, navedeno v dokumentaciji za prodajo vozila)
- 3 x 75 kg	Teža potnikov
-265 kg	Dodatna oprema
= 81 kg	Dejanska vrednost koristnega tovora (< najmanjša vrednost koristnega tovora 110 kg); v tem primeru je torej vrednost najmanjšega koristnega tovora nižja za 29 kg.

V izogib tovrstnemu znižanju najmanjšega koristnega tovora lahko proizvajalec zmanjša težo dodatne opreme, ki jo je mogoče naročiti, v okviru zasnove vozila. Namen omejevanja količine dodatne opreme je zagotoviti, da je najmanjši koristen tovor, tj. zakonsko predpisana prosta teža za prtljago in drugo dodatno opremo, tudi dejansko na voljo za koristen tovor v vozilih, ki jih dobavi proizvajalec.

Ker se dejanska teža določenega vozila določi šele ob tehtanju vozila na koncu proizvodne linije, ni mogoče povsem izključiti dejstva, da lahko v redkih izjemnih primerih pride do situacij, ko najmanjši koristen tovor ni zagotovljen, kljub zmanjšanju teže dodatne opreme. Z namenom zagotavljanja najmanjšega koristnega tovora tudi v teh primerih proizvajalec pred dobavo vozila z vami in vašim trgovcem preveri, ali se bo na primer povečala masa vozila, zmanjšalo dovoljeno število sedežev ali odstranila dodatna oprema, tako da vam bo dobavljeno vozilo, pri katerem bo zagotovljen zakonsko predpisani najmanjši koristen tovor. Teža tovarniško vgrajene dodatne opreme je navedena v naši dokumentaciji za prodajo vozil (npr. v cenikih).

Ilustracija v ceniku:

Št. artikla		€ z vklju. č. 22 % DDV	kg
Podvozje Fiat Ducato			
310021	Motor 140 KM/103 kW, Euro 6d Final, f35 light, samodejni menjalnik 9G 67) 68)	3.990	55
310022	Motor 140 KM/103 kW, Euro 6d Final, f40 heavy (dovoljena skupna masa 4.250 kg), ročni menjalnik 10) 67)	2.150	46
310023	140 KM / 103 kW motor, Euro 6d Final, f40 heavy (dovoljena skupna masa 4.250 kg), menjalnik 9G 10) 67)	6.140	61
310024	Motor 180 KM / 132 kW, Euro 6d Final, f35 light, ročni menjalnik 9G 67)	4.510	20
310025	Motor 180 KM / 132 kW, Euro 6d Final, f35 light, 9G samodejni menjalnik 67) 68)	8.500	55
310026	180 KM / 132 kW motor, Euro 6d Final, f40 heavy (dovoljena skupna masa 4.250 kg), ročni menjalnik 10) 67)	6.660	66
310027	180 KM / 132 kW motor, Euro 6d Final, f40 heavy (dovoljena skupna masa 4.250 kg), menjalnik 9G 10) 67)	10.650	61
330325	Fiatova 16-palčna jeklena platišča namesto 15-palčnih pri lahkem podvozju f35	360	29
330330	Fiatova 16-palčna lita platišča za f35 lahko podvozje v povezavi z ročnim menjalnikom	1.090	22,5
330340	Fiatova 16-palčna lita platišča za podvozje f40 / f35 heavy v povezavi s samodejnim menjalnikom 9G	890	-8
311810	Ojačana vzmet na srednji osi za optimalno udobje vožnje 57)	620	3
311815	Visokozmogljiva vzmet AL-KO "ACS" na srednji osi 57)	1.490	-
310467	Povečanje mase s 4.250 kg na 4.500 kg pri vozilu Fiat Ducato f40 heavy	340	-
310630	Usnjeni volanski obroč in prestavna ročica v usnju	310	-

Dodatna teža dodatne opreme (vsi elementi opreme, ki niso vključeni v standardni obseg) pomeni zvišanje dejanske teže vozila (= teža vozila v stanju pripravljenosti za vožnjo plus izbrana dodatna oprema) in zmanjšanje koristnega tovora. Navedena vrednost prikazuje dodatno težo v primerjavi s standardno opremo ustreznega sklopa. Bruto masa izbrane dodatne opreme (paketi dodatne opreme, dodatna oprema in opcije) ne sme presegati največje teže dodatne opreme, ki jo je določil proizvajalec.

6. UČINKI TEŽE PRI ODSTOPANJH TEŽE VOZILA V VOZNEM STANJU NA KORISTNI TOVOR

Ne glede na najmanjši koristen tovor je treba vedeti, da neizogibna nihanja teže vozila v stanju pripravljenosti na vožnjo, ki so povezana s proizvodnjo, vplivajo na preostali koristen tovor:

Če naročite vozilo iz našega primera (glejte poglavje 5.) z dodatno opremo z bruto maso 150 kg, je izračunani koristen tovor 225 kg na podlagi privzete vrednosti za težo vozila v voznem stanju. Zaradi odstopanj lahko dejansko razpoložljivi koristen tovor odstopa od te vrednosti in je lahko višji ali nižji. Če je teža vašega vozila v voznem stanju za približno 1 % večja od teže, navedene v dokumentaciji za prodajo vozil, se razpoložljivi koristen tovor zmanjša z 225 kg na 196 kg:

3,500 kg	Tehnično dovoljena bruto masa vozila
- 2,929 kg	Dejanska teža vozila v stanju, pripravljenem za vožnjo (+ 1 % v primerjavi z vrednostjo 2.900 kg, navedeno v dokumentaciji za prodajo vozila)
- 3 x 75 kg	Teža potnikov
- 150 kg	Dodatna oprema, naročena za posebej konfigurirano vozilo
= 196 kg	Dejanski koristen tovor

Če želite vedeti, ali je izračunani koristen tovor dejansko na voljo, morate pri izbiri in konfiguraciji vozila upoštevati možna in dopustna odstopanja za težo vozila v voznem stanju. Priporočamo vam tudi, da pred vsako vožnjo natovorjen avtomobil stehate in ob upoštevanju individualne teže potnikov ugotovite, ali sta zagotovljeni tehnično dopustna skupna masa vozila in tehnično dopustna skupna masa na os.



Več informacij lahko najdete na spletu!

www.carthago.com

Dovršeni vsestranski modeli

Lahkokategorni modeli s kratko dolžino vozila glede na zahteve razreda do 3,5 t in udobni modeli s skupno težo do 4,5 t.

Lahkokategorniki



- Višina, funkcionalno prilagojena za koristni tovor, tudi v kategoriji vozil 3,5 t.
- Dodatno zmanjšanje teže do 39,5 kg z opcijskim paketom za zmanjšanje teže za vozila kategorije 3,5 t.

Skladišni prostor v dvojnem dnu z ogrevanim prtljažnim prostorom:



- Uporabna višina do 55,5 cm.
- Zunanji dostop skozi več velikih loput, udoben dostop v notranjosti skozi pokrova L-sedežne klopi, dodatnega sedeža (odvisno od modela) in skozi veliko loputo v tleh.
- Velik centralni skladiščni prostor (notranja višina 22 cm) z globoko spuščanim skladiščnim prostorom (uporabna višina 46 cm), udobno nalaganje skozi XL-velika vhodna vrata preko lopute v tleh bivalnega prostora
- Celotno dvojno dno ogrevano s funkcijo hranilnika toplote.

Serijsko AL-KO nizkopodno podvozje Carthago Special



- NDM med 3,5 t in 4,5 t.



Mercedes-Benz

AL-KO

Carthago nadgradnja za premijski razred Liner:



- Zelo čvrsta povezava nadgradnje preko nosilnega prečnika (streha- stena/pod-stena).
- Gradnja brez lesa z vodoodbojno RTM peno in izoliranim jedrom.
- Notranja stena iz aluminija za zaščito pred udarom strele.
- Izolacijska obloga sten iz mikro tkanine.



Osnovno vozilo

- V žarometu integrirane dnevne luči
- Zračna blazina (voznik / sovoznik)¹¹
- Zaščitne zavesice zadaj
- Set za popravilo Fix & Go
- V žarometu integrirane dnevne luči

Fiat Ducato z AL-KO podvozjem Carthago Special light

- Motor: Dizel 2,2 l Multijet 3 z AdBlue (19 l), 140 PS / 104 kW, 4 valji, 350 Nm, Euro 6d-TEMP, 6-stop. menjalnik, prednji pogon.
- Sistem Start-Stop.
- Rezervoar 90 l
- Pomoč pri bočnem vetru, ABS, ESP, ASR, elektronska zaščita vozila pred krajjo, pomoč pri speljevanju v klanec, pomoč pri vožnji navzdol, stabilizacija priklopnika, zavorna pomoč v primeru nevarnosti trka
- Ročna klimatska naprava.
- Držalo za pijače.

Mercedes-Benz Sprinter z AL-KO podvozjem Carthago Special light

- Motor: Dizel 2,2 l z AdBlue (22 l), 150 KM / 110 kW, 4 valji, 330 Nm, Euro VI, 6-stopenjski ročni menjalnik, prednji pogon.
- 16" jeklena platišča.
- Rezervoar za gorivo 65 l.
- Zagon brez ključa skupaj s tipko Start/Stop.
- Asistent pri bočnem vetru, pomoč pri speljevanju v klanec, ABS, ASR, EBV, ESP.
- Držali za kozarce pri vozniku in sovozniku, predal za rokavice.
- Pokrov odlagalnega predala.
- Avtomatska nastavitvev luči.
- Mercedes-Benz sistem v primeru nesreče.
- AGM akumulator 12 V / 92 Ah.
- Razširjen kolotek na prednji osi.
- Dodatno električno toplozračno gretje.



Nadgradnja razreda Liner-Premium

- 10 let jamstva na vodotesnost.
- Nadgradnja brez lesa s streho iz GFK in zaščito dna.
- Povezava strehe in stene preko zaobljene linije in nosilnega prečnika
- Strešne letve ob straneh z odvajanjem vode.
- Stranske stene in streha iz aluminija na zunanji in notranji strain.
- RTM izolacija iz trde pene v strehi, tleh in stranskih stenah.
- Vezava nadgradnje brez toplotnih mostov preko lepljenih nosilnih prečnikov iz aluminija z dodatno zaščito proti mrazu.
- Skupna debelina sten in strehe 38 mm.
- Nadgradnja z zaščito pred udarom strele (Faradayeva kletka).
- Zunanje lopute iz enakega materiala kot stene "Carthago Isoplus".
- Tesnjenje loput znotraj in zunaj kot zaščita pred vodorm vode/poplavo
- Pokrov rezervoarja za gorivo poglobljen v stransko steno.
- Stranske oplate izdelane iz aluminija.
- 4-delni zadnji okvir z ločenim odbijačem (za preprosto popravilo).
- Carthago zadnje luči v obliki črke "C" in v tehniki LED.
- Okna Seitz S4 brez toplotnih mostov, z dvojnimi okvirjem, izolativnimi stekli, komarnikom in zatemnitvenim rolojem.
- Zunanja luč v tehniki LED in s ščitkom proti dežju nad vhodnimi vrati.
- Vhodna stopnica vhodnih vrat električno pomična, z opozorilnikom.

Voznikova kabina

- Odbijač in stranski dodatki lakirani v barvi nadgradnje.
- Maska hladilnika s kromirano letvijo (Mercedes-Benz).
- Maska hladilnika z velikim napisom Carthago (Fiat).
- Kapa voznikove kabine iz GFK, dvojno izolirana.
- Vrata voznikove kabine s centralnim daljinskim zaklepanjem, električnim pomikom stekel na obeh straneh.
- Komfortna prednja sedeža Aguti, v oblazinjenju bivalnega dela, vrtljiva, z integriranimi varnostnimi pasovoma in podporama za roki (MB).
- Komfortna prednja sedeža, v oblazinjenju bivalnega dela, vrtljiva, z integriranimi varnostnimi pasovoma in podporama za roki (Fiat).
- Električno nastavljivi in ogrevani zunanji ogledali
- Vsestransko uporabne zgornje omarice za shranjevanje nad voznikovo kabino
- Pregradna zavesa za dnevni prostor

Skladiščni prostor v dvojnem dnu

- Uporabna višina do 55,5 cm.
- Ogrevan in osvetljen prostor.
- Zunanji dostop skozi več zunanjih loput.
- Notranji dostop skozi pokrova sedežne klopi kot tudi skozi veliko loputo v tleh v predelu vhoda in kuhinje.
- Centralni skladiščni prostor (notranja višina 22 cm) z globoko spuščeni delom (uporabna višina do 46 cm).

Velika garaža za skuter

- Nosilnost garaže za skuter do 350 kg.
- Velika garažna vrata na sovoznikovi strani, dodatna na voznikovi.
- Dno garaže z GFK na obeh straneh, z zaščito pred zdrsom.
- Izdatno izolirana in ogrevana.
- Sistem pritrditve z aluminiji letvijo in osmimi nastavljivimi ušesci.

Bivalni prostor

- Stene in strop znotraj obloženi z izolacijsko oblogo iz mikro tkanine.
- L-sedežna skupina s stranskim sedežem.
- Stensko okno nad sedežno klopjo na sovoznikovi strani (model 148 LE H).
- Obloga stene za stranskim sedežem.
- Jedilna miza v bivalnem prostoru, dvojno pomična in vrtljiva 360° (preko nožnega pedala).
- Izvlečna omarica za čevlje ob vhodu z LED osvetlitvijo.
- Oblazinjenje z večplastnim premium penastim jedrom in s funkcijo zaščite hrbta.
 - Pohištvo v tehniki "Durafix" z dvojnimi povezovanjem z vijaki in čepi.
- Zapiralni mehanizem pohištva z mehkim zapiranjem.
- Zavese so za lažje čiščenje popolnoma snemljive vključno z okrasno zaveso.

Kuhinja

- Kuhinjski pult kot optična razmejitev prostora in odlagalna površina (ne model 143 LE).
- Delovna površina v videzu skrilavca, odpornega proti praskam.
- Delovna površina osvetljena z LED svetlobnim trakom.
- Kuhinjski pult z integriranim košem za smeti in predalom za pribor.
- Šest velikih predalov z vodili s krogličnimi ležaji "Easy-glide" s samodejnim mehkim zapiranjem.
- 3-plamenski kuhalnik "Profi Gourmet" z deljenim steklenim pokrovom (Model 143 LE enodelni) litoželezno rešetko in steklenim dnom za lažje čiščenje.
- Okroglo korito iz nerjavečega jekla, spuščeno v delovno površino, z dvojnimi pokrovom in s stenskim držalom za dodatno delovno površino.
- Visoka kovinska armatura s kakovostnim keramičnim tesnilom
- Kuhinjska stena v dekorativnem steklu Crème.
- Veliki hladilnik z obojestranskim odpiranjem vrat (Modela 143 LE, 144 LE: Slimtower), ločenim zamrzovalnikom, samodejno izbiro delovanja 12 V / 230 V / plin.
- Strešna lina Mini-Heki.

Kopalnica in prostor za preoblačenje

- **Garderoba in prostorska razmejitev**
 - Garderoba z vrati na ključ oz. drsnimi vrati za razmejitev bivalnega prostora (ne model 148 LE H).
 - Masivna lesena drsna vrata pred spalnico (modela 148 LE in 149 LE).
 - Izvlečna predelna / TV stena pred spalnim delom (model 150 QB).
 - Visoka garderobna omara z obešalno palico in integriranim regalnim dnom (model 148 LE).

Kombinirana kopalnica z ločeno okroglo tuš kabino (modeli 143 LE, 148 LE, 148 LE H)

- Palica za sušenje brisač nad kabino za prhanje.
- Ročka za prhanje po višini nastavljiva na kromirani palici.
- Strešna lina Mini-Heki.
- Omarica pod umivalnikom z nosil. za toal. papir, omarica z ogledalom

Prestična kopalnica z ločeno tuš kabino (modeli 149 LE, 150 QB)

- Raven prehod v kabino za prhanje "One Level".
- Palica za sušenje brisač nad kabino za prhanje.
- Talni pokrov kadi iz istega lesa kot pod v bival. delu (model 149 LE).
- Talni pokrov kadi iz istega lesa kot pod v bivalnem delu, odstranljiv med prhanjem (model 150 QB).
- Ročka za prhanje po višini nastavljiva na kromirani palici.
- Strešna lina v kabini za prhanje.
- Strešna lina Mini-Heki v kopalnici.
- Omarica pod umivalnikom z nosil. za toal. papir, omarica z ogledalom.

Spanje

Fiksna ležišča v zadnjem delu vozila

- Dvoddelno, ogrevano in zračno letveno ogrodje.
- Kakovostna vzmetnica s 7 conami hladne pene.
- Strešna lina Mini-Heki.
- Nastavljivi dvizni vzglavji.

Ločeni ležišči

- Komfortna dostopna stopnica, izvlečna naprej, z razširitvijo ležalne površine (Model 143 LE opcijsko).
- Izvlečna dostopna stopnica, z razširitvijo ležalne površine (Model 143 LE)
- Model 144 LE: izvlečna lestev, z razširitvijo ležalne površine.
- Omare pod posteljami z dviznim pokrovom in deljeno vzmetnico, poglobljene v dvojno dno za več prostora (odvisno od modela).
- Venec prostornih visečih omaric pod stropom.

Vgrajena tehnika

Voda

- Rezervoarja za čisto in odpadno vodo vgrajena v ogrevano dvojno dno, odprtini za vzdrževanje v bivalnem prostoru oziroma v garaži.
- Centralni izpust vode v centralnem skladiščnem prostoru v dvojnem dnu.
- Tlačni vodovodni sistem ne zahteva veliko vzdrževanja.

Plin

- Zunanji nizko ležeči prostor za plin, zunanja loputa z ločenim odpiralom (razen pri modelu 143 LE).
- Model 143 LE: prostor za plin v zadnjem delu vozila, preprost dostop preko ločenih vrat.
- Prostor za 2 x 11 kg plinski jeklenki.
- Zapiralni plinski ventili v predelu kuhinje.

Elektrika

- El. centrala v garaži vključno s polnilno napravo, varovalkami, stikalom FID, polnilno avtomatiko 16A in izklopno avtomatiko v primeru prenapetosti.
- Ogrevani prostor v dvojnem dnu za akumulatorja, z 1x gel akumulator kapacitete 80Ah, dostop preko skladiščnega prostora v dvojnem dnu, glavno stikalo za elektriko.
- Digitalna kontrolna plošča Truma CP Plus grelca toplozračnega ogrevanja nad vhodnimi vrati.
- Vtičnice 230 V pri vhodu, v kuhinji, kopalnici in garaži.
- Vtičnica 12 V v voznikovi kabini (Fiat)

Inovativna zasnova razsvetljave

- Stropna razsvetljava z dodatnimi LED reflektorji in bralnimi lučkami.
- LED posredna osvetlitev v kuhinji / naslonu klopi.
- Osvetlitev prostora in posredna osvetlitev z ločenima stikaloma ob vhodu v bivalni del.

Ogrevalna tehnika

- Izpusti za topli zrak v voznikovi kabini, armaturni plošči, ob vstopu v vozilo, v bivalnem delu, dvojnem dnu in garaži.
- Talno ogrevanje dvojnega dna (funkcija hranilnika toplote).

! Priporočamo vam, da se o ceni, ki velja v trenutku sklenitve pogodbe, posvetujete z vašim prodajalcem!¹⁽⁹⁾

⚖ Pred sklenitvijo pogodbe natančno preberite pravna obvestila v zvezi s podatki o teži vozila na straneh 3-6!

QR Lahko pa tudi skenirate kodo QR in dostopate do vseh pomembnih informacij v zvezi s težo vozila!



	T 143 LE		T 145 RB LE	
Osnovno vozilo	Fiat Ducato	Mercedes-Benz Sprinter	Fiat Ducato	Mercedes-Benz Sprinter
Standardno podvozje	AL-KO nizkopod. 35 light	AL-KO nizkopod. 415 CDI	AL-KO nizkopod. 35 light	AL-KO nizkopod. 415 CDI
Osnovni motor	Diesel 2.2 l (140 KM / 103 kW)	Diesel 2.0 l (150 KM / 110 kW)	Diesel 2.2 l (140 KM / 103 kW)	Diesel 2.0 l (150 KM / 110 kW)
Dolžina / širina / višina (mm) ^{1) 2) 3)}	6900 / 2270 / 2890	7060 / 2270 / 2945	7000 / 2270 / 2890	7160 / 2270 / 2945
Medosna razdalja (mm)	3800	3900	3800	3900
Višina dvojnega dna / prostor za shranjevanje v dvojnem dnu (mm)	220 / 460		220 / 460	
Svetla višina v bivalnem prostoru (mm)	1980		1980	
Višina notranjosti zadnje garaže (mm)	1200		1200	
Širina / višina vrat zadnje garaže na sovoznikovi strani (mm)	1050 x 1140		1050 x 1140	
Širina / višina vrat zadnje garaže na voznikovi strani (mm)	850 x 1140		1050 x 1140	
Največja tehnično sprejemljiva bruto masa (kg) ⁹⁾	3500 / 4500 ¹		3500 / 4500 ¹	
Teža v voznem stanju (kg) ⁶⁾	2985 (2836-3134)	3035 (2883-3187)	n.a.*	n.a.*
Največja teža dodatne opreme iz serijske proizvodnje, ki jo določi proizvajalec (kg) ⁷⁾	154	125	153	124
Največja vlečena obremenitev (kg) ¹⁰⁾	2000		2000	
Največje število sedežev s tritočkovnim varnostnim pasom med vožnjo (standard) ⁵⁾	4		4	
Ležišča (standard / opcija)	2 / 3		2 / 4	
Dimenzije ležišča zadaj (mm)	2000 / 1900 x 850		1900 / 2000 x 850	
Dimenzije zložljive postelje (mm)	-		1890 / 1700 x 1030	
Dimenzije ležišča sedežne skupine (mm)*	2030 x 1105 / 650		2030 x 1105 / 650	
Prostornina hladilnika / od tega zamrzovalnika (l)	133 / 12		133 / 12	
Ogrevalni sistem	Truma Combi 6		Truma Combi 6	
Prostornina rezervoarja za vodo (l) ⁵²⁾	150		150	
Prostornina rezervoarja za vodo za polnitev v voznem stanju vozila (l)	20		20	
Prostornina rezervoarja za odpadno vodo (l)	140		140	
Kapaciteta akumulatorja (Ah)	80		80	
Vtičnice 230 V / 12 V / USB	4 / 1 / 2	4 / 0 / 1	4 / 1 / 2	4 / 0 / 1
Št. artikla	111120	111520	111130	111530

¹ Fiat: Opcija podvozja f40 heavy vklj. povečanje NDM | Mercedes-Benz: Opcija povečanja NDM

* Informacije v zvezi s "Teža vozila v voznem stanju" najdete v našem spletnem ceniku PDF na spletni strani <http://www.carthago.com..>

*** V povezavi z dodatno opremo



Priporočamo vam, da se o ceni, ki velja v trenutku sklenitve pogodbe, posvetujete z vašim prodajalcem!¹⁽⁹⁾



Pred sklenitvijo pogodbe natančno preberite pravna obvestila v zvezi s podatki o teži vozila na straneh 3-6!



Lahko pa tudi skenirate kodo QR in dostopate do vseh pomembnih informacij v zvezi s težo vozila!

Z dolgo stransko sedežno klopijo



Osnovno vozilo
Standardno podvozje
Osnovni motor
Dolžina / širina / višina (mm) ^{1) 2) 3)}
Medosna razdalja (mm)
Višina dvojnega dna / prostor za shranjevanje v dvojnem dnu (mm)
Svetla višina v bivalnem prostoru (mm)
Višina notranjosti zadnje garaže (mm)
Širina / višina vrat zadnje garaže na sovoznikovi strani (mm)
Širina / višina vrat zadnje garaže na voznikovi strani (mm)
Največja tehnično sprejemljiva bruto masa (kg) ⁹⁾
Teža v voznem stanju (kg) ⁶⁾
Največja teža dodatne opreme iz serijske proizvodnje, ki jo določi proizvajalec (kg) ⁷⁾
Največja vlečena obremenitev (kg) ¹⁰⁾
Največje število sedežev s tritočkovnim varnostnim pasom med vožnjo (standard) ⁵⁾
Ležišča (standard / opcija)
Dimenzije ležišča zadaj (mm)
Dimenzije zložljive postelje (mm)
Dimenzije ležišča sedežne skupine (mm)*
Prostornina hladilnika / od tega zamrzovalnika (l)
Ogrevalni sistem
Prostornina rezervoarja za vodo (l) ⁵²⁾
Prostornina rezervoarja za vodo za polnitev v voznem stanju vozila (l)
Prostornina rezervoarja za odpadno vodo (l)
Kapaciteta akumulatorja (Ah)
Vtičnice 230 V / 12 V / USB
Št. artikla

	T 148 LE	T 148 LE H	
	Fiat Ducato	Fiat Ducato	Mercedes-Benz Sprinter
	AL-KO nizkopod. 35 light	AL-KO nizkopod. 35 light	AL-KO nizkopod. 415 CDI
	Diesel 2.2 l (140 KM / 103 kW)	Diesel 2.2 l (140 KM / 103 kW)	Diesel 2.0 l (150 KM / 110 kW)
	7340 / 2270 / 2890	7460 / 2270 / 2890	7620 / 2270 / 2945
	4143	4143	4243
	220 / 460	220 / 460	
	1980 / 1840**	1980 / 1840**	
	1200	1200	
	1050 x 1140	1050 x 1140	
	1050 x 1140	1050 x 1140	
	3500 / 4500 ¹⁾	3500 / 4500 ¹⁾	
	3095 (2940-3250)	3085 (2931-3239)	3155 (2997-3313)
	124	132	84
	2000	2000	
	3 / 4***	3 / 4***	
	2 / 4	2 / 5	
	2000 / 1900 x 850	2000 / 1900 x 850	
	1890 / 1700 x 1100	1890 x 1100	
	1920 x 1125 / 650	2030 x 1125 / 670	
	153 / 29	153 / 29	
	Truma Combi 6	Truma Combi 6	
	150	150	
	20	20	
	140	140	
	80	80	
	4 / 1 / 2	4 / 1 / 2	4 / 0 / 1
	111150	111160	111560

¹⁾ Fiat: Opcija podvozja f40 heavy vklj. povečanje NDM | Mercedes-Benz: Opcija povečanja NDM

** Stojna višina pod dvizno posteljo spredaj (opcija)

*** v povezavi z dodatno opremo



Priporočamo vam, da se o ceni, ki velja v trenutku sklenitve pogodbe, posvetujete z vašim prodajalcem!¹⁽⁹⁾



Pred sklenitvijo pogodbe natančno preberite pravna obvestila v zvezi s podatki o teži vozila na straneh 3-6!



Lahko pa tudi skenirate kodo QR in dostopate do vseh pomembnih informacij v zvezi s težo vozila!

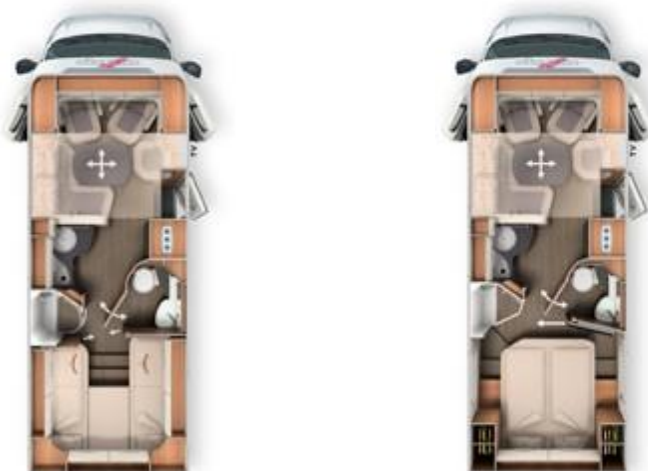

	T 149 LE		T 150 QB	
	Fiat Ducato	Mercedes-Benz Sprinter	Fiat Ducato	Mercedes-Benz Sprinter
Osnovno vozilo	AL-KO nizkopod. 35 light	AL-KO nizkopod. 415 CDI	AL-KO nizkopod. 35 light	AL-KO nizkopod. 415 CDI
Standardno podvozje	Diesel 2.2 l (140 KM / 103 kW)	Diesel 2.0 l (150 KM / 110 kW)	Diesel 2.2 l (140 KM / 103 kW)	Diesel 2.0 l (150 KM / 110 kW)
Osnovni motor	7470 / 2270 / 2890	7630 / 2270 / 2945	7430 / 2270 / 2890	7590 / 2270 / 2945
Dolžina / širina / višina (mm) ^{1) 2) 3)}	4143	4243	4143	4243
Medosna razdalja (mm)	220 / 460	220 / 460	220 / 460	220 / 460
Višina dvojnega dna / prostor za shranjevanje v dvojnem dnu (mm)	1980 / 1840**	1980 / 1840**	1980 / 1840**	1980 / 1840**
Svetla višina v bivalnem prostoru (mm)	1200	1200	1120 / 1240*	1120 / 1240*
Višina notranjosti zadnje garaže (mm)	1050 x 1140	1050 x 1140	1050 x 1100	1050 x 1100
Širina / višina vrat zadnje garaže na sovoznikovi strani (mm)	1050 x 1140	1050 x 1140	1050 x 1140	1050 x 1140
Širina / višina vrat zadnje garaže na voznikovi strani (mm)	3500 / 4500 ¹	3500 / 4500 ¹	3500 / 4500 ¹	3500 / 4500 ¹
Največja tehnično sprejemljiva bruto masa (kg) ⁹⁾	3115 (2959-3271)	3155 (2997-3313)	3095 (2940-3250)	3145 (2988-3302)
Teža v voznem stanju (kg) ⁶⁾	101	84	123	94
Največja teža dodatne opreme iz serijske proizvodnje, ki jo določi proizvajalec (kg) ⁷⁾	2000	2000	2000	2000
Največja vlečena obremenitev (kg) ¹⁰⁾	3 / 4***	3 / 4***	3 / 4***	3 / 4***
Največje število sedežev s tritočkovnim varnostnim pasom med vožnjo (standard) ⁵⁾	2 / 4	2 / 4	2 / 4	2 / 4
Ležišča (standard / opcija)	2000 / 1900 x 850	1950 x 1450	1950 x 1450	1950 x 1450
Dimenzije ležišča zadaj (mm)	1890 / 1700 x 1100	1890 / 1700 x 1100	1890 / 1700 x 1100	1890 / 1700 x 1100
Dimenzije zložljive postelje (mm)	1920 x 1125 / 650	1920 x 1125 / 650	1920 x 1125 / 650	1920 x 1125 / 650
Dimenzije ležišča sedežne skupine (mm)*	153 / 29	153 / 29	153 / 29	153 / 29
Prostornina hladilnika / od tega zamrzovalnika (l)	Truma Combi 6	Truma Combi 6	Truma Combi 6	Truma Combi 6
Ogrevalni sistem	150	150	150	150
Prostornina rezervoarja za vodo (l) ⁵²⁾	20	20	20	20
Prostornina rezervoarja za vodo za polnitev v voznem stanju vozila (l)	140	140	140	140
Prostornina rezervoarja za odpadno vodo (l)	80	80	80	80
Kapaciteta akumulatorja (Ah)	4 / 1 / 2	4 / 0 / 1	4 / 1 / 2	4 / 0 / 1
Vtičnice 230 V / 12 V / USB	111172	111572	111182	111582
Št. artikla				

¹ Fiat: Opcija podvozja f40 heavy vklj. povečanje NDM | Mercedes-Benz: Opcija povečanja NDM
* z dodatno garažo za skuter/pedelek

** Stojna višina pod dvizno posteljo spredaj (opcija)
*** v povezavi z dodatno opremo

Št. artikla

216022

213022

Paket Basic-Plus	Teža kg	Fiat EUR	Mercedes-Benz EUR
Opcije podvozja			
Pokrovi koles		-	82
Carthago pokrovi koles		82	-
Samodejna klimatska naprava v voznikovi kabini (Mercedes Benz: Polsam. klima Tempmatik) ³³⁾		554	-
Tempomat		-	2.973
Ojačevalec polnjenja ⁴⁷⁾		Serie	533
Prednja os s povečano nosilnostjo		215	215
Rezervoar goriva 92 litrov		-	502
Usnjeni volanski obroč z opc. multifunkc. tipkami (pri ročn. menjalniku vklj. s prestavno ročico)		-	472
Kombinirani instrument z barvnim zaslonom		-	441
Dežni senzor		-	554
Električna ročna zavora		-	236
Termoizolacijsko vetrobransko steklo z zatemnitvenim pasom zgoraj		-	584
Zatemnitev voznikove kabine (Vetrobransko steklo in stranski stekli) ⁵⁰⁾		-	349
Sedeža voznikove kabine nastavljiva po višini in naklonu		759	759
Oplemenitenje armaturne plošče: prezračevalne reže v srebrni barvi		246	-
Predpriprava za radijski sprejemnik s strešno anteno DAB+, zvočniki (4x) ^{54) 88)}		595	595
Radio Pioneer 6,8" vklj. z DAB+ ⁸⁰⁾		461	461
Pokrovi koles		666	666
Opcije nadgradnje			
Strešno okno Midi-Heki z LED razsvetljavo nad salonom		707	707
Velika vrata garaže za skuter na voznikovi strani			
XL vhodna vrata „premium two 2.0“ z dvotočkovnim zaklepanjem, oknom in komarnikom		595	595
SOG - prezračevanje stranišča z odvajanjem zraka preko strešnega dimnika		543	543
Set cevi za udobno praznjenje rezervoarja odpadne vode		379	379
USB-vtičnica v viseči omarici nad posteljo v zadnjem delu		123	123
Predpriprava v strešnem oknu za električni ventilator		113	113
Predpriprava za solarno napravo		246	246
Predpriprava za satelitsko napravo		246	246
Predpriprava za kamero za vzvratno vožnjo (enojna leča)		246	246
Strešno okno Midi-Heki z LED razsvetljavo nad salonom		246	246
Velika vrata garaže za skuter na voznikovi strani			
Skupna cena posameznih opcij		7.023	12.866
Cena paketa	45,5/69,5	5.710	10.970
Vaš prihranek		1.312	1.897
210330 DOPLAČILO Mediacenter Pioneer 9" vklj. z navigacijo, vodenje za avtomod, DAB+ ¹⁹⁾	-	933	-
210335 DOPLAČILO MBUX 10,2-palčni multimedijski sistem z navigacijo in DAB+ ⁵¹⁾	0,5	-	3.732
210336 DOPLAČILO Samodejna klimatska naprava THERMOTRONIC ³³⁾	-	-	646

Št. artikla

216500

216501

Paket za zmanjšanje teže 3,5 t (samo v povezavi s f35/m35) ⁹⁰⁾	Teža kg	Fiat EUR	Mercedes-Benz EUR
60-litrski rezervoar za gorivo (namesto standardnega 90-litrskega)		✓	-
65-litrski rezervoar za gorivo (namesto 92 l rezervoarja za gorivo iz paketa Basic Plus)		-	✓
90 Ah litij-ionski akumulator vključno z računalnikom za upravljanje akumulatorja (namesto 80 Ah gelskega akumulatorja 106)		✓	✓
Opustitev prezračevanja SOG stranišča prek strešnega dimnika		✓	✓
Opustitev kompleta cevi za odpadno vodo		✓	✓
Opustitev napeljave za solarni sistem		✓	✓
Cena paketa	-39,5	1.528	1.528

Št. artikla

216009

Paket Fiat Infotainment*	Teža	
	kg	EUR
Digitalni kombinirani instrument z barvnim zaslonom ¹⁰⁴⁾		◆
Usnjen volanski obroč z opcijo multifunkcijskih tipk (pri ročnem menjalniku ročica v usnju)		◆
Multimedija sistem Fiat 10,1" vklj. z navigacijo, vodenjem poti za avtodom, DAB+ ⁵¹⁾		◆
Cena paketa	2	2.860

* * Multimedija Fiat 10,1" je zamenjava za radio Pioneer 6,8" in je upoštevan v ceni. Opcijski paket multimedija Fiat ni mogoč v povezavi z Pioneer 9".

Št. artikla

216311

Paket vozna asistenca Fiat (s kamero in radarjem) ⁵⁰⁾	Teža	
	kg	EUR
Asistenca za aktivno zaviranje z zaznavo pešcev in kolesarjev		✓
Asistenca za aktivno opozarjanje menjave voznega pasu		✓
Asistenca za dež in svetlobo		✓
Prepoznavna prometnih znakov		✓
Asistenca za dolge luči		✓
Aktivni tempomat		✓
Pametna asistenca za hitrost		✓
Asistenca za pozornost v cestnem prometu		✓
Senzorji tlaka v pnevmatikah		✓
Cena paketa	1,5	2.173

Št. artikla

212317

Paket vozna asistenca Mercedes-Benz * ⁵⁰⁾	Teža	
	kg	EUR
Asistenca za aktivno ohranjanje varnostne razdalje DISTRONIC		✓
Asistenca za aktivno zaviranje		✓
Asistenca za aktivno pozornost v cestnem prometu		✓
Asistenca za aktivno opozarjanje menjave voznega pasu		✓
Asistenca za dolge luči		✓
Prepoznavna prometnih znakov		✓
Sistem nadzora tlaka v pnevmatikah		✓
Cena paketa	2	2.891

* Samo v povezavi z Multimedia MBUX 7" ali 10,2" in s samodejnim menjalnikom 9G-Tronic

Št. artikla

210730

Paket kuhinja / kavni avtomat ¹⁰³⁾ *	Teža	
	kg	EUR
Razsmernik z 12 V na 230 V, 1800 W, preklop na prednostno omrežje*		1.999
Kavni avtomat na capsule s kompletom za priklop, vključno z izvlečnim vodilom v viseči omarici		328
Skupna cena posameznih opcij		2.327
Cena paketa	12	1.979
Vaš prihranek		349

* Samo v povezavi z dodatnim akumulatorjem (gel ali litij-ionski).

Št. artikla

212029

212031

Paket medija	Teža	24":	32":
		Ne model 148 LE H	Samo modeli 145 RB LE, 148 LE H
	kg	EUR	EUR
Kamera za vzvratno vožnjo z enojno lečo ¹⁰⁰⁾		1.179	1.179
Izvlačni TV nosilec v stranski sedežni klopi, TV omarica v sedežni skupini oblike L (141 LE, 143 LE) ³⁶⁾		728	728
Smart LED TV 24" ³⁹⁾		1.497	-
Smart LED TV 32"		-	2.030
Skupna cena posameznih opcij		3.404	3.937
Cena paketa	21	2.348	2.860
Vaš prihranek		1.056	1.076
210260 DOPLAČILO 143 LE: Dizajnerska TV omarica z LED TV 32" namesto 24" ³⁹⁾	5	861	-
210305 DOPLAČILO Kamera za vzvratno vožnjo z dvojno lečo in preklopom namesto enojne ¹⁰⁰⁾	1	707	707
210211 DOPLAČILO Satelitska naprava Teleco Flatsat Classic 85 z vhodom CI ¹²⁾ ²³⁾	28	3.045	3.045

Št. artikla

810633

Paket bivalno udobje (samo model 145 RB LE)	Teža	
	kg	EUR
Izvlačne lahke dostopne stopnice, vključno z razširitvijo ležišča		✓
Večnamenski pokrov umivalnika za dodatno stensko držalo za podaljšanje delovne površine		✓
Dodatni element ogledala v prestižni kopalnici		✓
Police pod vzdolžnimi enojnimi ležišči		✓
Cena paketa	12	707

Št. artikla

210580

210584

TV-paket spalni del	Teža	Modeli: 143 LE,	Model: 150 QB
		148 LE, 148 LE H, 149 LE	
	kg	EUR	EUR
TV omarica v spalnici s posebnim nosilcem TV ³⁶⁾		943	-
Smart LED TV 24" v spalnici ²³⁾ ³⁹⁾		1.497	-
Predpriprava za TV v zadnjem delu vozila vklj. s kompletom kablov in pokrovom ³⁶⁾		-	297
Smart LED TV 24" v spalnici vključno z nosilcem in stikalom ²³⁾ ³⁹⁾ ⁸⁶⁾		-	1.999
Skupna cena posameznih opcij		2.440	2.296
Cena paketa	18/13	1.681	1.589
Vaš prihranek		759	707
210212 DOPLAČILO Satelitska naprava Teleco Flatsat Classic 85 Skew / Twin LNB za 2. TV ¹²⁾ ²³⁾	30	3.229	3.229

Št. artikla		€ vkl. z 22 %	kg	T 143 LE	T 145 RB LE	T 148 LE	T 148 LE H	T 149 LE	T 150 QB
		DDV							
Fiat Ducato chassis									
310021	Motor 140 KM/103 kW, Euro 6d Final, f35 light, 9G samodejni menjalnik ⁶⁷⁾ ⁶⁸⁾	4.091	55	○	○	○	○	○	○
310022	Motor 140 KM/103 kW, Euro 6d Final, f40 heavy (NDM 4.250 kg), ročni menjalnik ¹⁰⁾ ⁶⁷⁾	2.204	46	○	○	○	○	○	○
310023	Motor 140 KM/103 kW, Euro 6d Final, f40 heavy (NDM 4250 kg), 9G menjalnik ¹⁰⁾ ⁶⁷⁾	6.295	61	○	○	○	○	○	○
310024	Motor 180 KM / 132 kW, Euro 6d Final, f35 light, ročni menjalnik ⁶⁷⁾	6.216	20	○	○	○	○	○	○
310025	Motor 180 KM / 132 kW, Euro 6d Final, f35 light, 9G samodejni menjalnik ⁶⁷⁾ ⁶⁸⁾	10.306	55	○	○	○	○	○	○
310026	Motor 180 KM / 132 kW, Euro 6d Final, f40 heavy (dovoljena skupna masa 4.250 kg), ročni menjalnik ¹⁰⁾ ⁶⁷⁾	6.828	66	○	○	○	○	○	○
310027	Motor 180 KM / 132 kW, Euro 6d Final, f40 heavy (dovoljena skupna masa 4.250 kg), 9G menjalnik ¹⁰⁾ ⁶⁷⁾	10.918	61	○	○	○	○	○	○
330325	16-palčna jeklena platišča Fiat namesto 15-palčnih za f35 light chassis	369	29	○	○	○	○	○	○
330330	16-palčna lahka platišča Fiat f35v povezavi z ročnim menjalnikom	1.117	22,5	○	○	○	○	○	○
330340	16-palčna lahka platišča Fiat za f40 heavy Chassis / f35v povezavi z 9G sam. menj.	912	-8	○	○	○	○	○	○
310610	Rezervoar za gorivo 60 l namesto 90 l (samo v kombinaciji s f35)	62	-24	○	○	-	-	-	-
311810	Ojačano vzmetenje prednje osi za najvišje udobje ⁵⁷⁾	636	3	○	○	○	○	○	○
311815	AL-KO „ACS“ High Performance vzmetna noga na prednji osi ⁵⁷⁾	1.528	-	○	○	○	○	○	○
310467	Povečanje NDM s 4.250 kg na 4.500 kg s Fiat Ducato f40 heavy	349	-	○	○	○	○	○	○
310630	Usnjen volanski obroč in prestavna ročica	318	-	●	●	●	●	●	●
310632	Multifunkcijski volanski obroč (Upravljanje radia preko tipk) ⁶⁹⁾	318	-	●	●	●	●	●	●
331615	Fiat Full-LED žarometi (dobavljivo od novembra 2021)	1.384	-	○	○	○	○	○	○
331614	Meglenke z lučjo ob zavijanju	256	2	○	○	○	○	○	○
310675	LED dnevne luči namesto navadnih	451	-	○	○	○	○	○	○
Podvozje Mercedes-Benz Sprinter									
310147	Različica motorja 170 KM / 125 kW, Euro 6 E (samo v kombinaciji s samodejnim menjalnikom) ⁹⁹⁾	3.756	-	○	○	-	○	○	○
310402	Avtomatski menjalnik 9G-TRONIC vklj. s funkcijo Hold	3.578	30	○	○	-	○	○	○
330351	16 palčna lita platišča (črna) s celoletnimi pnevmatikami ³²⁾	1.538	2	○	○	-	○	○	○
310465	Povečanje NDM s 3.500 kg na 4.200 kg	349	-	○	○	-	○	○	○
310466	Povečanje NDM s 3.500 kg na 4.500 kg	595	-	○	○	-	○	○	○
331612	LED-High-Performance žarometa	2.614	2	○	○	-	○	○	○
331613	Meglenke z lučjo ob zavijanju	410	1	○	○	-	○	○	○
Ostala dodatna oprema Fiat / Mercedes-Benz									
311400	Snemljiv vlečni drog	1.948	60	○	○	○	○	○	○
311430	Snemljiv vlečni drog, v povezavi z garažo za električno kolo (Pedelec)	2.348	50	-	-	-	-	-	○
311300	Podporne noge (izvlek z ročico) za stabilizacijo	451	10	○	○	○	○	○	○
Nadgradnja									
410122	Centralno zaklepanje za vhodna vrata XL „premium two 2.0“	359	-	○	○	○	○	○	○
410520	Strešna tenda, alu kaset, sivo platno, dolžina: 4,0 m	1.794	39	○	○	○	○	○	○
410560	Strešna tenda, alu kaset, sivo platno, dolžina: 4,5 m	1.917	42	-	-	○	○	○	○
410114	Garaža za prevoz električnega kolesa, višina za nakladanje 124 cm ⁴²⁾ ⁶⁶⁾	513	15	-	-	-	-	-	○
410925	Nakladalni in transportni sistem za dve električni kolesi ⁷¹⁾	748	28,5	-	-	-	-	-	○
4107601	Panoramsko okno "Skyview" nad voznikovo kabino ⁶⁰⁾	1.415	15	○	○	○	○	○	○
410850	Električni ventilator za strešno okno nad kuhinjo ²²⁾	533	5	○	○	○	○	○	○

○ = dodatna oprema X = serijska oprema - = ni na voljo ● = vključeno v paketu

Št. artikla		€ vkl. z 22 % DDV	kg	T 143 LE	T 145 RB LE	T 148 LE	T 148 LE H	T 149 LE	T 150 QB
Elektrika									
510020	Dodatni gelski akumulator 80 Ah v obstoječem prostoru za akumulatorje	554	26	○	○	○	○	○	○
510053	Litij-ionski akumulator 150 Ah vključno z računalnikom in zaslonom na dotik ⁵⁵⁾	2.471	-9	○	○	○	○	○	○
510081	Solarni sistem: 2 x 100 W ¹²⁾	2.040	13	○	○	○	○	○	○
510180	Razsmernik z 12 V na 230 V, 1800 W, preklop na prednostno omrežje ¹⁰³⁾	1.999	10	●	●	●	●	●	●
510255	Dodatne vtičnice (3 x 230 V, 2 x USB) ⁴⁵⁾	502	3	○	○	○	○	○	○
510201	Varnostni alarmni sistem Carthago ³⁵⁾	1.456	3	○	○	○	○	○	○
Plin Voda Ostalo									
610020	Truma DuoControl CS ⁷³⁾	451	3	○	○	○	○	○	○
610021	Plinski filter Truma DuoControl CS (priporočljivo) ⁹⁵⁾	226	0,5	○	○	○	○	○	○
610045	Udobni izvlečni sistem (samo s Truma DuoControl CS)	666	6	○	-	-	-	-	-
610140	Zunanja prha topla / hladna voda v garaži na sovoznikovi strani	359	2,5	○	○	○	○	○	○
610480	Nadgradnja garaže s tapisonom in mrežicami za prtljago	359	10	○	○	○	○	○	○
610500	Garažna tla iz rebraste aluminijaste pločevine ⁶⁶⁾	185	20	○	○	○	○	○	○
Kuhinja Aparati									
550081	Hladilnik Tec-Tower prostornine 153 l z ločeno plinsko pečico ⁷⁵⁾	902	20	-	-	○	-	○	○
550067	Plinska pečica z žarom v omarici nad hladilnikom ³⁷⁾	1.087	12	○	○	○	○	○	○
550287	Kavni avtomat s kompl. za priklop vključno z izvlečnim vodilom v viseči omarici	328	2	●	●	●	●	●	●
Ogrevanje Hlajenje									
650040	Truma Combi 6E (dodatni električni grelec 2 x 900 Watt / 230 V) ⁶³⁾	759	1	○	○	○	○	○	○
650230	Alde toplovodno ogrevanje, 230 V / plin z dodatnim ogrevanjem voznikove kabine ⁶³⁾	3.486	45	-	-	○	-	○	○
650240	Alde izmenjevalnik toplote (uporaba toplote motorja)	1.210	13	-	-	○	-	○	○
Multimedija									
710029	Mediacenter Pioneer 9" vklj. z navigacijo in vodenjem za avtodome, DAB+ ¹⁹⁾	1.599	-	○	○	○	○	○	○
710200	Vzratna kamera z enojno lečo ^{97) 100)}	1.179	6	●	●	●	●	●	●
710202	Digitalna vzratna kamera z enojno lečo (Mercedes-Benz)	1.179	6	●	●	-	●	●	●
710220	Kamera za vzratno vožnjo z dvojno lečo in preklopom ^{97) 100)}	1.886	7	○	○	○	○	○	○
710502	Izvlečni TV v stranski sedežni klopi (502, 503) in TV omarica v bivalnem prostoru (506) ³⁶⁾	728	5	●	●	●	●	●	●
710547	LED-TV 24" za izvlečni sistem ³⁹⁾	1.497	10	●	-	●	-	●	●
710548	LED-TV 32" za izvlečni sistem ³⁹⁾	2.030	10	-	●	-	●	-	-
910460	Dodatni TV priključek v zadnjem delu vozila ³⁶⁾	349	3,5	●	○	●	●	●	-
710481	TV omarica v spalnici z izvlečnim TV nosilcem in priključki ³⁶⁾	943	12	●	-	●	●	●	-
710477	Predpriprava za vgradnjo TV v zadnjem delu vključno s kablji in pokrovom	297	3	-	-	-	-	-	●
710470	LED-TV 24" za TV omarico v zadku ^{23) 39) 87)}	1.497	10	●	-	●	●	●	-
710478	LED-TV 24" v zadku vključno z nosilcem in kontaktnim stikalom ^{23) 39) 86)}	1.999	10	-	-	-	-	-	●

Št. artikla		€ vkl. z 22 % DDV	kg	T 143 LE	T 145 RB LE	T 148 LE	T 148 LE H	T 149 LE	T 150 QB
Satelitski sistem									
750041	Satelitska naprava Teleco Flatsat Classic 85 s CI vhodom ^{12) 23)}	3.537	28	○	○	○	○	○	○
750046	Satelitska naprava Teleco Flatsat Classic 85 s Skew / Twin LNB za 2. TV ^{12) 23)}	3.906	30	○	○	○	○	○	○
Notranjost									
810027	Stilski svet Casablanca ⁷⁷⁾	707	-	○	X	○	○	○	○
810100	Preproga za bivalni del	379	6	○	○	○	○	○	○
810120	Preproga za voznikovo kabino	195	1	○	○	○	○	○	○
810460	Dvižna postelja spredaj, vklj. s strešnim oknom nad voznikovo kabino ^{38) 60)}	2.348	65	-	○*	○	○	○	○
810260	Postelja v zadku s prožnim vzmetenjem Carawinx namesto letvenega dna	584	4,5	○	○	○	○	○	○
810610	Drsna vrata iz masivnega lesa pred spalnim delom	420	13	-	○	X	-	X	-
810620	Udobna izvlečna dostopna stopnica vključno s povečljivim ležiščem	420	7	○	-	X	X	X	-
810580	Sedežna skupina z možnostjo predelave v pomožno ležišče	605	10	○	○	○	○	○	○
810726	Vodoodp. pohod. površ. v kabini za prhanje iz istega mat. kot pod v biv. delu	236	3,5	○	X	○	○	X	X
Materiali oblazinjenja bivalnega prostora									
850304	Kombinacija blaga London (25)	Serijsko	-	-	X	-	-	-	-
850600	Kombinacija blaga in antare Barcelona	Serijsko	-	X	X	X	X	X	X
850610	Kombinacija blaga in antare Venezia	Serijsko	-	X	X	X	X	X	X
850620	Kombinacija blaga in antare Cambridge	Serijsko	-	X	X	X	X	X	X
850630	Kombinacija blaga in antare Rim	Serijsko	-	X	X	X	X	X	X
850314	Kombinacija prešitega blaga Pariz	431	-	-	○	-	-	-	-
850700	Kombinacija blaga in tekstilnega usnja Malaga	431	3	○	○	○	○	○	○
850640	Kombinacija blaga in tekstilnega usnja Davos	431	3	○	○	○	○	○	○
850710	Delno usnje v slonokoščeni barvi - kombinacija usnje/tkanina	1.528	7	○	○	○	○	○	○
850720	Delno usnje Macchiato (23) - kombinacija usnje / tkanina	1.528	7	○	○	○	○	○	○
850690	Usnje slonokoščene barve	3.773	10	○	○	○	○	○	○
850730	Usnje Sand (ne v povezavi s stilskim svetom Casablanca)	3.773	10	○	○	○	○	○	○
850740	Usnje Macchiato	3.773	10	○	○	○	○	○	○
850501	Carthago svet spanja in dekoracije: blazine, odeja in napenjalna rjuha ²⁶⁾	420	7	○	○	○	○	○	○

* Električno krmiljena osrednja dvižna postelja nad sedežno skupino bo na voljo za c-tourer T 145 RB LE od januarja 2024.

Fascinacija premijskega razreda Carthago:

eleganca, udobje in ekstravaganca.

Ekskluzivna zunanja zasnova:



- Sodoben zadek iz GFK.
- Carthago zadnje luči z LED dinamičnim smernikom.

Notranja zasnova s poudarkom na udobju:



- Sedežna skupina v obliki črke L s kvadratno mizo.
- Izvlečna omara za shranjevanje.
- Ločen prostor za preoblačenje.

Ogrevano dvojno dno z velikim prtljažnim prostorom:



- Uporabna višina do 70 cm.
- Dostop iz zunanosti preko več velikih loput. Udoben dostop od znotraj preko pokrova L-sedežne garniture preko zložljive stranske klopi kot tudi skozi veliko talno loputo.
- Velik, centralni skladiščni prostor (notranja višina 22 cm) z globoko spuščeni skladiščnim prostorom (uporabna višina 46 cm), zagotovljeno udobno nalaganje preko velike, dvizne lopute v tleh bivalnega prostora.
- Celotno dvojno dno ogrevano s funkcijo hranilnika toplote.
- Razširjen koncept prtljažnega prostora v bivalnem delu z visečimi omaricami okrog in okrog v voznikovi kabini in spalnici (modeli z zakonsko posteljo: viseče omarice nad posteljo).

Nadpovprečna neodvisnost:



- 170 l rezervoar za pitno vodo / 140 l rezervoar za odpadno vodo.
- 2 x akumulatorja 80 Ah.

Carthago nadgradnja razreda Liner-Premium:



- Zelo čvrsta povezava nadgradnje preko nosilnega prečnika.
- Gradnja brez lesa z vodoodbojno RTM peno in izoliranim jedrom.
- Notranja stena iz aluminija = zaščita pred udarom strele.
- Izolacijska obloga sten iz mikrotkanine.

Osnovno vozilo

Fiat Ducato z nizkopodnim podvozjem AL-KO Carthago Special

· Motor: Dizel 2,2 l Multijet 3 z AdBlue (19 l), 140 KM / 104 kW, 4 valji, 350 Nm, Euro 6d Final, 6-stopenjski ročni menjalnik, prednji pogon.

- Rezervoar za gorivo 90 l.
- Sistem Start-Stop.
- Asistent pri vožnji v bočnem vetru, tempomat, ABS, ESP, ASR, elektronska zaščita proti krnji, Hillholder, Hill Descent Control, Traction Plus, stabilizacijska kontrola priklopnika, asistent zaviranja v primeru trka.
- Ročna klimatska naprava.
- Zračna blazina voznik / sovoznik ¹¹⁾
- Držalo za pijačo.
- Dnevne luči integrirane v žaromet.
- Prednji odbijač v dizajnu Carthago.
- Pokrovi koles z logotipom Carthago.
- Zaščitne zavesice na zadnji osi.
- Set za popravilo Fix & Go

Mercedes-Benz Sprinter z nizkopodnim podvozjem AL-KO Carthago special

- Motor: 2,0 l dizelski motor z Adblue (22 l), 150 KM / 110 kW, 4 valji, 330 Nm, Euro 6 e, 6-stopenjski menjalnik, prednji pogon.
- Prostornina rezervoarja za gorivo 65 l.
- Zagon brez ključa, vključno z gumbom Stop/Start.
- Asistent za pomoč pri bočnem vetru (pri enosnih modelih), Hillholder, ABS, ASR, EBV, ESP.
- Držala za skodelice na voznikovi in sovoznikovi strani, predal za rokavice na sovoznikovi strani.
- Nagibni pokrov za odlagalni prostor.
- Samodejno uravnavanje luči pri vožnji.
- Sistem Mercedes-Benz za klic v sili, sistem za obvladovanje okvar.
- Akumulator 12 V / 92 Ah.
- Širokokotna sprednja os.
- Ožičenje (komplet kablov) za centralno zaklepanje vrat bivalnega prostora.
- Električno toplovodno dodatno ogrevanje voznikove kabine.

Nadgradnja premijskega razreda Liner

- 10 let jamstva na vodotesnost.
- Zadnji del in zunanost strehe GFK, talna plošča GFK na zgornji in spodnji strani.
- Povezava strehe in stene preko zaobljene linije in nosilnega prečnika.
- Stranski in zadnja stena iz aluminija na zunanji in notranji strani.
- RTM izolacija iz trde pene v stehi, tleh in stranskih stenah.
- Vezava nadgradnje brez toplotnih mostov preko lepljenih nosilnih prečnikov iz aluminija z dodatno zaščito proti mrazu.
- Skupna debelina sten in strehe 38 mm.
- Nadgradnja z zaščito pred udarom strele (Faradayeva kletka).
- Zunanje lopute iz enakega materiala kot stene "Carthago Isoplus".
- Tesnjenje loput znotraj in zunaj kot zaščita pred vdorom vode/poplavo.
- Zunanje lopute in vhodna vrata z notranjimi tečaji.
- Pokrov rezervoarja za gorivo poglobljen v stransko steno.
- Stranske oplate izdelane iz aluminija.
- Carthago zadnje luči z LED potujočim smernikom.
- Stenska okna Seitz S4 brez toplotnih mostov, z dvojnimi okvirjem, izolativnimi stekli, komarnikom in zatemnitvenim rolojem.
- Vhodna vrata "Premium two" z dvojnimi zaklepanjem, oknom, zatemnitvenim rolojem in komarnikom.
- Zunanja luč v tehniki LED nad vhodnimi vrati in ščitkom proti dežju.

Voznikova kabina

- Polintegrirana T kabina iz Gfk, dvoplastno izolirana.
- Voznikova vrata z dvojnimi zaklepanjem in električnim pomikom oken na voznikovi in sovoznikovi strani.
- Komfortna prednja sedeža Aguti "Roadliner" z logotipom, v oblažinjenju bivalnega dela, vrtljiva, z oblažinjenima podporama za roki.
- Zunanji ogledali električno pomični in ogrevani.
- Venec visečih omaric nad voznikovo kabino.
- Zavesa kot ločitev med voznikovo kabino in bivalnim delom.

Dvojno dno

- Uporabna višina do 70 cm.
- Ogrevan in osvetljen prtljažni prostor.
- Dostop iz zunanosti preko več velikih loput.
- Dostop znotraj preko pokrova sedežne klopi L-sedežne s patentiranim okovjem in stranske sedežne klopi kot tudi preko velike lopute v tleh bivalnega prostora na območju vhoda in kuhinje.
- Centralni skladiščni prostor (notranja višina 22 cm) z globoko spuščeni skladiščnim prostorom (uporabna višina 46 cm).

Velika garaža za skuter

- Nosilnost garaže za skuter do 350 kg.
- Velika garažna vrata na sovoznikovi strani, dodatna na voznikovi.
- Dno garaže iz Gfk na obeh straneh, z zaščito pred zdrsom.
- Izdatno izolirana in ogrevana.
- Sistem pritrditve z aluminijско letvijo in osmimi nastavljivimi ušesci.

Notranjost

- Stilski svet linea moderna: pohištvo Zlata akacija z vrati visečih omaric v dvobarvnem videzu v slonokoščeni barvi visokega sijaja.

Bivalni prostor

- Stene in strop znotraj obloženi z izolacijsko oblogo iz mikro tkanine.
- L-sedežna skupina s stranskim sedežem.
- Stenska obloga za stranskim sedežem v videzu usnja.
- Panoramsko okno Heki III nad sedežno skupino z LED reflektorji.
- Jedilna miza v bivalnem prostoru, dvojno pomična in vrtljiva 360° (preko nožnega pedala).
- Izvlečna omarica za čevlje ob vhodu z LED osvetlitvijo.
- Oblazinjenje z večplastnim premium penastim jedrom in s funkcijo zaščite hrbta.
- Pohištvo v tehniki "Durafix" z dvojnimi povezovanjem z vijaki in čepi.
- Zapiralni mehanizem pohištva z mehkim zapiranjem.
- Zaveso so za lažje čiščenje popolnoma snemljive vključno z okrasno zaveso.

Kuhinja

- Udobna kotna kuhinja z dvignjeno kuhinjsko delovno površino kot vizualnim delilnikom prostora in dodatno delovno površino.
- Kuhinjska delovna površina Savannah s Coriana odtočnim robom.
- Delovna površina osvetljena z LED svetlobnim trakom.
- Veliki predali z vodili s krogličnimi ležaji "Easy-glide" s samodejnim mehkim zapiranjem.
- Ločeni koši za odpadke v ločenem higienskem predelu.
- Ločen predal za pribor z razdelilnikom in držalom za steklenice.
- 3-plamenski kuhalnik "Profi Gourmet" z deljenim steklenim pokrovom, trpežno litoželezno rešetko in steklenim dnom za lažje čiščenje.
- Okroglo pomivalno korito iz nerjavčnega jekla, spuščeno v delovno površino multifunkcijskim pokrovom in s stenskim držalom za dodatno delovno površino.
- Dizajnerska kovinska armatura z izvlečno prho.
- Kuhinjska stena v dekorativnem steklu Creme.
- Velik hladilnik z obojestranskim odpiranjem vrat, ločenim zamrzovalnikom, samodejno izbiro delovanja 12 V / 230 V /plin.
- Izvlečna visoka omarica.
- Električni strešni ventilator.

Kopalnica in prostor za preoblačenje

Garderoba in prostorska razmejitev

- Garderoba z vrati na ključ za ločitev od dnevnega prostora.
- Masivna lesena drsna vrata (model 4.9 LE).
- Izvlečna predelna stena in TV stena pred spalnico (model 5.0 QB).

Prestična kopalnica z ločeno okroglo tuš kabino

- Raven prehod v kabino za prhanje "Level One".
- Držalo za brisačo nad okroglo tuš kabino.
- Vodoodporna talna rešetka iz enakega lesa kot pod v bivalnem delu.
- Ročka za prhanje na kromirani palici, nastavljiva po višini.
- Strešno okno nad tuš kabino.
- Strešna lina Mini-Heki v kopalnici.
- Kopalniški element z nosilcem toaletnega papirja, omarica z ogledalom.
- Vrata prestižne kopalnice s tristransko funkcijo (dvojna vrata za stranišče in pregrado od bivalnega prostora).

Spanje

Fiksna ležišča v zadnjem delu vozila

- Točkovno elastični sistem vzmetenja "Carawinx" s priporočilom medicinske stroke, ogrevan in zračen.
- Kakovostna 7-conška vzmetnica iz hladne pene.
- Strešna lina Mini-Heki.
- Nastavljivo vzglavje.

Ločeni ležišči

- Izvlečna dostopna stopnica, z dodatnim prostorom za shranjevanje in z razširitvijo ležalne površine.
- Dizajnerske police v zgornjem prostoru za shranjevanje v spalnem delu.
- Omare pod posteljami z dviznim pokrovom in deljeno vzmetnico, poglobljene v dvojno dno za več prostora.
- Venec prostornih visečih omaric pod stropom.

Vgrajena tehnika

Voda

- Rezervoarja za čisto in odpadno vodo vgrajena v ogrevano dvojno dno, odprtini za vzdrževanje v bivalnem prostoru oziroma v garaži (odvisno od modela).
- Centralni izpust vode v centralnem skladiščnem prostoru v dvojnem dnu.
- Tlačni vodovodni sistem ne zahteva veliko vzdrževanja.
- Komplet cevi za udobno praznjenje rezervoarja odpadne vode.

Plin

- Zunanji nizko ležeči prostor za plin.
- Prostor za 2 x 11 kg plinski jeklenki.
- Zapiralni plinski ventili v predelu kuhinje.

Elektrika

- Električna centrala v garaži vključno s polnilno napravo, varovalkami, stikalom FID, polnilno avtomatiko 16A in izklopno avtomatiko v primeru prenapetosti.
- Ogrevani prostor v dvojnem dnu za akumulatorja, z 2x gel akumulatorjema kapacitete 80Ah, dostop preko skladiščnega prostora v dvojnem dnu, glavno stikalo za elektriko ((v omari na sovoznikovi strani pri modelih XL).
- Digitalna kontrolna plošča Truma P Plus grela toplozračnega ogrevanja nad vhodnimi vrati (modeli z enojno osjo).
- Vtičnica 230 V v predelu sedežne skupine, kuhinji, kopalnici, garaži za skuterje.
- Vtičnica 12 V v voznikovi kabini (Fiat: 2 x Mercedes-Benz: 1 x).
- Vtičnica USB v voznikovi kabini (Fiat: 2 x Mercedes-Benz: 1 x).

Inovativna zasnova razsvetljave

- Sistem osvetlitve s številnimi LED lučmi v voznikovi kabini, bivalnem prostoru in garderobi z brezstopenjsko zatemnitvijo
- Stropna razsvetljava z dodatnimi LED reflektorji in bralnimi lučkami.
- LED luči in posredna osvetlitev ob vhodu v bivalni del.

Ogrevalna tehnika

- Izpusti za topli zrak v voznikovi kabini, armaturni plošči, ob vstopu v vozilo, v bivalnem delu, dvojnem dnu in garaži.
- Talno ogrevanje dvojnega dna (funkcija hranilnika toplote).



Priporočamo vam, da se o ceni, ki velja v trenutku sklenitve pogodbe, posvetujete z vašim prodajalcem!¹⁽⁹⁾



Pred sklenitvijo pogodbe natančno preberite pravna obvestila v zvezi s podatki o teži vozila na straneh 3-6!



Lahko pa tudi skenirate kodo QR in dostopate do vseh pomembnih informacij v zvezi s težo vozila!



Osnovno vozilo
Standardno podvozje
Osnovni motor
Dolžina / širina / višina (mm) ^{1) 2) 3)}
Medosna razdalja (mm)
Višina dvojnega dna / prostor za shranjevanje v dvojnem dnu (mm)
Svetla višina v bivalnem prostoru (mm)
Višina notranjosti zadnje garaže (mm)
Širina / višina vrat zadnje garaže na sovoznikovi strani (mm)
Širina / višina vrat zadnje garaže na voznikovi strani (mm)
Največja tehnično sprejemljiva bruto masa (kg) ⁹⁾
Teža v voznem stanju (kg) ⁶⁾
Največja teža dodatne opreme iz serijske proizvodnje, ki jo določi proizvajalec (kg) ⁷⁾
Največja vlečna obremenitev (kg) ¹⁰⁾
Največje število sedežev s tritočkovnim varnostnim pasom med vožnjo (standard) ⁵⁾
Ležišča (standard / opcija)
Dimenzije ležišča zadaj (mm)
Dimenzije zložljive postelje (mm)
Dimenzije ležišča sedežne skupine (mm)*
Prostornina hladilnika / od tega zamrzovalnika (l)
Ogrevni sistem
Prostornina rezervoarja za pitno vodo (l) ⁵²⁾
Prostornina rezervoarja za pitno vodo za polnitev v voznem stanju vozila (l)
Prostornina rezervoarja za odpadno vodo (l)
Kapaciteta akumulatorja (Ah)
Vtičnice 230 V / 12 V / USB
Št. artikla

	T 4.9 LE		T 5.0 QB
	Fiat Ducato	Mercedes-Benz Sprinter	Fiat Ducato
	AL-KO nizkopod. 40 heavy	AL-KO nizkopod. 415 CDI	AL-KO nizkopod. 40 heavy
	Diesel 2.2 l (140 KM / 103 kW)	Diesel 2.0 l (150 KM / 110 kW)	Diesel 2.2 l (140 KM / 103 kW)
	7340 / 2270 / 2890	7500 / 2270 / 2945	7430 / 2270 / 2890
	4143	4243	4143
	220 / 460		220 / 460
	1980		1980
	1200		1120 / 1240*
	1050 x 1140		1050 x 1100
	1050 x 1140		1050 x 1100
	4250 / 4500 ¹	4200 / 4500 ¹	4250 / 4500 ¹
	3315 (3149-3481)	305 (3235-3575)	3315 (3149-3481)
	581	438	580
	1800		1800
	4		4
	2 3		2 / 3
	2000 / 1900 x 850		1950 x 1450
	1920 x 1125 / 67		1920 x 1125 / 670
	153 / 29		153 / 29
	Truma Combi €		Truma Combi 6
	170		170
	20		20
	140		140
	2 x 80		2 x 80
	4 / 1 / 2		4 / 1 / 2
	131270	131470	131280

¹ Opcija z NDM

* Opcija garaže za električni kolesi (Pedelec)

** v povezavi z dodatno opremo

Št. artikla	216070	216075	
Super paket	Teža	Fiat	Mercedes-Benz
	kg	EUR	EUR
Opcije podvozja			
Samodejna klimatska naprava v voznikovi kabini ³³⁾		554	-
Samodejna klimatska naprava THERMOTRONIC ³³⁾		-	3.619
Tempomat		Standard	533
Ojačevalec polnjenja ⁴⁷⁾		215	215
Rezervoar za gorivo 92 litrov		-	472
Povečanje nosilnosti prednje osi		-	502
Usnjeni volanski obroč z opc. tipkami (pri ročnem menjalniku vključno z ročico menjalnika)		-	441
Kombinirani inštrument z barvnim zaslonom		-	554
Senzor za dež		-	236
Električna ročna zavora		-	584
Toplotno izolacijsko steklo s pasovnim filtrom na vetrobranskem steklu		-	349
Sedeža voznikove kabine nastavljiva po višini in naklonu		595	595
Oplemenjenje armaturne plošče: prezračevalne reže v krom barvi		246	-
Zatemnitev voznikove kabine (Vetrobransko steklo in stranski stekli)		759	759
Podporni nogici (izvlek z ročico) za stabilizacijo vozila v mirovanju		451	451
Opcije nadgradnje			
Vhodna vrata XL „premium two 2.0“ (širina 63 cm) z dvojnimi zaklepanjem, oknom in komarnikom		543	543
Centralno zaklepanje voznikovih in vhodnih vrat, s funkcijo "Coming Home" ¹⁷⁾		595	595
Nadgradnja garaže s tapisonom in mrežicami za prtljago		359	359
SOG-prezračevanje stranišča z odvajanjem zraka preko strešnega dimnika		379	379
Truma DuoControl CS ⁷³⁾		451	451
Dizajnerska barska omarica nad sedežno skupino z nosilcem in s kozarci ⁶⁴⁾		441	441
USB vtičnica v viseči omarici nad posteljo v zadnjem delu		113	113
Predpriprava za solarni sistem		246	246
Predpriprava za satelitski sistem		246	246
Predpriprava za kamero za vzvratno vožnjo (enojna leča)		246	246
Pioneer 6,8"/monitor z DAB+, ožičenje za radio, strešna antena, zvočniki (4 x) ^{80) 88)}		1.128	1.128
Kamera za vzvratno vožnjo z enojno lečo, vključno s 7" barvnim zaslonom na armaturni plošči		1.179	1.179
Skupna cena posameznih opcij		8.745	15.235
Cena paketa	68	5.987	12.508
Vaš prihranek		2.758	2.727
210330 DOPLAČILO Pioneer 9" medijski center, vključno z navigacijo, vodenjem poti za avtodome, DAB+	-	933	-
210300 DOPLAČILO Kamera za vzvratno vožnjo z dvojno lečo namesto enojne ^{83) 19)}	0,5	-	3.732
210335 DOPLAČILO MBUX 10.2" Multimedia iz navigacijo in sprejemom DAB+ ⁵¹⁾	1	707	707

Št. artikla	216311	
Paket vozna asistenca Fiat (s kamero in radarjem) ⁵⁰⁾	Teža	EUR
	kg	EUR
Asistenca za aktivno zaviranje z zaznavo pešcev in kolesarjev		✓
Asistenca za aktivno opozarjanje menjave voznega pasu		✓
Asistenca za dež in svetlobo		✓
Prepoznava prometnih znakov		✓
Asistenca za dolge luči		✓
Aktivni tempomat		✓
Pametna asistenca za hitrost		✓
Asistenca za pozornost v cestnem prometu		✓
Senzorji tlaka v pnevmatikah		✓
Cena paketa	1,5	2.173

Št. artikla

216009

Paket Fiat Infotainment *	Teža	
	kg	EUR
Digitalni kombinirani inštrument z barvnim zaslonom ¹⁰⁴⁾		✓
Usnjen volanski obroč in prestavna ročica, volanski obroč z multifunkcijskimi tipkami		✓
Multimedijski sistem Fiat 10,1" vključno z navigacijo, vodenjem poti za avtomod in DAB+ ⁵¹⁾		✓
Cena paketa	2	2.860

* Multimedia Fiat 10,1" je zamenjava za radio Pioneer 6,8" in je upoštevana v ceni. Opcijski paket multimedia Fiat ni mogoč v povezavi z radiem Pioneer 9".

Št. artikla

212317

Paket vozna asistenca Mercedes-Benz * 50)	Teža	
	kg	EUR
Asistenca za aktivno ohranjanje varnostne razdalje DISTRONIC		✓
Asistenca za aktivno zaviranje		✓
Asistenca za aktivno pozornost v cestnem prometu		✓
Asistenca za aktivno opozarjanje menjave voznega pasu		✓
Asistenca za dolge luči		✓
Prepoznavna prometnih znakov		✓
Sistem nadzora tlaka v pnevmatikah		✓
Cena paketa	2	2.891

* Samo v povezavi z Multimedia MBUX 7" ali 10,2" in samodejnim menjalnikom 9G-Tronic

Št. artikla

210401

Paket TV bivalni prostor	Teža	
	kg	EUR
Izvelčni sistem za TV „Quick up“ v bočni klopi ³⁶⁾		728
LED TV 24" ³⁹⁾		1.497
Skupna cena posameznih opcij		2.225
Cena paketa	15	1.446
Vaš prihranek		779
210211 DOPLAČILO Satelitska naprava Teleco Flatsat Classic 85 s CI vhodom ^{12) 23)}	28	3.045

Št. artikla

210730

Paket Kuhinja / Kavni avtomat	Teža	
	kg	EUR
Razsmernik z 12 V na 230 V, 1800 W, preklop na prednostno omrežje		1.999
Kavni aparat na kapsule s priključnim kompletom, vključno z izvlečnim sistemom		420
Skupna cena posameznih opcij		2.419
Cena paketa	12	2.071
Vaš prihranek		349

Št. artikla

210580

210584

TV-Paket spalni del	Teža	Model 4.9 LE	Model 5.0 QB
	kg	EUR	EUR
TV omarica v spalnici s posebnim nosilcem TV ³⁶⁾		943	-
Smart LED TV 24" v zadnjem delu ^{23) 39)}		1.497	-
Predpriprava za TV v zadnjem delu vozila vklj. s kompletom kablov in pokrovom ³⁶⁾		-	297
Smart LED TV 24" v spalnici vključno z nosilcem in stikalom ^{23) 39) 86)}		-	1.999
Skupna cena posameznih opcij		2.440	2.296
Cena paketa	18/13	1.681	1.589
Vaš prihranek		759	707
210212 DOPLAČILO Satelitska naprava Teleco Flatsat Classic 85 Skew / Twin LNB za 2. TV ^{12) 23)}	30	3.229	3.229

Št. artikla		€ vkl. z 22 % DDV	kg	T 4.9 LE	T 5.0 QB
Podvozje Fiat Ducato					
310023	Motor 140 KM/103 kW, Euro 6d Final, 9G samodejni menjalnik ^{10) 67)}	4.091	15	○	○
310026	Motor 180 KM / 132 kW, Euro 6d Final, ročni menjalnik ^{10) 67)}	6.216	20	○	○
310027	Motor 180 KM / 132 kW, Euro 6d Final, 9G samodejni menjalnik ^{10) 67)}	10.306	15	○	○
330340	16-palčna platišča Fiat	912	-8	○	○
311810	Ojačano vzmetenje prednje osi za boljše vozno udobje ⁵⁷⁾	636	3	○	○
311815	AL-KO "ACS" High Performance vzmetna noga prednje osi ⁵⁷⁾	1.528	-	○	○
310467	Povečanje NDM s 4.250 kg na 4.500 kg	349	-	○	○
330840	AL-KO Air Premium X2, zračno vzmetenje na zadnji osi ¹³⁾	4.911	45	○	○
330880	AL-KO Air Premium X4, zračno vzmetenje na prednji / zadnji osi ^{13) 20)}	13.317	50	○	○
310630	Volanski obroč in prestavna ročica v usnju	318	-	●	●
310632	Multifunkcijski volanski obroč (upravljanje radia preko tipk na volanu)	318	-	●	●
331615	Fiat Full-LED žarometi ⁴⁴⁾	1.384	-	○	○
331614	Meglenke z lučjo ob zavijanju	256	2	○	○
310675	LED dnevne luči namesto navadnih ⁴⁴⁾	451	-	○	○
Mercedes-Benz Sprinter chassis					
310147	Motor 170 KM / 125 kW, Euro VI E (samo z avtomatskim menjalnikom) ⁹⁹⁾	3.756	-	○	-
310402	Samodejni menjalnik 9G-TRONIC vključno s funkcijo Hold	3.578	30	○	-
330351	16-palčna lita platišča (črna) s celoletnimi pnevmatikami (Serija superior) ³²⁾	1.538	2	○	-
310467	Povečanje NDM s 4.250 kg na 4.500 kg	349	-	○	-
330841	AL-KO Air Premium X2, popolno pnevmatsko vzmetenje na zadnji osi, vključno z modulom PSM ^{8) 13)}	7.576	45	○	-
331612	Visoko zmogljivi žarometi LED	2.614	2	○	-
331613	Meglenke z lučjo ob zavijanju	410	1	○	-
Dodatne opcije podvozja Fiat / Mercedes-Benz					
331341	AL-KO HY4 hidravlične podporne noge spredaj in zadaj ⁴⁸⁾	8.489	70	○	○
311400	Odstranljiv vlečni drog	1.948	60	○	○
311430	Odstranljiv vlečni drog v povezavi z garažo za električno kolo	2.348	50	-	○
Nadgradnja zunaj					
410160	Dodatna varnostna ključavnica na vhodnih vratih	379	1	○	○
410560	Strešna tenda, alu kasetna, sivo platno, dolžina: 4,5 m	1.917	42	○	○
410690	LED svetlobni trak na strešni tendi	359	5	○	○
410114	Garaža za prevoz električnega kolesa, višina za nakladanje 124 cm ^{42) 66)}	513	15	-	○
410925	Nakladalni in transportni sistem za dve električni kolesi ⁷¹⁾	748	28,5	-	○
410760T	Panoramsko okno "Skyview" nad voznikovo kabino	1.415	15	○	○
Elektrika					
510054	Litij-ionski akumulator s kapaciteto 90 Ah vklj. z računal. in zaslonom na dotik ⁵⁵⁾	2.255	-34	○	○
510055	2. litij-ionski akumulator s kapaciteto 90 Ah, skupaj 180 Ah, vklj. z računalnik. ⁵⁵⁾	2.471	16	○	○
510081	Solarni sistem: 2 x 100 W ¹²⁾	2.040	13	○	○
510180	Razsmernik 12 V na 230 V, 1.800 W s preklopom na prednostno omrežje	1.999	10	●	●
510255	Paket dodatnih vtičnic (3 x 230 V, 2 x USB) ⁴⁵⁾	502	3	○	○
510201	Varnostni alarmni sistem Carthago ³⁵⁾	1.456	3	○	○

Št. artikla		€ vkl. z 22 % DDV	kg	T 4.9 LE	T 5.0 QB
Plin Voda Ostalo					
610021	Plinski filter za Truma DuoControl CS (priporočljivo) ⁹⁵⁾	226	0,5	○	○
610120	Zunanji priključek za plin za zunanjim predalom na sovoznikovi strani	277	5	○	○
610140	Zunanja prha topla / hladna voda v garaži na sovoznikovi strani	359	2,5	○	○
610220	Stranišče Thetford C 260 s keramičnim vložkom (serija superior) ⁹²⁾	236	5	○	○
610500	Pod iz rebraste aluminijaste pločevine v garaži ⁶⁶⁾	185	20	○	○
Kuhinja Aparati					
550081	Hladilnik Tec-Tower 153 l z ločeno plinsko pečico ⁷⁵⁾	902	20	○	○
550067	Plinska pečica z žarom v kuhinjski omarici ³⁷⁾	1.087	12	○	○
550286	Kavni avtomat na kapsule s priklj. setom za dvizni nosilec v omarici	420	2	●	●
Ogrevanje Hlajenje					
650040	Truma Combi 6E (dodatni električni grelec 2 x 900 W / 230 V) ⁶³⁾	759	1	○	○
650230	Alde toplovodno ogrevanje, 230 V / plin z ojačevalnikom v voznik. kabini ⁶³⁾	3.486	45	○	○
650240	Alde toplotni izmenjevalec (Uporaba toplote motorja)	1.210	13	○	○
650260	Strešna klimatska naprava Truma Aventa Comfort ^{12) 14)}	2.778	31	○	○
Multimedija					
710029	Mediacenter Pioneer 9" vklj. z navigacijo in vodenjem za avtodome, DAB+ ¹⁹⁾	1.599	-	○	○
710220	Kamera za vzvratno vožnjo z dvojno lečo in preklopom na zadnji steni vozila ¹⁰⁰⁾	1.886	7	○	○
710502	Izvelčni sistem za TV na stranski sedežni klopi ³⁶⁾	728	5	●	●
710547	LED-TV 24" za izvelčni sistem ³⁹⁾	1.497	10	●	●
910460	Dodatni TV priključek v zadnjem delu vozila ^{25) 36)}	349	3,5	●	-
710481	TV omarica v spalnici z izvelčnim TV nosilcem in priključki ³⁶⁾	943	12	●	-
710477	Predpriprava za vgradnjo TV v zadnjem delu vključno s kablji in pokrovom	297	3	-	●
710470	LED-TV 24" za TV omarico v spalnem delu oz. steno kopalnice ^{23) 25) 39) 87)}	1.497	10	●	-
710478	LED-TV 24" v spalnem delu, vključno z nosilcem in kontaktnim stikalom, TV signalom ^{23) 39) 86)}	1.999	10	-	●
Satelitski sistem					
750041	Satelitska naprava Teleco Flatsat Classic 85 s CI vhodom ^{12) 23)}	3.537	28	○	○
750046	Satelitska naprava Teleco Flatsat Classic 85 s Skew / Twin LNB za 2. TV ^{12) 23)}	3.906	30	○	○
Notranjost					
810026	Stilski svet linea progressiva (ne pri opremi superior) ⁷⁸⁾	892	-	○	○
810100	Preproga za bivalni del	379	6	○	○
810120	Preproga za voznikovo kabino	195	1	○	○
810580	Dodatno ležišče iz sedežne skupine ⁶⁹⁾	605	10	○	○
810684	Sedežna klop s skrajšanim L-delom za širši prehod	328	-	○	○

Št. artikla		€ vkl. z 22 %	kg	T 4.9 LE	T 5.0 QB
		DDV			
Materiali oblaginjenja bivalnega prostora					
850600	Kombinacija blaga in antare Barcelona (23)	Serijsko	-	X	X
850610	Kombinacija blaga in antare Venezia	Serijsko	-	X	X
850700	Kombinacija blaga in tekstilnega usnja Malaga	431	3	○	○
850640	Kombinacija blaga in tekstilnega usnja Davos	431	3	○	○
850710	Delno usnje – kombinacija usnja Ivory in blaga	1.528	7	○	○
850720	Delno usnje – kombinacija usnja Macchiato (23) in blaga	1.528	7	○	○
850670	Delno usnje – kombinacija usnja Ivory Supreme in blaga	2.358	7	○	○
850680	Delno usnje – kombinacija usnja Sand Supreme in blaga	2.358	7	○	○
850690	Usnje Ivory	3.773	10	○	○
850730	Usnje Sand	3.773	10	○	○
850740	Usnje Macchiato	3.773	10	○	○
850501	Carthago svet spanja in dekoracije: blazine, odeja in napenjalna rjuha ²⁶⁾	420	7	○	○

Nasveti in informacije o dodatni opremi



Truma DuoControl CS s senzorjem trka, samodejnim preklopom in funkcijo Eis-Ex

Truma Control CS je varnostni plinski regulator za dve plinski jeklenki. Ko v primarni jeklenki zmanjka plina, naprava samodejno preklopi na polno plinsko jeklenko.

Zahvaljujoč vgrajenemu senzorju trka, omogoča Truma Control CS varno uporabo plinsko gnanih naprav med vožnjo. Senzor trka reagira, na primer, že v primeru prometne nesreče pri hitrosti med 15 in 20 km/h. Pretok plina se v trenutku zapre, še preden bi lahko na ceveh ali napravah nastale poškodbe. To pomeni: brezskrbno vožnjo, prijeten občutek in varnost za vse.

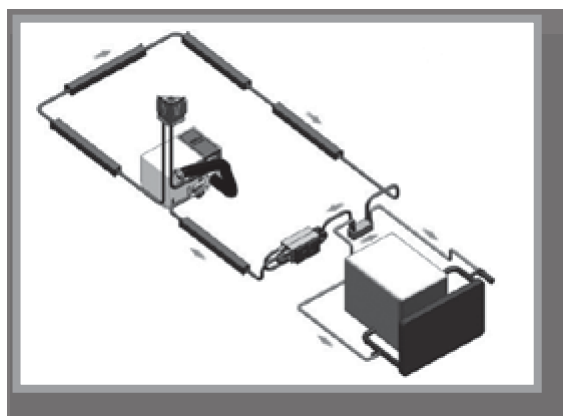

Alde izmenjevalnik toplote

Z izmenjevalnikom toplote v kombinaciji s toplovodnim ogrevanjem Alde lahko hladilni sistem osnovnega vozila uporabimo za ogrevanje bivalnega dela.

Preko termostata v bivalnem delu izberemo zeleno temperaturo, istočasno pa se samodejno zažene obtočna črpalka ogrevalnega sistema. Z obtočno črpalko pod motornim pokrovom osnovnega vozila lahko sistem deluje tudi v obratni smeri, s čimer z ogrevanjem bivalnega dela ogrejemo tudi motorni prostor.

Nasveti in informacije o dodatni opremi

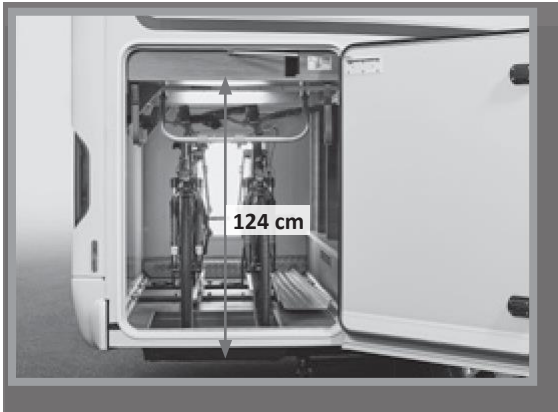

Patentiran sistem garaže za električno kolo (Pedelec), povečana višina nalaganja do 124 cm v povezavi z izvlečnim in transportnim nosilcem

Prednosti v avtomodih s sredinsko posteljo v spalnem delu:

1. Velika in prostorna garaža za električno kolo (Pedelec) in hkrati udobno nizka in lahko dostopna sredinska postelja v spalnem delu.
2. Po višini nastavljiv strop garaže pod sredinsko posteljo zahvaljujoč patentiranemu sistemu.

Rešitev: Z dvigom spodnjega robu postelje in s pomočjo spuščenelega dela garažnega dna je omogočen prevoz električnih koles z višino krmila do 124 cm. Izvlečni transportni nosilec omogoča preprosto nalaganje koles. S pomočjo talnega pokrova, ki pokrije spuščeni del, je garaža uporabna tudi, ko v njej ni koles.



Dometic Waeco - kamera za vzvratno vožnjo z dvojno lečo in zaščito na zadnji plošči

Kompaktna kamera za vzvratno vožnjo z barvnim CMO senzorjem za optimalni pogled nazaj med vožnjo predstavlja eno od praktičnih lastnosti avtomodov premijskega razreda. Ponaša se na primer s 140° kotom slike med vzvratno vožnjo in 46° kotom slike v času, ko vzvratna kamera nadomešča vzvratno ogledalo, električno pomično zaščito leč, delovanjem v temperaturnem območju med -30 °C in 70 °C in ločenim LED okencem, ki odpravlja nočno bleščavo. Med vzvratno vožnjo za pravilno razumevanje razdalje poskrbijo tri črte na zaslonu v voznikovi kabini in v kamero vgrajeni mikrofoni.



Alarmna naprava Carthago z ultrazvočnimi senzorji in zaznavanjem uhajanja plina

Varnostna alarmna naprava Carthago vas med dopustom štiti pred nepovabljenimi gosti in vlomilci: vsebuje nadzor notranjosti s pomočjo ultrazvočnih senzorjev kot tudi stikalo za aktivacijo in deaktivacijo. S pomočjo Reed-kontakta so pod nadzorom tudi garaža za skuter (na voznikovi in sovoznikovi strani), voznikova in vhodna vrata kot tudi lopute do skladišč (na voznikovi in sovoznikovi strani). Pokrov motorja je nadzorovan s pomočjo kontaktnega stikala na vratih. Sirena, ki se vklopi ob alarmu ali ob aktivaciji panik alarma, ki se vklopi s pomočjo ročnega upravljalnika, ima lastno oskrbo z energijo. Dodatno se s pomočjo dodatnega senzorja za uhajanje plina zazna morebitno uhajanje propana, butana in narkoznih plinov. Dodatne funkcije so tudi usmerjanje lastnega centralnega zaklepanja vozila in enojna zapora proti kraji. Alarmni sistem se aktivira oz. deaktivira preko radijskega daljinskega upravljalnika.

Splošne informacije

- Cene vključujejo zakonsko predpisan DDV 22% in vse stroške do registracije vozila.
- Vozila na fotografijah so delno opremljena z dodatno opremo, ki je dobavljiva za doplačilo.
- Za možne napake ali spremembe v ceni, konstrukciji ali opremi ne odgovarjamo. Navedba obsega dobave, izgled in storitve so oblikovane na podlagi informacij v času tiska kataloga.
- V kolikor se opisi produktov med sezono s strani dobaviteljev spremenijo, si pridružujemo pravico do dobave enakovrednih tipskih delov.
- Pridružujemo si pravico do napak ob navedbi cen, mer in teže. Veljaven je zakonsko določen DDV, ki velja v času dobave vozila. Vse cene so neobvezujoče priporočene cene proizvajalca. Cene se spremenijo sorazmerno s prilagoditvami cen dobaviteljev ali proizvajalca osnovnih vozil.
- Navedbe teže so približne navedbe. Odstopanja v navedbah teže so možna in dovoljena v okviru 5 %.
- Splošno gledano dodatna oprema povečuje težo praznega vozila in zmanjšuje preostalo dovoljeno (razpoložljivo) nosilnost.
- Z vgradnjo opcijske dodatne opreme se lahko zmanjša skladiščni prostor.
- Vsaka sprememba na vozilu lahko vpliva na varnost med vožnjo in prometno varnost.
- Vsaka sprememba konstrukcije vozila vodi do prenehanja garancijskih pogojev.
- Enako velja, v kolikor stranka izvede spremembe na lakiranih / barvanih delih vozila.

- Vgradnja nekaterih elementov dodatne opreme ni možna v vse tlorise. Vaš Carthago partner vam bo z veseljem svetoval o vseh možnosti vgradnje in tehničnih podrobnostih za izbran model.
- Cene dodatne opreme veljajo za vgradnjo med proizvodnjo (ne kot naknadna nadgradnja). Dispozicija mora biti zaključena pred prihodom vozila v proizvodnjo! Informacijo o tem dobite pri vašem Carthago zastopniku.
- Pridružujemo si pravico do odstopanj v strukturi in barvi opreme in predmetov, v kolikor je to posledica uporabljenih različnih materialov.
- Enako velja za tehnične spremembe na vozilu, v kolikor kakovost proizvodnje ostane enaka ali izboljšana in ne vpliva na namen uporabe.
- Občasno se lahko zgodi, da se tekstil in sedežne prevleke zaradi manj kakovostnih oblačil razbarvajo. To pomeni, da se sedežne prevleke obarvajo oz. tekstil razbarva. Za ob/-razbarvanja te vrste ne prevzemamo odgovornosti.
- Priporočamo uporabo dodatne opreme Carthago in vgradnjo le teh med proizvodnjo. Za poškodbe, ki so nastale zaradi produktov drugih blagovnih znamk ali zaradi nedovoljenih sprememb, Carthago ne bo prevzel odgovornosti. To velja še posebej za vgradnjo delov s strani nepooblaščenih mehaničnih delavnic. Zaradi tega naj vsa popravila in nadgradnje vozila izvajajo izključno pooblaščenim Carthago-partnerji, prisegajte pri vgradnji originalnih Carthago dodatnih elementov.
- Vgrajena naprava za oskrbo z vodo v skladu z DIN 2001-2.

- 5.) Podatek o največjem dovoljenem številu sedežev se nanaša na maso vozila iz serijske proizvodnje brez dodatne opreme in opredeljuje največje možno število oseb, ki lahko sedijo v vozilu med vožnjo. Število sedežev je odvisno tudi od mase in osne obremenitve. Zato ga je mogoče zmanjšati z vgradnjo dodatne opreme (paketi dodatne opreme, dodatna oprema) ali pa ga je mogoče doseči le s povečanjem mase. Z dodatnimi homologiranimi sedeži (c-tou- rer samo v povezavi z možnostjo povečane obremenitve) se najmanjši koristen tovor na osebo poveča za 85 kg, hkrati pa se zmanjša največja masa za dodatno opremo. Podrobne informacije najdete na strani 4, št. 3. Z opcijskim petim sedežem je prostor za prehod skozi dvojno dno nekoliko omejen, oblaženje pa ni prevlečeno z isto tkanino kot bivalni del (ne velja za serijo modelov liner-for-two).
- 6.) V skladu z Izvedbeno uredbo EU št. 2021/535 je masa vozila v stanju pripravljenosti za vožnjo enaka (neobremenjeni) masi vozila s tovarniško vgrajeno standardno opremo (vključno z mazivi, orodjem, kompletom za popravilo pnevmatik) in voznikom (75 kg), 90 % polnim rezervoarjem za gorivo, rezervoarjem za pitno vodo pri vožnji (20 l / od serije e-line 50 l), 100 % polno aluminijasto plinsko jeklenko. Teža, ki jo proizvajalec določi za dodatno opremo, je v osnovi odvisna od teže v stanju vozila, pripravljenem za vožnjo, in se zmanjša z namestitvijo dodatne opreme (paketi dodatne opreme, dodatna oprema). Ne pozabite, da je tudi dejanska teža, ki je navedena v Izjavi o skladnosti (CoC), standardna vrednost. Ker velja za težo vozila v stanju pripravljenosti za vožnjo - kot del dejanske teže - zakonsko dovoljeno odstopanje $\pm 5\%$, lahko dejanska teža tudi ustrezno odstopa od specificirane nazivne vrednosti. Podrobne informacije v zvezi s tem najdete na strani 3, št. 2.
- 7.) Pri izbiri in konfiguraciji vozila ne sme biti presežena največja dovoljena teža dodatne opreme, ki jo je določil proizvajalec. Največja dovoljena teža za dodatno opremo, ki jo določi proizvajalec, je namenjena temu, da je zakonsko predpisani tako imenovani minimalni koristen tovor tudi dejansko na voljo za koristen tovor vozila po dobavi vozila s strani proizvajalca. To pomeni, da je mogoče tovarniško naročiti in vgraditi le toliko dodatne opreme, da je še vedno na voljo dovolj proste teže za prtljago in drugo dodatno opremo (t. i. koristen tovor), ne da bi bila presežena tehnično dovoljena skupna masa vozila. Podrobne informacije so na voljo na strani 5, št. 5.
- 9.) Največja tehnično dovoljena skupna masa pomeni s tlorisom vozila povezano dovoljeno maso, ki jo je določil proizvajalec in ki jo lahko ima vaš avtodom, ko je naložen (npr. 3.500 kg, 4.500 kg). Tehnično dovoljena skupna masa vozila (npr. 3.500 kg) med vožnjo v nobenem primeru ne sme biti presežena. Podrobne informacije najdete na strani 3, št. 1.
- 10.) Največja obremenitev prikolice je odvisna od skupne vlečne mase vozila. Pri vozilu Fiat Ducato f40 heavy se vlečna obremenitev zmanjša na 1 800 kg. Obremenitev prikolice je v osnovi odvisna od skupne mase vlečnega vozila: Fiat Ducato AL-KO 6.000 kg, Mercedes-Benz Sprinter AL-KO 5.880 kg. Opcija Fiat Ducato f40 heavy, vključno s 16-palčnimi jeklenimi platišči.

Splošno

- 1) Skupna dolžina vozila je razdalja med sprednjim odbijačem in zaključkom zadka vozila.
- 2) Skupna širina vozila je razdalja od zunanje stene do zunanje stene (stranski blatniki pribl.: + 100 mm)
- 3) Ob vgradnji določene dodatne opreme se spremeni višina vozila. Višina vozil na podvozju Fiat light / heavy / dvojna os se lahko razlikuje za 50 mm.
- 4) Pri opciji 5. sedež odpade okno na sovoznikovi strani (ne pri modelih XL).
- 5) Navedeno število oseb je odvisno od teže in nosilnosti osi. Zmanjša se lahko ob vgradnji dodatne opreme in dodatkov. Navedeno število se nanaša na težo vozila v serijski izvedbi, navedeno je največje število oseb, ki imajo med vožnjo zagotovljen sedež. Glede na model dosegljivo le s povečanjem nosilnosti. Prepovedana prekoračitev tehnično dopustne skupne teže kot tudi obremenitve osi. Pri opciji 5. sedež je skladišni prostor v dvojnem dnu nekoliko okrnjen. Oblazinjenje sedežev ni enako oblaženju bivalnega prostora (velja za 4. sedež) pri modelu chic c-line 5.3 QB SL na sovoznikovi strani in pri modelni seriji liner-for-two
- 6) Dovoljena masa dolaganja je v osnovi odvisna od teže vozila pripravljene za vožnjo. Zmanjšuje se z vgradnjo dodatkov / dodatne opreme. Poleg tega predpostavlja primerno porazdelitev teže, glede na nosilnost osi.
- 7) Teža vozila, pripravljene za vožnjo je definirana z odredbo o serijski opremi (EU) št. 1230/2012 vklj. z osnovno opremo (voznik 75 kg, 90 % goriva, 20 l (od chic e-line: 50 l) sveža voda, 1 plinska jeklenka alu in električni priključni kabel). Teža vozila pripravljene za vožnjo se spremeni z vgradnjo dodatkov in dodatne opreme.
- 8) Suha teža vozila je masa vozila s serijsko opremo brez voznika, goriva, vode in plina kot tudi ostalih dodatkov.
- 9) Odstopanja v navedbah teže so možna in dovoljena v okviru 5 % tolerance.
- 10) Najvišja dovoljena obremenitev priklopa je odvisna od skupne teže vozila. Pri podvozju Fiat Ducato f40 heavy se dovoljena teža priklopa zmanjša na 1800 kg. Dovoljena obremenitev priklopa je v osnovi odvisna od skupne teže. Fiat Ducato AL-KO 6.000 kg in Mercedes-Benz Sprinter AL-KO 5.880 kg. Opcija Fiat Ducato f40 heavy vklj. 16 palčna jeklena platišča.
- 11) V kolikor je vgrajena varnostna zračna blazina na sovoznikovi strani, namestitvev otroških sedežev s pritrditvijo na sovoznikov sedež ni dovoljena.
- 12) Vgradnja dodatne opreme je odvisna od zasedenosti strešne površine. Pri opciji vgradnje satelitske naprave se spremeni višina vozila: pri satelitski napravi Teleco ca. 190 mm, Oyster ca. 220 mm.
- 13) Polno zračno vzmetenje na zadnji osi s funkcijo spuščanja in dviganja. Spuščanje zračnega vzmetenja na zadnji osi lahko ob istočasno spuščeni stabilizatorjih privede do poškodb karoserije vozila.
- 14) Pri modelni liniji chic c-line pri tej opciji odpade serijski strešni ventilator.
- 15) V povezavi z opcijo 5. sedež s tritočkovnim varnostnim pasom v modelih s stransko klopjo na sovoznikovi strani, v chic e-line: odpade okno v bivalnem prostoru nad stransko klopjo (pri modelih XL okno ostane).
- 16) Thetford opozorilo proizvajalca: Za odstranitev fekalij in delovanje črpalnega
- 17) sistema za fekalije brez težav je pomembno, da se uporabljajo Thetford sanitarni dodatki in Aqua Soft toaletni papir. Pri opciji sistema za prečrpavanje odpade SOG-prezračevanje stranišča, prezračevanje preko strešnega zračnika. Prezračevanje stranišča se izvede preko talnega ventila v kaseti na dnu vozila.
- 18) Funkcija „coming home“: vklop zunanje luči / osvetlitve vrat voznikove kabine s glavnim ključem, s samodejno zakasnitvijo izklopa; centralno zaklepanje vključuje vrata voznikove kabine in vhodna vrata.
- 19) Dizajnerska barska omarica z nosilci za tri Carthago kozarce za vino / pijače.
- 20) Medijski center z zaslonom na dotik, DVD predvajalnikom, 2 USB-priključkoma, napravo za prostoročno telefoniranje preko Bluetooth, (delno)
- 21) Integrirano: funkcija zaslona za opcijsko kamero za vzvratno vožnjo. Ni na voljo pri podvozju Mercedes Benz Sprinter.
- 22) Polno zračno vzmetenje s samodejnim niveliranjem vozila: skupna višina vozila se zviša za 30 mm.
- 23) Strešna površina zaradi preprečevanja neugodnih toplotnih vplivov v GFK bele barve. Površina GFK po kakovosti ne ustreza lakirani pločevini.
- 24) Namesto strešne line Mini-Heki v predelu kuhinje.
- 25) Pri naročilu satelitske naprave in dodatnega LED TV v zadku vozku, lahko izberete satelitsko napravo s TWIN priklopom (za dva TV).
- 26) Carthago svet spanja in dekoracije zajema: eno ali tri dekorativne blazine (Odvisno od modela), odejo iz žakarda z všitim logotipom Carthago in napejalno rjuho prilagojeno tlorisu vozila (tipu postelje).
- 27) Opozorilo za modele XL: Sedežna blazine tridelne, niso odstranljive.
- 28) Povečanje NDM s 4.500 kg na 4.800 kg (AL-KO Air Premium X2, štiri posebna alu platišča s povečano nosilnostjo). Nosilnosti osi: prednja os 2.250 kg / zadnja os 2.700 kg. Povečanje NDM s 4.500 kg na 4.800 kg ni mogoče v povezavi z opcijo 16 palčnih alu platišč.
- 29) Povečanje NDM s 4.500 kg na 4.800 kg (AL-KO Air Premium X4, štiri posebna alu platišča s povečano nosilnostjo). Nosilnosti osi: prednja os 2.300 kg / zadnja os 2.700 kg. Povečanje NDM s 4.500 kg na 4.800 kg ni mogoče v povezavi z opcijo 16-palčnih alu platišč
- 30) Nosilnost osi: Sprednja os - 2.250 kg / zadnja os - 2x 1.600 kg.
- 31) Izvedba s podvozjem 6,7t ima ojačan okvir. Povečanje NDM na 6,7 t do skupne teže.
- 32) Pri izbiri 16-palčnih alu platišč se nosilnost zadnje osi poveča na 2.500 kg.
- 33) Ob neugodnih pogojih je lahko potrebna ročna nastavitve klimatske naprave.
- 34) Zakonsko predpisana obvezna opcija pri varianti podvozja s 6,7 t.
- 35) Opcija alarmna naprava Carthago Security vklj. ultrazvočni senzorji bivalnega dela, vrat in garaže, panik alarm, vklop smernikov, senzor plinov. Priznanje alarmne naprave pri zavarovalnicah je v posameznih državah različno urejeno, proizvajalec ne more zagotoviti upoštevanja naprave pri zavarovalnici.
- 36) Vklj. koaksialni kabel, vtičnica za anteno, 12 V-vtičnica

37) Odpadejo predali v kuhinjski omarici (Število odvisno od modela vozila). Mere plinske pečice v kuhinjskem bloku (mm): modeli: 138 DB, 141 LE, 143 LE, T: višina 307 x širina 527 x globina 409, modeli: 142 DB, 148 LE, 149 LE, 150 QB: višina 445 x širina 445 x globina 490. Liner-for-two: višina 445 x širina 445 x globina 490.

39) TV linije Top Linie SL s sprejemnikom DVB-T2 Tuner (vklj. z USB, HDMI, Full-HD).

40) Opcije fiksen rezervoar za plin in hidravlična naprava za stabilizatorje ni možno naročiti skupaj - izjema pri modelih s-plus 61 XL LE, 64 XL QB, liner for- two Iveco 53 L.

41) Zaradi varnostnega dodatka ESP je najvišja dovoljena hitrost omejena na 110 km/h.

42) Ob izbiri opcije garaže za e-kolesa se prostornina rezervoarja za odpadno vodo pri c-tourer/c-line spremeni na 110 litrov, pri c-line prostornina rezervoarja za svežo vodo na 160 l, zmanjšanje nosilnosti garaže za 100 kg.

43) Opozorilo: za uporabo v lastnem omrežju (brez polnjenja) je potreben razsmernik.

45) Pozicija: Sedežna garnitura, spalnica viseča omarica v zadku, garaža za skuter.

46) Pri tej opciji odpade serijski skladiščni prostor v dvojnem dnu za vhodnimi vrati (ne vpliva na modele XL).

47) Ojačevalec za polnjenje pospeši polnjenje akumulatorjev v vozilu.

48) V povezavi z opcijo HY4 hidravlična naprava za stabilizatorje - odpadejo mehanski stabilizatorji.

49) Opjia povečanje NDM s 5.000 kg na 5.400 kg vklj. z „ACS“ High Performance vzmetno nogo na prvi osi.

51) Najmodernejši multimedija sistem s 7" ali 10,25" zaslonom, Bluetooth povezljivostjo s funkcijo audio-Streaming in prostoročnim telefoniranjem, integracijo pametnih telefonov preko Android Auto ali Apple CarPlay, USB za priključek prenosnih naprav – več informacij najdete na www.carthago.com

52) Prostornina rezervoarja pitne vode vključuje tudi prostornino grelnika vode

53) Ob izbiri opcije »odpade dvizna postelja« ali "Sky Dream Comfort" je v viseče

omarice voznikove kabine integriran komplet ladijskih ur.

55) Priložena strešna antena pri varianti Mercedes-Benz ima tudi funkcijo GPS.

56) Opcija Litij-ionski akumulator nadomešča serijski gel-akumulator. Stanje baterij lahko spremljate preko brezplačne aplikacije za Android in iOS.

57) Pri opciji radarskega tempomata je le-ta vgrajen v rešetko maske hladilnika

58) Ojačitev prednjega vzmetenja ni mogoče v povezavi z Al-Ko "ACS" High Permormace prednjim vzmetenjem

59) Rezervno kolo ni dobavljivo v povezavi s hidravličnimi podpornimi nogicami in straniščem Thetford s sistemom prečrpavanja ter rezervoarjem za fekalije

60) Izvlečni sistem s štirimi zaboji ni dobavljiv v povezavi z opcijskim 5. sedežem (razen v modelih XL)

61) Opcija keramičnega stranišča z rezervoarjem fekalij ni mogoča v povezavi z opcijo stranišča Thetford s črpalnim sistemom in rezervoarjem za fekalije. Priklp za čiščenje preko priklpa za vrtno cev (Opozorilo: zmanjšanje prostornine prtljažnega prostora v dvojnem dnu)..

62) Opcija ogrevanja prednjih sedežev (Voznik / Sovoznik) z dvostopenjskim uravnavanjem

63) Opcija Truma Combi 6E ni mogoča v povezavi z opcijo toplovodnega ogrevanja.

64) Dizajnerska omarica (vitrina) s prostorom za dva para Carthago vinskih in "long-drink" kozarcev.

66) Opcija tal garaže iz rebraste aluminijaste pločevine ni mogoča v povezavi z izvedbo garaže za električno kolo (Pedelec).

67) 4-valjni motor s prostornino 2,2 l. Motor 140 KM: 350 / 380 Nm, Motor 160 KM: 380 / 400 Nm, Motor 180: KM 380 / 450 Nm.

68) 9G samodejni menjalnik pri Fiatu Ducato f35 samo v povezavi z opcijo 16 palčnih alu platišč.

69) Opcija multifunkcijskega volanskega obroča mogoča samo v povezavi z opcijo radio ali Mediacenter.

70) Opcija motorja Iveco 21: 3,0 l: 3,0 l Euro VI, 4 valji 210 PS / 154 kW, 470 Nm vklj. z 8-stopenjskim samodejnim menjalnikom.

71) Opcija izvlečnega nosilca za dve električni kolesi (Pedelec) samo v povezavi z garažo za električni kolesi (Pedelec).

72) Opcija Truma iNet-System za daljinski nadzor ogrevanja in hlajenja (Opcija, kjer je mogoče oz. kompatibilno) vklj. 2 senzorja Truma LevelControl

za nadzor količine plina v jeklenkah, APP.

73) Opcija Truma DuoControl CS s senzorjem trka, samodejnim preklopom med jeklenkama in s funkcijo Eis-Ex.

74) Prostornina rezervoarjev pri chic e-line: kaseta 13 l in rezervoar fekalij 127 l (skupaj 140 l). Prostornina rezervoarjev chic s-plus: kaseta 13 l in rezervoar fekalij 123 oz. 210 l (52 QB). Prostornina rezervoarjev pri modelu liner-for- two: kaseta 13 l in rezervoar fekalij 80 l .

75) Opcija kombinacije hladilnika Tec-Tower s prostornino 153 l z obojestranskim odpiranjem, ločenim zamrzovalnikom in plinsko pečico.

76) Opcija "Sky Dream Comfort" z vencem visečih omaric nad voznikovo kabino, z velikima panoramskima oknoma z okvirjem in posredno osvetlitvijo, namesto dvizne postelje.

77) Stilski svet Casablanca: površina pohištva v dvobarvnem videzu prave češnje in slonovine.

78) Stilski svet linea classica: pohištvo v barvi divje hruške in vrati visečih omaric v dvobarvnem videzu slonovine. Stilski svet linea progressiva: pohištvo v barvi zlate akacije v dvobarvnem videzu z vrati visečih omaric v slonokoščeni barvi visokega sijaja in spodnjo stranjo visečih omaric v biserno beli mat barvi.

79) Stilski svet linea nobile: pohištvo in vrata visečih omaric v odtenku Noce Fino, prednji deli v kuhinji v dvobarvnem videzu slonovine in belega lotusa

80) Opcija Radio/DVD dvojni DIN s sprejemom DAB+, Bluetooth, USB, Music- Connect z zaslonom na dotik v voznikovi kabini

81) Radio z DAB+ in s CD, predvajanjem skladb preko USB, App-Connect, vklj. predpriprave za radio v predelu okrogle sedežne skupine v zadnjem delu vozila nad omarico (s samodejnim preklopom na bivalno baterijo

82) Sistem vzratne kamere z enojno lečo na zadnji steni in 7 palčnim zaslonom na armaturni plošči levo od voznika.

83) Sistem vzratne kamere z dvojno lečo na zadnji steni in zaščitnim preklopom ter 7 palčnim zaslonom na armaturni plošči levo od voznika.

84) Opcija LED TV 40" vklj. z električno pomičnim izvlečnim nosilcem samo v povezavi z opcijo radio v predelu okrogle sedežne skupine.

85) Servisna kamera na izpustu odpadne vode s prikazom na radiu din z zaslonom (Samo v povezavi z opcijo radio, Mediacenter ali vzvratna kamera).

86) LED TV 24" vklj. z nosilcem, zvočniki in integriranim vklopnim stikalom na TV steni v spalnici (samo v povezavi s priključnim setom).

87) LED TV 24" v zadku vozila, vgrajen v pohištvo (Samo pri opciji pakt TV v spalnici).

88) Zvočnika v voznikovi kabini (2x) in predelu sedežne skupine (2x), DVB-T2 sprejem.

89) Opcija z ločenimi lučmi oziroma z žarometi. Ni primerljivo s Carthago Full- LED- žarometi.

91) Opcija dodatnega toplovodnega ogrevanja tal: dodatne talne zanke v predelu dvojnega dna sedežne skupine. Pri modelu s-plus vklj. v voznikovi kabini.

92) Opcija stranišče Thetford C 260 s keramičnim vložkom in tristopenjskim prikazom nivoja.

94) Opcija 3. gel baterija, skupaj: 3x 80 Ah s polnilcem 2x 16 A = 32 A.

95) Naročilo plinskega filtra v kombinaciji z opcijo Truma DuoControl CS je priporočljivo, saj z vgradnjo proizvajalec Truma DuoControl ne izključuje jamstva. Prav tako preprečuje okvaro plinskega regulatorja in ventilov zaradi olja ali nesnage v plinu.

98) Centralno zaklepanje ni na voljo za servisna vrata stranišča in prostora za plinski jeklenki .

101) Pri opciji okrogle sedežne klopi v zadku in preobrazbe v spalno površino se zmanjša velikost mizne ploskve.

103) Paket Kuhinja / Kavni avtomat z opcijo razsmernika pri serijah c-compactline in c-tourer (na voljo od novembra 2021) mogoč samo v povezavi z dodatno baterijo (Gel / Litij-ionska).

104) Digitalni kombinirani instrument z barvnim zaslonom omogoča popolno povezljivost z napravo Fiat Multimediasystem 10,1" za prikaz 3D navigacije in voznih asistenčnih sistemov.)

105) Cene so priporočene maloprodajne cene. Zaradi gibanja stroškov in cen na nabavnih trgih, ki so izredno spremenljivi in jih zato ni mogoče izračunati dolgoročno, si pridržujemo pravico do prilagoditve naših cen trgovcem in tudi do ustrezne prilagoditve naših priporočenih maloprodajnih cen. Seveda si prizadevamo, da bi na trg lansirali izdelke s sprejemljivimi cenami. Svetujemo vam, da se o ceni, ki velja v trenutku sklenitve pogodbe, posvetujete s svojim prodajalcem.

106) Do prikaza stanja akumulatorja lahko dostopate prek brezplačne aplikacije z 18 Ah avtomatskim polnilnikom.



Opombe v zvezi z navedbami v tem ceniku: z izidom tega cenika postanejo vsi predhodni ceniki neveljavni. Do sprememb lahko pride v modelskem letu po urednem roku tega tiskanega dokumenta, julija 2023. Proizvajalec si pridržuje pravico do strukturnih in oblikovnih sprememb, ki so potrebne, če so v interesu tehničnega napredka in smiselne za kupca, ter do sprememb zasnove opreme, razlik v barvnih kombinacijah ali posameznih barvnih odtenkih, razlik v kakovosti materialov in sprememb obsega dobave s strani proizvajalca. To velja tudi za barvne razlike pri osnovnih vozilih, če so le-te posledica sprememb, ki jih je izdelal proizvajalec osnovnega vozila. Za natančnejše informacije o stanju trenutnega izdelka ali serije se posvetujte s prodajalcem.

Informacije o obsegu dobave, videzu, zmogljivosti, merah in masah vozil (razlike v okviru tovarniških toleranc (največ +/- 5 %) so možne in dopustne) ustrezajo stanju vednosti v času oddaje dokumenta v tisk. Prosimo, upoštevajte, da so nekatera vozila opisana z dodatno opremo, za katero se zaračuna doplačilo. V nekaterih primerih so vozila predstavljena z elementi opreme, ki ne ustrezajo serijski proizvodni različici in tudi ni na voljo kot dodatna oprema.

Za ponatis te publikacije ali njenih izvlečkov je potrebno predhodno pisno soglasje družbe Carthago Reisemobilbau GmbH. Informacije v tej publikaciji so v skladu z nemškimi predpisi o cestnem prometu (StVO) in predpisi o izdaji dovoljenj v cestnem prometu (StVZO). Za pravopisne napake in/ali tiskarske napake ne prevzemamo nikakršne odgovornosti.

Natisnjeno v Nemčiji.

© Carthago Reisemobilbau GmbH, 88326 Aulendorf, Tel. +49 7525 9200-0