

# Integrirci 23/24

c-compactline | c-tourer | chic c-line | chice-line | chics-plus | liner-for-two



CENIK 23/24 SLO

Veljaven od 01.08.2023

**carthago**<sup>®</sup>  
Das Reisemobil.

# Kazalo vsebine

PREMIJSKI RAZRED LAHKOKATEGORNIKOV

PREMIJSKI RAZRED COMFORT

PREMIJSKI RAZRED LINER

## Informacije glede teže

3-6

## Največja izbira osnovnih vozil premijskega razreda

7

35 tons

425 tons



### c-compactline Super-Lightweight

8-13

Najlažji avtodom integriranega razreda lahke kategorije do 3,5 tone. Zahvaljujoč 15 cm ožji nadgradnji in kompaktni dolžini se odlično znajde tudi na odročnih območjih.



AL-KO

35 tons

45 tons



### c-tourer Lightweight

14-23

Modeli c-tourer integriranega razreda lahke kategorije prepričajo s svojo kratko dolžino do 7 m, odličnim upravljanjem in neverjetno majhno lastno težo. Zaradi tehnologije lahke konstrukcije Carthago so idealna izbira v razredu do 3,5t.



AL-KO



Mercedes-Benz  
AL-KO

45 tons



### c-tourer Comfort

14-23

Če vam ni pomembna kategorizacija v razredu do 3,5 t in vam je udobje pomembnejše od teže vozila, potem so modeli c-tourer Comfort prava izbira.



AL-KO



Mercedes-Benz  
AL-KO



### chic c-line / chic c-line superior / chic c-line XL

24-37

Navduhujoči modeli razreda Carthago Liner: eleganca, udobje in ekstravaganca.



AL-KO  
SA/DA



Mercedes-Benz  
AL-KO  
SA/DA



### chic e-line / chic e-line XL

38-49

Vrh ponudbe razreda Carthago Liner: več udobja, več neodvisnosti, več samostojnosti.



AL-KO  
SA/DA



Mercedes-Benz  
AL-KO  
SA/DA



### chic s-plus / chic s-plus XL

50-57

Gonilna sila razreda Carthago Liner na osnovnem vozilu Iveco Daily 5,6 t / 6,7 t z visokozmogljivim pogonom na zadnji kolesi/kolesni par.

**IVECO**  
DAILY

5.6 t/6.7 t



### Modeli liner-for-two

58-67

Okrogla lounge sedežna skupina zadaj z električno pomičnim ležalnikom za gledanje televizije in edinstveno zasnovano štirih prostorov.



AL-KO  
SA/DA



IVECO  
DAILY  
5.6 t/6.7 t

Nasveti in informacije o dodatni opremi  
Splošna navodila in opombe

68-69<sup>2</sup>  
70-71

# POMEMBNA PRAVNA OBVESTILA IN TEHNIČNE INFORMACIJE V ZVEZI Z IZBIRO IN KONFIGURACIJO VAŠEGA AVTODOMA

Vsak avtodom je homologiran le za določeno največjo maso v cestnem prometu, ki je med vožnjo nikakor ne smete preseči. Pri izbiri in konfiguraciji avtodoma ali počitniškega vozila (v nadaljnjem besedilu: avtodom) so zato tehnične in zakonske omejitve teže avtodoma izjemno pomembne. Le-te igrajo odločilno vlogo pri konfiguraciji, zlasti pri izbiri dodatne opreme (paketi dodatne opreme, dodatna oprema in opcije).

Tehnične in zakonske zahteve glede teže oz. mase avtodoma ureja Izvedbena uredba EU št. 2021/535 (do junija 2022: Izvedbena uredba EU št. 1230/2012). Ta se enotno uporablja na območju Evropske unije. Za lažjo izbiro in konfiguracijo vašega avtodoma v skladu s pravnimi in tehničnimi zahtevami so ključni izrazi in zahteve te uredbe razloženi v nadaljevanju, poleg tega pa so vam na voljo nekatere informacije, ki so izjemno pomembne tudi za konfiguracijo vozila in pri izbiri dodatne opreme (paketi dodatne opreme, dodatna oprema in opcije). Pred konfiguriranjem in naročilom vozila natančno preberite te informacije. Naši pooblašteni prodajalci vam bodo pri izbiri in konfiguraciji vašega avtodoma z veseljem pomagali.

## 1. NAJVEČJA TEHNIČNO DOVOLJENA SKUPNA MASA

Največja tehnično dovoljena skupna masa vozila se nanaša na največjo dovoljeno maso, ki jo določi proizvajalec in je dopustna, ko je vaš avtodom naložen (npr. 3.500 kg, 4.500 kg). Ta je vpisana v I. delu prometnega dovoljenja. Informacije o največji tehnično dovoljeni skupni masi za posamezne modele oz. postavitve najdete v tehnični dokumentaciji, ki je del naše dokumentacije za prodajo vozil (npr. v cenikih).

Ilustracija v ceniku:

|  |  | Super-Lightweight               |                                 |
|--|--|---------------------------------|---------------------------------|
|  |  | 35 tons                         | 35 tons                         |
|  |  |                                 |                                 |
|  |  | ← 2.12 m →                      | ← 2.12 m →                      |
|  |  | I 138 DB                        | I 141 LE                        |
| Osnovno vozilo   |  | Fiat Ducato                     | Fiat Ducato                     |
| Standardno podvozje  |  | AL-KO nizkopodna F35            | AL-KO nizkopodna F35            |
| Osnovni motor  |  | Diesell 2.2 l (140 KM / 103 kW) | Diesell 2.2 l (140 KM / 103 kW) |
| Dolžina / širina / višina (mm) <sup>1) 2) 3)</sup>   |  | 6410 / 2120 / 2890              | 6670 / 2120 / 2890              |
| Medosna razdalja (mm)  |  | 3525                            | 3525                            |
| Višina dvojnega dna / prostor za shranjevanje v dvojnem dnu (mm)                               |  | 220 / 460                       | 220 / 460                       |
| Svetla višina v bivalnem prostoru (mm)   |  | 1980                            | 1980                            |
| Višina notranjosti zadnje garaže (mm)  |  | 1200                            | 1200                            |
| Širina / višina vrat zadnje garaže na sovoznikovi strani (mm)                                  |  | 925 x 1140                      | 1050 x 1140                     |
| Širina / višina vrat zadnje garaže na voznikovi strani (mm)                                    |  | 680 x 1140                      | 850 x 1140                      |
| Največja tehnično sprejemljiva bruto masa (kg) <sup>9)</sup>                                   |  | 3500 / 4250 <sup>1)</sup>       | 3500 / 4250 <sup>1)</sup>       |
| Teža v voznem stanju (kg) <sup>9)</sup>  |  | 2885 (2741-3029)                | 2935 (2788-3082)                |
| Največja teža dodatne opreme serijsko, ki jo določa proizvajalec (kg)                          |  | 258                             | 206                             |
| Največja vlečena obremenitev <sup>10)</sup>  |  | 2000                            | 2000                            |
| Največje število sedežev s tritočkovnim varnostnim pasom med vožnjo (standardno) <sup>9)</sup> |  | 4                               | 4                               |

Tehnično dovoljena skupna masa vozila (npr. 3.500 kg) ne sme biti med vožnjo v nobenem primeru presežena. Če vozilo med vožnjo preseže tehnično dovoljeno skupno maso, to predstavlja prekršek, ki se lahko kaznuje z denarno kaznijo. Zato vam svetujemo, da teža vozila pred vsako vožnjo preverite in poskrbite, da vaše vozilo ne bo preseglo tehnično dovoljene skupne mase (npr. 3.500 kg).

## 2. TEŽA V VOZNEM STANJU

Teža vozila v stanju, pripravljenem za vožnjo predstavlja (neobremenjeno) teža vozila s standardno tovarniško opremo (vključno z mazivi, orodjem, kompletom za popravilo pnevmatik in 90 % polnim rezervoarjem za gorivo), vključno s predpisano pavšalno težo voznika, ki znaša 75 kg.

Teža vozila v voznem stanju v glavnem vključuje naslednje elemente:

- maso neobremenjenega vozila, vključno s karoserijo in sredstvi, kot so maziva, olja in hladilna tekočina;
- standardno opremo, tj. vse elemente opreme, ki so del serijske opreme vozila;
- rezervoar za svežo vodo, ki je med vožnjo 100-odstotno poln (polnjenje med vožnjo v skladu s proizvajalčevimi specifikacijami). Informacije proizvajalca o polnjenju rezervoarja najdete v dokumentaciji o prodaji vozila (npr. v cenikih). Rezervoar kapacitete 20 l ali 50 l, (odvisno od vrste modela) in aluminijasta plinska jeklenka, ki je 100-odstotno polna in tehta 16 kg;
- rezervoar za gorivo, ki je 90 % poln;
- voznik, katerega teža je določena pavšalno na 75 kg, ne glede na dejansko težo voznika.

Teža vozila v stanju pripravljenosti za vožnjo tako predstavlja osnovno konfiguracijo izbranega modela vozila s standardno opremo in predpisano pavšalno težo 75 kg za voznika. Teža se ustrezno spreminja glede na izbrano dodatno opremo (paketi dodatne opreme, dodatna oprema, opcije).

Informacije o teži vozila v voznem stanju za vsako konfiguracijo najdete v naši dokumentaciji za prodajo vozil (npr. v cenikih).

Pomembno je poudariti, da je vrednost, ki je v naši dokumentaciji za prodajo vozil navedena kot masa vozila v stanju pripravljenosti za vožnjo, standardna vrednost, ki se določi med postopkom homologacije vozila in jo preverijo pristojni organi. V skladu z zakonom je dovoljeno in tudi možno, da se masa vozila v stanju pripravljenosti za vožnjo, ki vam je dobavljeno, zaradi odstopanj pri proizvodnji razlikuje od nazivne vrednosti, navedene v dokumentaciji za prodajo vozil. Zakonsko dovoljeno odstopanje (toleranca) je  $\pm 5\%$ . Zakonodajalec EU pri tem upošteva dejstvo, da obstajajo določena nihanja mase vozila v stanju pripravljenosti za vožnjo zaradi nihanja mase dobavljenih delov ter dejavnikov, povezanih s procesom in vremenskimi razmerami. Prosimo vas, da to upoštevate pri izbiri in konfiguraciji vašega avtodoma.

Primer izračuna, ki ponazarja ta (dopustna) odstopanja teže vozila, povezana s proizvodnjo:

|  |                   |
|--|-------------------|
| Teža v voznem stanju v skladu z dokumentacijo za prodajo vozil:          | 2,900 kg          |
| Zakonsko dovoljeno odstopanje $\pm 5\%$ :                                | 145 kg            |
| Zakonsko dopusten razpon teže vozila v stanju pripravljenosti za vožnjo: | 2,755 to 3,045 kg |

Specifični razpon dovoljenih odstopanj teže vozila v stanju pripravljenosti za vožnjo za vsako konfiguracijo je naveden v tehničnih specifikacijah v naši dokumentaciji za prodajo vozil. Prizadevamo si, da bi nihanja teže omejili na najmanjšo možno mero, ki je sicer neizogibna z vidika proizvodne tehnologije. Zato se odstopanja nad in pod zakonsko dovoljenim tolerančnim razponom pojavljajo zelo redko. Kljub nenehni tehnični optimizaciji proizvodnega procesa pa se jim ni mogoče popolnoma izogniti.

Ker želimo zagotoviti, da so vsa dejansko dobavljena vozila skladna z zakonsko dovoljenimi odstopanji, preverjamo dejansko težo vozila in skladnost z dovoljenim odstopanjem  $\pm 5\%$ , in sicer tako, da ob zaključku proizvodnega procesa na koncu proizvodne linije v proizvodnem prostoru stehtamo vozilo. Vaš prodajalec vam bo sporočil dejansko težo vašega vozila, ki je bila izmerjena na koncu proizvodne linije. Tako boste imeli popoln pregled nad morebitnimi odstopanji glede teže vašega vozila.

### 3. NAJVEČJE DOVOLJENO ŠTEVILO SEDEŽEV / TEŽA POTNIKOV

Največje dovoljeno število sedežev v vozilu določi proizvajalec v postopku homologacije. Teža potnikov je odvisna od največjega dovoljenega števila sedežev. Teža vsakega potnika znaša pavšalno 75 kg za vsak homologiran sedež, ki ga je za vozilo predvidel proizvajalec, ne glede na to, kolikšna je dejanska teža potnikov. Tudi sicer je ta izračun zakonsko predpisan. Ker je teža voznika že vključena v težo vozila v voznem stanju, tj. 75 kg (glejte poglavje 2.), se ta ne upošteva pri teži potnikov. V avtodomu s štirimi homologiranimi sedeži znaša teža potnikov  $3 \times 75 \text{ kg} = 225 \text{ kg}$ .

Podatek o največjem dovoljenem številu sedežev v dokumentaciji za prodajo vozil se nanaša na ustrezno težo vozila v osnovnem stanju brez dodatne opreme (za dodatno opremo glejte poglavje 4) in odraža največje možno število oseb, ki lahko sedijo v vozilu med vožnjo.

Kljub temu je število sedežev odvisno od teže in osne obremenitve. Zato ga je mogoče znižati z namestitvijo dodatne opreme (npr. z izbiro ustreznih paketov dodatne opreme, dodatno opremo in opcij) ali, odvisno od modela vozila, ga je mogoče doseči le s povečanjem dovoljene skupne mase in/ali z opustitvijo dodatne opreme.

### 4. DEJANSKA TEŽA VOZILA IN DODATNA OPREMA

Teža vozila v stanju, pripravljenem za vožnjo (glejte poglavje 2.), in teža tovarniško vgrajene dodatne opreme (paketi dodatne opreme, dodatna oprema, opcije) v določenem vozilu sta skupaj imenovani dejanska teža vozila.

Informacije o dejanski teži vozila po prevzemu le-tega najdete v poglavju 13.2 Izjava o skladnosti (CoC), ki vam jo bo ob prevzemu vozila izročil prodajalec.

Prosimo, upoštevajte, da je tudi dejanska teža vozila, navedena v Izjavi o skladnosti (CoC), standardizirana vrednost. Ker je za težo vozila v voznem stanju zakonsko dovoljeno odstopanje  $\pm 5\%$  - kot element dejanske teže (glejte poglavje 2.), lahko dejanska teža skladno s tem temu primerno odstopa od navedene nazivne vrednosti.

V skladu z zakonsko opredelitvijo tako imenovana dodatna oprema vključuje vse dele dodatne opreme, ki niso vključeni v serijsko opremo in jih v vozilo vgradi proizvajalec (tj. franko tovarna), stranka pa jo lahko dodatno naroči (npr. senčnik, nosilec za kolo ali motorno kolo, satelitski sistem, solarni sistem, pečica itd.). Informacije o posameznih ali paketnih težah posameznih paketov dodatne opreme, dodatni opremi in opcijah, ki jih je mogoče dodatno naročiti, so na voljo v naši dokumentaciji za prodajo vozil. Ostala dodatna oprema, ki jo po dobavi vozila iz tovarne naknadno vgradi prodajalec ali vi osebno, v tem smislu ni vključena v dodatno opremo.

## 5. NAJVEČJA TEŽA DODATNE OPREME IN KORISTNEGA TOVORA, KI JO DOLOČI PROIZVAJALEC

Glede na to, da tudi za vgradnjo dodatne opreme veljajo zakonske in tehnične omejitve, je za vsako konfiguracijo in vozilo določena vrednost največje teže za dodatno opremo, ki jo je mogoče vgraditi v vozilo poleg serijske opreme (npr. z izbiro paketov dodatne opreme in/ali dodatne opreme). Ta vrednost pri izbiri in konfiguraciji vozila ne sme biti presežena.

Podatki o teži dodatne opreme, ki jo določi proizvajalec, so navedeni v naši dokumentaciji za prodajo vozil (npr. v cenikih).

Ilustracija v ceniku:

| c-compactline Super-Lightweight  |                                 |                                 |
|--|---------------------------------|---------------------------------|
|  |                                 |                                 |
|  | I 138 DB                        | I 141 LE                        |
| Osnovno vozilo   | Fiat Ducato                     | Fiat Ducato                     |
| Standardno podvozje  | AL-KO nizkopodna f35            | AL-KO nizkopodna f35            |
| Osnovni motor  | Diesiel 2.2 l (140 KM / 103 kW) | Diesiel 2.2 l (140 KM / 103 kW) |
| Dolžina / širina / višina (mm) <sup>1) 2) 3)</sup>   | 6410 / 2120 / 2890              | 6670 / 2120 / 2890              |
| Medosna razdalja (mm)  | 3525                            | 3525                            |
| Višina dvojnega dna / prostor za shranjevanje v dvojnem dnu (mm)                               | 220 / 460                       | 220 / 460                       |
| Svetla višina v bivalnem prostoru (mm)   | 1980                            | 1980                            |
| Višina notranjosti zadnje garaže (mm)  | 1200                            | 1200                            |
| Širina / višina vrat zadnje garaže na sovoznikovi strani (mm)                                  | 925 x 1140                      | 1050 x 1140                     |
| Širina / višina vrat zadnje garaže na voznikovi strani (mm)                                    | 680 x 1140                      | 850 x 1140                      |
| Največja tehnično sprejemljiva bruto masa (kg) <sup>2)</sup>                                   | 3500 / 4250 <sup>1)</sup>       | 3500 / 4250 <sup>1)</sup>       |
| Teža v voznem stanju (kg) <sup>4)</sup>  | 2885 (2741-3029)                | 2935 (2788-3082)                |
| Največja vlečna obremenitev (kg) <sup>3)</sup>   | 2000                            | 2000                            |
| Največje število sedežev s tritočkovnim varnostnim pasom med vožnjo (standardno) <sup>5)</sup> | 4                               | 4                               |

Največja dovoljena teža dodatne opreme, ki jo določi proizvajalec, je namenjena temu, da se zagotovi, da je zakonito predpisana tako imenovana najmanjša obremenitev s koristnim tovorom dejansko mogoča tudi za dodatne obremenitve po dobavi vozila s strani proizvajalca. To pomeni, da je možno tovarniško naročiti in vgraditi le toliko dodatne opreme, da je še vedno na voljo dovolj proste mase za prtljago in drugo dodatno opremo (t. i. koristni tovor), ne da bi bila presežena tehnično dovoljena skupna masa vozila.

Koristni tovor se izračuna tako, da se od največje tehnično dovoljene skupne mase (glejte poglavje 2.) odštejejo teža vozila v voznem stanju (nazivna vrednost v skladu z dokumentacijo za prodajo), teža potnikov (glejte poglavje 3.) in največja teža dodatne opreme, ki jo določi proizvajalec (glejte poglavje 1.).

Za avtodome evropska zakonodaja predpisuje določen najmanjši koristni tovor, ki mora biti še vedno upoštevan za prtljago ali drugo dodatno opremo, ki ni tovarniško vgrajena. Ta minimalni koristni tovor se izračuna na naslednji način:

Najmanjši koristni tovor v kg  $\geq 10 * (n + L)$

Pri čemer velja naslednje: "n" = največje število potnikov plus voznik in "L" = skupna dolžina vozila v metrih (vključno z decimalnimi števili).

Za avtodom dolžine 7 m in s 4 homologiranimi sedeži (vključno z voznikovim) znaša na primer najmanjši koristni tovor  $10 \text{ kg} * (4 + 7) = 110 \text{ kg}$ . Za avtodom dolžine 7 m in s 4 homologiranimi sedeži (vključno z voznikovim) znaša na primer najmanjši koristni tovor  $10 \text{ kg} * (4 + 7) = 110$

Pri konfiguraciji avtodoma je treba upoštevati, da koristni tovor ne sme biti nižji od minimalnega.

Upoštevanje minimalni koristni tovor je za vsak model vozila mogoče naročiti maksimalno količino dodatne opreme. V zgoraj navedenem primeru z najmanjšim koristnim tovorom 110 kg bi morala bruto teža dodatne opreme za vozilo s štirimi homologiranimi sedeži (vključno z voznikom) in težo vozila v voznem stanju 2900 kg znašati največ 265 kg:

|             |   |
|-------------|---|
| 3,500 kg    | Tehnično dovoljena bruto masa vozila          |
| - 2,900 kg  | Teža vozila v stanju, pripravljenem za vožnjo |
| - 3 x 75 kg | Teža potnikov                                 |
| - 110 kg    | Najmanjši koristni tovor                      |
| = 265 kg    | Dodatna oprema                                |

Prosimo, upoštevajte, da ta izračun temelji na standardni vrednosti za teža vozila v stanju pripravljenosti za vožnjo, ki je določena med postopkom homologacije, brez upoštevanja dovoljenih odstopanj teže vozila v stanju pripravljenosti za vožnjo (glejte poglavje 2.). Če je največja dovoljena vrednost za dodatno opremo 265 kg (kot je navedeno v primeru) skoraj ali v celoti izkoriščena, lahko odstopanje teže vozila v voznem stanju navzgor pomeni, da je najmanjši koristen tovor 110 kg matematično zagotovljen v okviru standardne vrednosti teže vozila v voznem stanju, dejansko pa ne obstaja ustrezna možnost uporabe koristnega tovora.

Spodaj je prikazan tudi primer izračuna za vozilo s štirimi homologiranimi sedeži, katerega dejanska teža v stanju, pripravljenem za vožnjo, je za 1 % višja od nazivne vrednosti:

|             |  |
|-------------|--|
| 3,500 kg    | Tehnično dovoljena bruto masa vozila   |
| - 2,929 kg  | Dejanska teža vozila v stanju, pripravljenem za vožnjo (+ 1 % v primerjavi z vrednostjo 2.900 kg, navedeno v dokumentaciji za prodajo vozila)                      |
| - 3 x 75 kg | Teža potnikov  |
| -265 kg     | Dodatna oprema   |
| = 81 kg     | Dejanska vrednost koristnega tovora (< najmanjša vrednost koristnega tovora 110 kg); v tem primeru je torej vrednost najmanjšega koristnega tovora nižja za 29 kg. |

V izogib tovrstnemu znižanju najmanjšega koristnega tovora lahko proizvajalec zmanjša težo dodatne opreme, ki jo je mogoče naročiti, v okviru zasnove vozila. Namen omejevanja količine dodatne opreme je zagotoviti, da je najmanjši koristen tovor, tj. zakonsko predpisana prosta teža za prtljago in drugo dodatno opremo, tudi dejansko na voljo za koristen tovor v vozilih, ki jih dobavi proizvajalec.

Ker se dejanska teža določenega vozila določi šele ob tehtanju vozila na koncu proizvodne linije, ni mogoče povsem izključiti dejstva, da lahko v redkih izjemnih primerih pride do situacij, ko najmanjši koristen tovor ni zagotovljen, kljub zmanjšanju teže dodatne opreme. Z namenom zagotavljanja najmanjšega koristnega tovora tudi v teh primerih proizvajalec pred dobavo vozila z vami in vašim trgovcem preveri, ali se bo na primer povečala masa vozila, zmanjšalo dovoljeno število sedežev ali odstranila dodatna oprema, tako da vam bo dobavljeno vozilo, pri katerem bo zagotovljen zakonsko predpisani najmanjši koristen tovor. Teža tovarniško vgrajene dodatne opreme je navedena v naši dokumentaciji za prodajo vozil (npr. v cenikih).

Ilustracija v ceniku:

| Artikel št.               |  | €      | z    |
|---------------------------|--|--------|------|
|                           |  | vkluč. | %    |
|                           |  | 22     | DDV  |
| <b>Šasija Fiat Ducato</b> |  |        |      |
| 310021                    | Motor 140 KM/103 kW, Euro 6d Final, f35 light, samodejni menjalnik 9G <sup>67)</sup> 68)                             | 3.990  | 55   |
| 310024                    | Motor 180 KM / 132 kW, Euro 6d Final, f35 light, ročni menjalnik <sup>67)</sup>                                      | 4.510  | 20   |
| 310025                    | 180 KM / 132 kW motor, Euro 6d Final, f35 light, samodejni menjalnik 9G <sup>67)</sup> 68)                           | 8.500  | 55   |
| 310026                    | Motor 180 KM / 132 kW, Euro 6d Final, f40 heavy (dovoljena skupna masa 4.250 kg), ročni menjalnik 10) <sup>67)</sup> | 6.660  | 66   |
| 310027                    | Motor 180 KM / 132 kW, Euro 6d Final, f40 heavy (dovoljena skupna masa 4.250 kg), menjalnik 9G 10) <sup>67)</sup>    | 10.650 | 61   |
| 330325                    | 16-palčna jeklena platišča Fiat namesto 15-palčnih pri lahkem podvozju f35   | 360    | 29   |
| 330330                    | 16-palčna lita platišča Fiat za lahka podvozja f35 v kombinaciji z ročnim menjalnikom                                | 1.090  | 22,5 |
| 330340                    | 16-palčna lita platišča Fiat za težko podvozje f40 / f35 v kombinaciji s samodejnim menjalnikom 9G                   | 890    | -8   |
| 310610                    | Rezervoar za gorivo 60 l namesto 90 l (samo v kombinaciji s f35 light)   | 60     | -24  |
| 311810                    | Okrepilne vzmeti prednje osi za optimalno potovalno udobje <sup>37)</sup>  | 620    | 3    |
| 311815                    | AL-KO "ACS" visoko zmogljiva vzmet prednje osi <sup>37)</sup>  | 1.490  | -    |
| 310630                    | Usnjeni volan in prestavna ročica  | 310    | -    |
| 310632                    | Večnamenski volan (daljinsko upravljanje radia prek upravljalnih gumbov)   | 310    | -    |
| 331620                    | Meglenka   | 350    | 4    |
| 311614                    | Zarometi BI-LED (kratki in dolgi svetlobni pramen)   | 1.140  | -    |
| 311400                    | Odstranljiva vlečna kljuka   | 1.900  | 60   |
| 311300                    | Zadnje opore z ročico, ki preprečujejo zibanje avtomoda v stoječem položaju  | 440    | 10   |

Dodatna teža dodatne opreme (vsi elementi opreme, ki niso vključeni v standardni obseg) pomeni zvišanje dejanske teže vozila (= teža vozila v stanju pripravljenosti za vožnjo plus izbrana dodatna oprema) in zmanjšanje koristnega tovora. Navedena vrednost prikazuje dodatno težo v primerjavi s standardno opremo ustreznega sklopa. Bruto masa izbrane dodatne opreme (paketi dodatne opreme, dodatna oprema in opcije) ne sme presežati največje teže dodatne opreme, ki jo je določil proizvajalec.

## 6. UČINKI TEŽE PRI ODSTOPANJIH TEŽE VOZILA V VOZNEM STANJU NA KORISTNI TOVOR

Ne glede na najmanjši koristen tovor je treba vedeti, da neizogibna nihanja teže vozila v stanju pripravljenosti na vožnjo, ki so povezana s proizvodnjo, vplivajo na preostali koristen tovor:

Če naročite vozilo iz našega primera (glejte poglavje 5.) z dodatno opremo z bruto maso 150 kg, je izračunani koristen tovor 225 kg na podlagi privzete vrednosti za težo vozila v voznem stanju. Zaradi odstopanj lahko dejansko razpoložljivi koristen tovor odstopa od te vrednosti in je lahko višji ali nižji. Če je teža vašega vozila v voznem stanju za približno 1 % večja od teže, navedene v dokumentaciji za prodajo vozil, se razpoložljivi koristen tovor zmanjša z 225 kg na 196 kg:

|             |   |
|-------------|---|
| 3,500 kg    | Tehnično dovoljena bruto masa vozila  |
| - 2,929 kg  | Dejanska teža vozila v stanju, pripravljenem za vožnjo (+ 1 % v primerjavi z vrednostjo 2.900 kg, navedeno v dokumentaciji za prodajo vozila) |
| - 3 x 75 kg | Teža potnikov   |
| - 150 kg    | Dodatna oprema, naročena za posebej konfigurirano vozilo  |
| = 196 kg    | Dejanski koristen tovor   |

Če želite vedeti, ali je izračunani koristen tovor dejansko na voljo, morate pri izbiri in konfiguraciji vozila upoštevati možna in dopustna odstopanja za težo vozila v voznem stanju. Priporočamo vam tudi, da pred vsako vožnjo natovorjen avtomod stehtate in ob upoštevanju individualne teže potnikov ugotovite, ali sta zagotovljeni tehnično dopustna skupna masa vozila in tehnično dopustna skupna masa na os.



Več informacij lahko najdete na spletu!

[www.carthago.com](http://www.carthago.com)

# Največja izbira osnovnih vozil premijskega razreda

## Izbira je vaša!

Iščete vrhunski avtodom, ki bo kot nalašč za vas? Glede na serijo in model Vam ponujamo izbiro med tremi različnimi osnovnimi vozili: Fiat Ducato, Mercedes-Benz Sprinter z AL-KO nizkopodno šasijo z enojno ali dvojno osjo ali Iveco Daily s trpežno letveno šasijo, pogonom na zadnjo os in dvojnimi kolesi. Vsa tri osnovna vozila imajo jasno definirane prednosti –

izberite osnovno vozilo, ki najbolj ustreza vašim željam in potrebam. Nekaj pa imajo vsa tri osnovna vozila vendarle skupnega: vsi modeli avtodomov se v kombinaciji s Carthago Premium-DNK ponašajo z edinstveno dovršenostjo in kakovostjo ter nudijo najvišjo stopnjo varnosti. Na to se lahko zanesete!



AL-KO



Mercedes-Benz

AL-KO

**IVECO  
DAILY**

5.6 t/6.7 t

| Osnovno vozilo                                   | Fiat Ducato                 |   |   | Mercedes-Benz Sprinter                    |                      |  | Iveco Daily |           |       |       |
|--|-----------------------------|---|---|---|----------------------|--|-------------|-----------|-------|-------|
| Na voljo za                                      | c-compactline / c-tourer    | chic c-line                             | chic e-line / liner-for-two             | c-tourer                                  | chic e-line / e-line | chic s-plus / liner-for-two                  |             |           |       |       |
| <b>Pogon in podvozje</b>                         |                             |   |   |   |                      |  |             |           |       |       |
| Tip podvozja                                     | AL-KO nizkopodno (f35, f40) | AL-KO nizkopodno Carthago special (f40) | AL-KO nizkopodno Carthago special (f40) | AL-KO nizkopodno Carthago special 415 CDI |                      | Letveno visoko podvozje                      |             |           |       |       |
| Priporočljiva moč motorja                        | 2.2 l s 180 KM              | 2.2 l s 180 KM                          | 2.2 l s 180 KM                          | 2.0 l s 170 KM                            |                      | 3.0 l s 207 KM                               |             |           |       |       |
| Emisijski razred                                 | Euro 6D Final               | Euro 6D Final / Euro VI E               | Euro 6D Final / Euro VI E               | Euro VI E                                 |                      | Euro VI E                                    |             |           |       |       |
| Vrsta pogona                                     | Prednji pogon               | Prednji pogon                           | Prednji pogon                           | Prednji pogon                             |                      | Zadnji pogon z dvojnimi kolesi na zadnji osi |             |           |       |       |
| <b>Največje dovoljene bruto mase vozil</b>       |                             |   |   |   |                      |  |             |           |       |       |
| Podvozje   | Enojna os                   | Enojna os                               | Dvojna os                               | Enojna os                                 | Dvojna os            | Enojna os                                    | Enojna os   | Dvojna os | 5.6 t | 6.7 t |
| Največja tehnično sprejemljiva bruto masa (kg) * | 3500 / 4250 / 4500          | 4500                                    | 5500                                    | 4800                                      | 5500                 | 4500   | 4500        | 5500      | 5800  | 6700  |
| Največja nosilnost sprednje osi (kg)             | 2100                        | 2100                                    | 2300                                    | 2300                                      | 2300                 | 2100   | 2100        | 2100      | 2300  | 2600  |
| Največja nosilnost zadnje osi (kg)               | 2500                        | 2500                                    | 2 x 1700                                | 2700                                      | 2 x 1700             | 2430   | 2430        | 2 x 1800  | 3700  | 4690  |
| Največja nosilnost zadnje osi (kg) **            | 2000                        | 1800                                    | 1800                                    | 1800                                      | 1800                 | 2000   | 2000        | 1600      | 3260  | 3500  |
| Skupna masa vlečnega vozila (kg)                 | 6000                        | 6000                                    | 6000                                    | 6000                                      | 6000                 | 5880   |             |           | 9100  | 10700 |

\* Delno v povezavi z možnostjo zvišanja teže.

\*\* v povezavi z največjo maso vlečnega tovora.

**Najlažji integrirani avtodom premijskega razreda 3.5**

**t:** zahvaljujoč 15 cm ožji zunanji širini in kompaktni dolžini vozila je primeren tudi za vožnjo na odročnih območjih.

**Najlažje vozilo premijskega razreda 3,5 t:**

- Višina, funkcionalno prilagojena za koristni tovor, tudi v kategoriji vozil 3,5 t.
- Dodatno zmanjšanje teže do 39,5 kg z opcijskim paketom za zmanjšanje teže za vozila kategorije 3,5 t.

**Skladiščni prostor v dvojnem dnu z ogrevanim prtljažnim prostorom:**

- Uporabna višina do 55,5 cm.
- Zunanji dostop skozi več velikih loput, udoben dostop v notranjosti skozi pokrova L-sedežne klopi, dodatnega sedeža (odvisno od modela) in skozi veliko loputo v tleh.
- Velik centralni skladiščni prostor (notranja višina 22 cm) z globoko spuščnim skladiščnim prostorom (uporabna višina 46 cm), udobno nalaganje skozi XL-velika vhodna vrata preko lopute v tleh bivalnega prostora
- Celotno dvojno dno ogrevano s funkcijo hranilnika toplote.

**AL-KO podvozje Carthago Special light:**

- Največja dovoljena skupna masa vozila 3,5 t do 4.25 t

**Carthago nadgradnja za premijski razred Liner:**

- Zelo čvrsta povezava nadgradnje preko nosilnega prečnika (streha-stena/pod-stena).
- Gradnja brez lesa z vodoodbojno RTM peno in izoliranim jedrom.
- Notranje stene in notranjost strehe iz aluminija.
- Izolacijska obloga sten iz mikrotkanine.

**Osnovno vozilo****Fiat Ducato z AL-KO podvozjem Carthago Special light**

- Motor: 2,2 l dizelski Multijet 3 z Adblue (19 l), 140 KM / 103 kW, 4 valji, 350 Nm, Euro 6d Final, 6-stopenjski menjalnik, prednji pogon.
- Prostornina rezervoarja za gorivo 90 l.
- Asistent za pomoč pri bočnem vetru, tempomat, ABS, ESP, ASR, elektronska zaščita vozila pred krajo, pomoč pri speljevanju v klanec, pomoč pri vožnji navzdol, stabilizacija priklopnika, zavorna pomoč v primeru nevarnosti trka <sup>65)</sup>.
- Zračna blazina za voznika in sopotnika <sup>11)</sup>.
- Sistem za zagon/zaustavitev.
- Ročna klimatska naprava.
- Predal za rokavice.
- Dnevne luči LED.
- Blatniki na sprednji in zadnji osi.
- Set za popravilo Fix & Go.

**Nadgradnja razreda Liner-Premium**

- 10 let jamstva na vodotesnost.
- Nadgradnja brez lesa s streho iz Gfk in zaščito poda.
- Povezava strehe in stene preko zaobljene linije in nosilnega prečnika.
- Strešne letve ob straneh z odvajanjem vode.
- Stranske stene in streha iz aluminija na zunanji in notranji strani.
- RTM izolacija iz trde pene v strehi, tleh in stranskih stenah.
- Vezava nadgradnje brez toplotnih mostov preko lepljenih nosilnih prečnikov iz aluminija z dodatno zaščito proti mrazu.
- Skupna debelina sten in strehe 38 mm.
- Nadgradnja z zaščito pred udarom strele (Faradayeva kletka).
- Zunanje lopute iz enakega materiala kot stene "Carthago Isoplus".
- Tesnjenje loput znotraj in zunaj kot zaščita pred poplavo.
- Pokrov rezervoarja za gorivo poglobljen v stransko steno.
- Stranske oplate izdelane iz aluminija.
- 4-delni zadnji okvir z ločenim odbijačem.
- Carthago zadnje luči v obliki črke "C" in v tehniki LED
- Okna Seitz S4 brez toplotnih mostov, z dvojnimi okvirjem, izolativnimi stekli, komarnikom in zatemnitvenim rolojem.
- Zunanja luč v tehniki LED in s ščitkom proti dežju nad vhodnimi vrati.
- Vhodna stopnica vhodnih vrat, električno pomična, z zvočnim opozorilnim alarmom.

**Voznikova kabina**

- Nizko spuščena armaturna plošča (vozna površina vidna že po 2,77 m).
- Plise vetrobranskega stekla z izolativnim votlim satovjem.
- Zatemnitveni plise stranskih stekel (upravljanje s strani).
- Prednji del iz GFK, dvoplastno izoliran.
- Voznikova vrata z dvojnimi zaklepanjem, električno pomičnim steklom in žlebom za deževnico.
- Izdatno zvočno izoliran motorni prostor.
- Voznikov in sovoznikov sedež Aguti z integriranim varnostnim pasom, vrtljiv, v barvi bivalnega prostora, prevlečeni in nastavljivi naslonjali za roki.
- Armaturna plošča z integriranimi nosilci za lončke na voznikovi in sovoznikovi strani.
- Z usnjem prevlečena spodnja obloga dvižne postelje, vključno s senčniki, LED lučmi in stranskimi predali za shranjevanje.

**Skladiščni prostor v dvojnem dnu**

- Uporabna višina do 55,5 cm.
- Ogrevan in osvetljen prostor za shranjevanje.
- Zunanji dostop skozi več zunanjih loput.
- Notranji dostop skozi pokrova sedežne klopi (ni možno pri modelu 141 LE) kot tudi skozi veliko loputo v tleh v predelu vhoda.
- Centralni skladiščni prostor (notranja višina 22 cm) z globoko spuščnim delom (uporabna višina do 46 cm).



### Velika garaža za skuterje

- Nosilnost garaže za skuterje do 350 kg.
- Velika garažna vrata na voznikovi strani, dodatna vrata na sovoznikovi
- Dno garaže z Gfk na obeh straneh, z zaščito pred zdrsom.
- Vsestransko izolirana in ogrevana.
- Sistem pritrdjevanja z aluminijско letvijo in osmimi nastavljivimi ušesci.

### Notranjost

- Notranjost epic: površina pohištva v dvobarvni optiki bleščečega jesena.

### Bivalni prostor

- Stene in strop znotraj obloženi z izolacijsko oblogo iz mikro tkanine.
- L-sedežna skupina s stranskim sedežem (razen model 141 LE z izvlečnim stranskim sedežem).
- Obloga stene za stranskim sedežem v videzu usnja (ne pri modelu 141 LE).
- Jedilna miza v bivalnem prostoru, dvojno pomična in vrtljiva 360° (preko nožnega pedala).
- Izvlečna omarica za čevlje ob vhodu z LED osvetlitvijo.
- Oblazinjenje z večplastnim premium penastim jedrom in s funkcijo zaščite hrbtna.
- Tehnologija dvojnega spajanja "Durafix" z dvojnimi povezovanjem z vijaki in čepi.
- Zapiralni mehanizem pohištva z mehkim zapiranjem.
- Zaveso so za lažje čiščenje popolnoma snemljive vključno z okrasno zaveso.

### Kuhinja

- Kuhinjski pult kot optična razmejitev prostora in odlagalna površina (ne modeli 141 LE, 143 LE).
- Delovna površina v videzu skrilavca, odporne proti praskam.
- Delovna površina osvetljena z LED svetlobnim trakom.
- Kuhinjski pult s predalom za pribor.
- Ločeni koši za odpadke v ločenem higienskem predelu.
- Predali z vodili s krogličnimi ležaji "Easy-glide" s samodejnim mehkim zapiranjem.
- 3-plamenski kuhalnik "Profi Gourmet" z ločenim steklenim pokrovom in dnom iz nerjavečega jekla.
- Okroglo korito iz nerjavečega jekla, spuščeno v delovno površino, z multifunc. pokrovom in s stenskim držalom za dod. delovno površino.
- Visoka kovinska armatura s kakovostnim keramičnim tesnilom.
- Hladilnik Slimtower z dvostranskim odpiranjem vrat, ločenim zamrzovalnikom in samodejno izbiro delovanja 12 V / 230 V / plin.
- Strešna lina Mini-Heki.

### Kopalnica in prostor za preoblačenje

#### Garderoba in razmejitev prostora

- Garderoba z vrati na ključ oziroma drsnimi vrati za razmejitev prostora (razen modela 138 DB).

#### Kombinirana umivalnica z ločeno okroglo tuš kabino (modela 138 DB, 143 LE)

- Palica za sušenje brisač nad kabino za prhanje.
- Ročka za prhanje po višini nastavljiva na kromirani palici.
- Strešna lina Mini-Heki.
- Kopalniški element z nosilcem toaletnega papirja, omarica z ogledalom.

#### Vario premična kopalnica (model 141 LE)

- Notranja vrtljiva stena z velikim ogledalom in umivalnikom.
- Raven prehod v kabino za prhanje "Level One".
- Ročka za prhanje po višini nastavljiva na kromirani palici.
- Strešna lina Mini-Heki.
- Tuš kabina s sekcijskimi vrati in zaščito za zasebnost, ko je garderoba odprta.
- Leseni straniščni pokrov.

### Spanje

#### Dvižna postelja nad voznikovo kabino

- Letveno posteljno dno in kakovostna vzmetnica
- Posebej nizko spuščeno ležišče: dostop preko stranskega sedeža brez lestve
- Stabilna opora v spalnem položaju, knjižna polica in bralne LED lučke
- Pregradna zavesa med dvižno posteljo in dnevnim prostorom.

#### Fiksna ležišča v zadnjem delu

- Dvodelno, ogrevano in zračno letveno ogrodje.
- 7-conso kakovostno ležišče iz hladne pene.
- Strešna lina Mini-Heki.
- Okno na zadnji steni vozila (samo model 138 DB)

#### Ločeni ležišči

- Dvigljiv del glave
- Razširitev spalnega prostora med vzdolžnima enojnima posteljama
- Omare pod posteljami, spuščene v dvoposteljno nadstropje, s funkcijo dvigala in deljenim ležiščem
- Vsestranske omare za shranjevanje nad glavo

### Oprema vozila

#### Voda

- Rezervoar za svežo in odpadno vodo v ogrevanem dvojnem dnu, odpiranje za čiščenje prek talnih loput bivalnega prostora ali garaže za skuterje (odvisno od modela)
- Centralni odtok vode v osrednjem dvojnem nadstropju
- Sistem črpalke za vodni tlak, ki ne zahteva veliko vzdrževanja

#### Plin

- Prostor za plinske jeklenke v zadnjem delu, dostopen prek ločenega plinskega vrata predala
- Za 2 x 11 kg plinske jeklenke
- Plinske izolirne pipe v kuhinji

#### Elektrika

- Električna centrala v garaži za skuterje, vključno s polnilnikom, varovalkami, varovalkami, 16 A avtomatskim polnilnikom s samodejnim izklopom v primeru nizke napetosti
- Ogrevan center za akumulatorje, 1 x 80 Ah gelski akumulator, v dvojnem dnu, dostop prek talnega odlagalnega predala, glavno stikalo za napajanje
- Digitalna nadzorna plošča Truma CP+ za ogrevanje toplega zraka, za tehnično ploščo nad bivalnimi vrati
- 230 V vtičnica v prostoru za sedenje, kuhinji, umivalnici, garaži za skuterje
- 12 V vtičnica v voznikovi kabini (2 x)
- Vtičnica USB v voznikovi kabini (2 x)

#### Inovativna zasnova svetil

- Stropna streha z dodatnimi reflektorji LED in posredno osvetlitvijo LED
- LED luč za razpoloženje v podstavku sedežne klopi
- Glavno in ambientalno osvetlitev lahko preklapljate ločeno
- 12 V vtičnica v voznikovi kabini (2 x)
- Vtičnica USB v voznikovi kabini (2 x)

### Ogrevalna tehnika

- Odvodi toplega zraka v voznikovi kabini, sprednji strani armaturne plošče, vhodih v vrata, bivalnem prostoru, dvojnem nadstropju in garaži za skuterje
- Armaturna plošča z usmerjenim ogrevanjem z obsežnim učinkom ogrevanja
- Učinek talnega ogrevanja zaradi ogrevanega dvojnega talnega prostora za shranjevanje klime



Priporočamo vam, da se o ceni, ki velja v trenutku sklenitve pogodbe, posvetujete z vašim prodajalcem!<sup>1(5)</sup>



Pred sklenitvijo pogodbe natančno preberite pravna obvestila v zvezi s podatki o teži vozila na straneh 3-6!



Lahko pa tudi skenirate kodo QR in dostopate do vseh pomembnih informacij v zvezi s težo vozila!

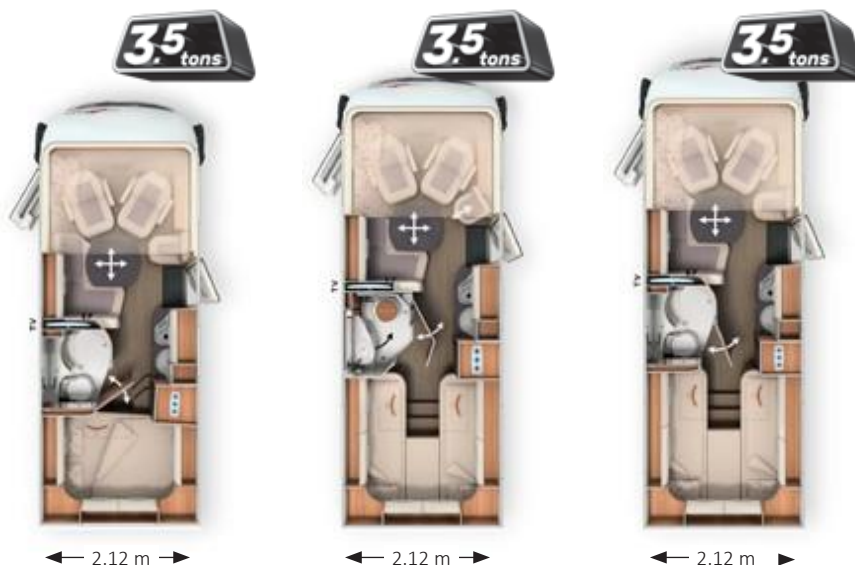

|  | I 138 DB                          | I 141 LE                          | I 143 LE                          |
|--|-----------------------------------|-----------------------------------|-----------------------------------|
| Osnovno vozilo   | Fiat Ducato                       | Fiat Ducato                       | Fiat Ducato                       |
| Standardno podvozje  | AL-KO nizkopodno 35               | AL-KO nizkopodno 35               | AL-KO nizkopodno 35               |
| Osnovni motor  | Diesel 2.2 l<br>(140 KM / 103 kW) | Diesel 2.2 l<br>(140 KM / 103 kW) | Diesel 2.2 l<br>(140 KM / 103 kW) |
| Dolžina / širina / višina (mm) <sup>1) 2) 3)</sup>   | 6410 / 2120 / 2890                | 6670 / 2120 / 2890                | 6950 / 2120 / 2890                |
| Medosna razdalja (mm)  | 3525                              | 3525                              | 3800                              |
| Višina dvojnega dna / prostor za shranjevanje v dvojnem dnu (mm)                                   | 220 / 460                         | 220 / 460                         | 220 / 460                         |
| Svetla višina v bivalnem prostoru (mm)   | 1980                              | 1980                              | 1980                              |
| Višina notranjosti zadnje garaže (mm)  | 1200                              | 1200                              | 1200                              |
| Širina / višina vrat zadnje garaže na sovoznikovi strani (mm)                                      | 925 x 1140                        | 1050 x 1140                       | 1050 x 1140                       |
| Širina / višina vrat zadnje garaže na voznikovi strani (mm))                                       | 680 x 1140                        | 850 x 1140                        | 850 x 1140                        |
| Največja tehnično sprejemljiva bruto masa (kg) <sup>9)</sup>                                       | 3500 / 4250 <sup>1</sup>          | 3500 / 4250 <sup>1</sup>          | 3500 / 4250 <sup>1</sup>          |
| Teža v voznem stanju (kg) <sup>6)</sup>  | 2885 (2741-3029)                  | 2935 (2788-3082)                  | 2995 (2845-3145)                  |
| Največja teža dodatne opreme iz serijske proizvodnje, ki jo določi proizvajalec (kg) <sup>7)</sup> | 258                               | 206                               | 142                               |
| Največja vlečena obremenitev (kg) <sup>10)</sup>   | 2000                              | 2000                              | 2000                              |
| Največje število sedežev s tritočkovnim varnostnim pasom med vožnjo (standard) <sup>5)</sup>       | 4                                 | 4                                 | 4                                 |
| Ležišča (standard / opcija)  | 4 / 5                             | 4                                 | 4 / 5                             |
| Dimenzije ležišča zadaj (mm)   | 1960 x 1470 / 1350                | 2000 / 1900 x 850                 | 2000 / 1900 x 850                 |
| Dimenzije zložljive postelje (mm)  | 1800 x 1600                       | 1800 x 1600                       | 1800 x 1600                       |
| Dimenzije ležišča sedežne skupine (mm)*  | 1890 x 1100 / 675                 | -                                 | 1890 x 1100 / 675                 |
| Prostornina hladilnika / od tega zamrzovalnika (l)   | 133 / 12                          | 133 / 12                          | 133 / 12                          |
| Ogrevalni sistem   | Truma Combi 6                     | Truma Combi 6                     | Truma Combi 6                     |
| Prostornina rezervoarja za vodo (l) <sup>52)</sup>   | 150                               | 150                               | 150                               |
| Prostornina rezervoarja za vodo za polnitev v voznem stanju vozila (l)                             | 20                                | 20                                | 20                                |
| Prostornina rezervoarja za odpadno vodo (l)  | 140                               | 140                               | 140                               |
| Kapaciteta akumulatorja (Ah)   | 80                                | 80                                | 80                                |
| Vtičnice 230 V / 12 V / USB  | 5 / 2 / 2                         | 5 / 2 / 2                         | 5 / 2 / 2                         |
| Št. artikla  | 110010                            | 110025                            | 110014                            |

<sup>1</sup> Opcijsko Fiat Ducato f40, izvedba s težkim podvozjem

\* v povezavi z dodatno opremo

| Št. artikla   | 216032    |              |
|---|-----------|--------------|
| Paket Basic-Plus  | Teža      | EUR          |
|   | kg        | EUR          |
| <b>Opcije podvozja</b>  |           |              |
| Carthago kolesni pokrovi  |           | 82           |
| Avtobusna, zgoraj obešena ogledala "Carthago best view" z belo-črnim ohišjem, električno nastavljiva in ogrevana Samodejna klimatska naprava v voznikovi kabini <sup>33)</sup>  |           | 420          |
| Ojačevalec polnjenja <sup>47)</sup>   |           | 554          |
| Sedeža voznikove kabine nastavljiva po višini in naklonu (naprej / nazaj) Oplemenitenje armaturne plošče: prezračevalne reže v krom barvi Predpriprava za radijski sprejemnik s strešno anteno DAB+ in zvočniki (4x 88) Radio / Moniceiver Pioneer 6,8" vključno z DAB+ 80) |           | 215          |
|   |           | 595          |
|   |           | 246          |
|   |           | 461          |
|   |           | 666          |
| <b>Opcije nadgradnje</b>  |           |              |
| Strešno okno Midi-Heki z LED reflektorji nad sedežno skupino L-oblike   |           | 707          |
| Velika vrata garaže za skuterje na voznikovi strani   |           | 595          |
| Vhodna vrata XL „premium two 2.0“ (širina 63 cm) z dvojnimi zaklepanjem, oknom in komarnikom  |           | 543          |
| SOG-prezračevanje stranišča z odvajanjem zraka preko strešnega dimnika  |           | 379          |
| Set cevi za udobno praznjenje rezervoarja odpadne vode  |           | 123          |
| USB-vtičnica v viseči omarici nad posteljo v zadnjem delu   |           | 113          |
| Predpriprava za električni ventilator nad kuhinjo   |           | 246          |
| Predpriprava za solarni sistem  |           | 246          |
| Predpriprava za satelitski sistem   |           | 246          |
| Predpriprava za kamero za vzvratno vožnjo (enojna leča)   |           | 6.684        |
| Skupna cena posameznih opcij  | <b>42</b> | <b>5.587</b> |
| <b>Cena paketa</b>  |           | <b>1.097</b> |
| <b>Vaš prihranek</b>  | -         | 933          |

| Št. artikla  | 221958       |              |
|--|--------------|--------------|
| Paket za zmanjšanje teže 3,5 t (samo v povezavi s f35) <sup>90)</sup>  | Teža         | EUR          |
|  | kg           | EUR          |
| 60-litrski rezervoar za gorivo (namesto standardnega 90-litrskega)   |              | ✓            |
| 90 Ah litij-ionski akumulator vključno z računalnikom za upravljanje akumulatorja (namesto 80 Ah gelskega akumulatorja <sup>106)</sup> ) |              | ✓            |
| Opustitev prezračevanja SOG stranišča prek strešnega dimnika   |              | ✓            |
| Opustitev kompleta cevi za odpadno vodo  |              | ✓            |
| Opustitev napeljave za solarni sistem  |              | ✓            |
| <b>Cena paketa</b>   | <b>-39,5</b> | <b>1.528</b> |

| Št. artikla  | 221455   |              |
|--|----------|--------------|
| Paket Fiat Infotainment*   | Teža     | EUR          |
|  | kg       | EUR          |
| Digitalni kombinirani instrument z barvnim zaslonom <sup>104)</sup>                                    |          | ✓            |
| Usnjen volanski obroč in prestavna ročica, multifunkcijske tipke na volanskem obroču                   |          | ✓            |
| Multimedijski sistem Fiat 10,1" vključno z navigacijo, vodenjem poti za avtodom in DAB+ <sup>51)</sup> |          | ✓            |
| <b>Cena paketa</b>   | <b>2</b> | <b>2.860</b> |

\* \* Multimedijski sistem Fiat 10,1" je zamenjava za radio Pioneer 6,8" in je upoštevan v ceni. Paket Fiat Infotainment ni mogoč v povezavi z 9-palčnim multimedijskim centrom Pioneer.

| Št. artikla  | 217354    |              |
|--|-----------|--------------|
| Paket Media  | Teža      | EUR          |
|  | kg        | EUR          |
| Kamera za vzvratno vožnjo z enojno lečo, vgrajena v zadnji del vozila in s 7-palčnim zaslonom v armaturni plošči |           | 1.179        |
| Izvlčni TV- nosilec za TV-omarico nad sedežno skupino L oblike <sup>36)</sup>                                    |           | 728          |
| Ravni zaslon LED 24" <sup>39)</sup>  |           | 1.497        |
| Skupna cena posameznih opcij   |           | 3.404        |
| <b>Cena paketa</b>   | <b>21</b> | <b>2.348</b> |
| <b>Vaš prihranek</b>   |           | <b>1.056</b> |
| 210260 <b>DOPLAČILO</b> 138 DB, 143 LE: Dizajnerska TV omarica z LED TV 32" namesto 24" <sup>39)</sup>           | 5         | 861          |
| 210305 <b>DOPLAČILO</b> Kamera za vzvratno vožnjo z dvojno lečo in preklopom namesto enojne <sup>83)</sup>       | 1         | 707          |

Št. artikla

210730

| Paket Kuhinja / Kavni avtomat <sup>103)</sup> *   | Teža      |              |
|---|-----------|--------------|
|   | kg        | EUR          |
| Razsmernik z 12 V na 230 V, 1800 W, preklop na prednostno omrežje*                            |           | 1.999        |
| Kavni avtomat na kapsule s kompletom za priklop vključno z izvlečnim vodilom v viseči omarici |           | 328          |
| Skupna cena posameznih opcij  |           | 2.327        |
| <b>Cena paketa</b>  | <b>12</b> | <b>1.979</b> |
| <b>Vaš prihranek</b>  |           | <b>349</b>   |

\* Samo v povezavi z dodatnim akumulatorjem (gel ali litij-ionskim).

| Št. artikla                 |   | € vklj. z 22 % DDV | kg   | I 138 DB | I 141 LE | I 143 LE |
|-----------------------------|---|--------------------|------|----------|----------|----------|
| <b>Podvozje Fiat Ducato</b> |   |                    |      |          |          |          |
| 310021                      | Motor 140 KM/103 kW, Euro 6d Final, f35 light, z 9G samodejnim menjalnikom <sup>67)</sup> <sup>68)</sup>                        | 4.091              | 55   | ○        | ○        | ○        |
| 310024                      | Motor 180 KM / 132 kW, Euro 6d Final, f35 light, ročni menjalnik <sup>67)</sup>   | 6.216              | 20   | ○        | ○        | ○        |
| 310025                      | Motor 180 KM / 132 kW, Euro 6d Final, f35 light, z 9G samodejnim menjalnikom <sup>67)</sup> <sup>68)</sup>                      | 10.360             | 55   | ○        | ○        | ○        |
| 310026                      | Motor 180 KM / 132 kW, Euro 6d Final, f40 heavy (dovoljena skupna masa 4.250 kg), ročni menjalnik <sup>10)</sup> <sup>67)</sup> | 10.244             | 66   | ○        | ○        | ○        |
| 310027                      | Motor 180 KM / 132 kW, Euro 6d Final, f40 heavy (dovoljena skupna masa 4.250 kg) z 9G menjalnikom <sup>10)</sup> <sup>67)</sup> | 12.511             | 61   | ○        | ○        | ○        |
| 330325                      | Fiat 16-palčna jeklena platišča namesto 15-palčnih za podvozje  | 369                | 29   | ○        | ○        | ○        |
| 330330                      | Fiat 16-palčna jeklena platišča namesto 15-palčnih za podvozje f35 light  | 1.117              | 22,5 | ○        | ○        | ○        |
| 330340                      | 16-palčna lita platišča Fiat za podvozje f40 heavy / f35 v povezavi z 9G samodejnim menjalnikom                                 | 912                | -8   | ○        | ○        | ○        |
| 310610                      | Rezervoar za gorivo 60 l namesto 90 l (samo v kombinaciji s f35 li  | 62                 | -24  | ○        | ○        | ○        |
| 311810                      | Ojačano vzmetenje prednje osi za najvišje udobje <sup>57)</sup>   | 636                | 3    | ○        | ○        | ○        |
| 311815                      | AL-KO „ACS“ High Performance vzmetna noga na prednji osi <sup>57)</sup>   | 1.528              | -    | ○        | ○        | ○        |
| 310630                      | Usnjen volanski obroč in prestavna ročica   | 318                | -    | ●        | ●        | ●        |
| 310632                      | Multifunkcijski volanski obroč (upravljanje radia preko tipk)   | 318                | -    | ●        | ●        | ●        |
| 331620                      | Meglenke  | 359                | 4    | ○        | ○        | ○        |
| 311614                      | Žarometi BI-LED ( kratke in dolge luči) <sup>89)</sup>  | 1.169              | -    | ○        | ○        | ○        |
| 311400                      | Odstranljiv vlečna kljuka   | 1.948              | 60   | ○        | ○        | ○        |
| 311300                      | Podporne noge (izvlek z ročico) za stabilizacijo vozila   | 451                | 10   | ○        | ○        | ○        |
| <b>Nadgradnja</b>           |   |                    |      |          |          |          |
| 410121                      | Centralno zaklepanje za vhodna vrata XL „premium two 2.0“   | 472                | -    | ○        | ○        | ○        |
| 410150                      | Dodatne varnostne ključavnice na vratih voznikove kabine in vratih bivalnega prostora   | 728                | 2    | ○        | ○        | ○        |
| 410520                      | Strešna tenda, alu kaset, sivo platno, dolžina: 4,0 m   | 1.794              | 39   | ○        | ○        | ○        |
| 410560                      | Strešna tenda, alu kaset, sivo platno, dolžina: 4,5 m   | 1.917              | 42   | -        | ○        | ○        |
| 410660                      | Izolirna ponjava za vetrobransko steklo in stranski stekli  | 472                | 10   | ○        | ○        | ○        |
| 410700                      | Dvojna izolacijska zasteklitev stranskih stekel / okno vrat voznikove kabine  | 1.179              | 10   | ○        | ○        | ○        |
| 410840                      | Dodatno okno nad posteljo na sovoznikovi strani   | 420                | 2    | ○        | X        | X        |
| 410785                      | Strešno okno Mini-Heki v voznikovi kabini / nad dvizžno posteljo  | 359                | 3    | ○        | ○        | ○        |
| 410850                      | Električni ventilator za strešno okno nad kuhinjo <sup>22)</sup>  | 533                | 5    | ○        | ○        | ○        |
| <b>Elektrika</b>            |   |                    |      |          |          |          |
| 510020                      | Dodatni 80 Ah akumulator v obstoječem akumulatorskem sklopu   | 554                | 26   | ○        | ○        | ○        |
| 510053                      | Litij-ionski akumulator 150 Ah, vključno z računalnikom akumulatorja in ločenim zaslonom na dotik <sup>55)</sup>                | 2.471              | -9   | ○        | ○        | ○        |
| 510081                      | Sistem solarnih panelov: 2 x 100 W <sup>12)</sup>   | 2.040              | 13   | -        | ○        | ○        |
| 510180                      | Pretvornik iz 12 V na 230 V, 1.800 W s prednostnim omrežnim tokokrogom 103)   | 1.999              | 10   | ●        | ●        | ●        |
| 510255                      | Paket vtičnic z dodatnimi vtičnicami (3 x 230 V, 2 x USB) <sup>45)</sup>  | 502                | 3    | ○        | ○        | ○        |
| 510201                      | Varnostni alarmni sistem Carthago <sup>35)</sup>  | 1.456              | 3    | ○        | ○        | ○        |

| Št. artikla                                      |   | € vklj. z 22 % DDV | kg  | I 138 DB | I 141 LE | I 143 LE |
|--|---|--------------------|-----|----------|----------|----------|
| <b>Plin   Voda   Ostalo</b>                      |   |                    |     |          |          |          |
| 610020   | Truma DuoControl CS <sup>73)</sup>  | 451                | 3   | ○        | ○        | ○        |
| 610021   | Plinski filter Truma DuoControl CS (priporočljivo) <sup>95)</sup>                             | 226                | 0,5 | ○        | ○        | ○        |
| 610045   | Sistem za izvlek plinske jeklenke Comfort (samo v povezavi s sistemom Truma DuoControl CS)    | 666                | 6   | ○        | ○        | ○        |
| 610140   | Zunanja prha topla / hladna voda v garaži na voznikovi strani                                 | 359                | 2,5 | ○        | ○        | ○        |
| 610480   | Nadgradnja garaže s tapisonom in mrežicami za prtljago  | 359                | 10  | ○        | ○        | ○        |
| 610500   | Garažna tla iz rebraste aluminijaste pločevine  | 185                | 20  | ○        | ○        | ○        |
| <b>Kuhinja   Aparati</b>                         |   |                    |     |          |          |          |
| 550067   | Plinska pečica z žarom v osnovnem kuhinjskem elementu <sup>37)</sup>                          | 1.087              | 12  | ○        | ○        | ○        |
| 550287   | Kavni avtomat na kapsule s kompletom za priklop vključno z izvlečnim vodilom v viseči omarici | 328                | 2   | ●        | ●        | ●        |
| <b>Ogrevanje   Hlajenje</b>                      |   |                    |     |          |          |          |
| 650040   | Truma Combi 6E (dodatni električni grelec 2 x 900 W / 230 V)                                  | 759                | 1   | ○        | ○        | ○        |
| <b>Multimedija</b>                               |   |                    |     |          |          |          |
| 710029   | Mediacenter Pioneer 9" vklj. z navigacijo in vodenjem za avtodome, DAB++ <sup>19)</sup>       | 1.599              | -   | ○        | ○        | ○        |
| 710160   | Kamera za vzvratno vožnjo z enojno lečo in 7" barvnim zaslonom <sup>82)</sup>                 | 1.179              | 6   | ●        | ●        | ●        |
| 710180   | Kamera za vzvratno vožnjo z dvojno lečo, zaščito in s 7" barvnim zaslonom <sup>83)</sup>      | 1.886              | 7   | ○        | ○        | ○        |
| 710506   | Izvlečni nosilec za TV omarico nad sedežno skupino oblike L <sup>36)</sup>                    | 728                | 5   | ●        | ●        | ●        |
| 710547   | LED TV 24" za TV omarico / TV nosilec <sup>39)</sup>  | 1.497              | 10  | ●        | ●        | ●        |
| 910460   | Dodatni TV priključek v spalnem delu <sup>36)</sup>   | 349                | 3,5 | -        | ○        | ○        |
| 710575   | Servisna kamera za nadzor odtočne cevi s prikazom na armaturni plošči <sup>85)</sup>          | 584                | 0,5 | ○        | ○        | ○        |
| <b>Satelitski sistem</b>                         |   |                    |     |          |          |          |
| 750030   | Satelitska naprava Teleco Flatsat 65 z vhodom CI <sup>12)</sup>                               | 2.891              | 25  | ○        | ○        | ○        |
| 750031   | Satelitska naprava Teleco Flatsat 65 Twin LNB z drugi TV z vhodom CI <sup>12)</sup>           | 3.117              | 27  | -        | ○        | ○        |
| <b>Notranjost</b>                                |   |                    |     |          |          |          |
| 810027   | Stilski svet Casablanca <sup>77)</sup>  | 707                | -   | ○        | ○        | ○        |
| 810100   | Preproga za bivalni del   | 379                | 6   | ○        | ○        | ○        |
| 810120   | Preproga za voznikovo kabino  | 195                | 1   | ○        | ○        | ○        |
| 810440   | Brez dvižne postelje spredaj, namesto nje venec visečih omaric                                | 677                | -10 | ○        | ○        | ○        |
| 810260   | Postelja v zadnjem delu s prožnim vzmetenjem Carawinx namesto letvenega dna                   | 584                | 4,5 | ○        | ○        | ○        |
| 810580   | Sedežna skupina z možnostjo predelave v pomožno ležišče <sup>69)</sup>                        | 605                | 10  | ○        | -        | ○        |
| 810726   | Vodoodporna pohodna površina v tuš kabini iz istega materiala kot pod v bivalnem delu         | 236                | 3,5 | ○        | -        | ○        |
| <b>Materiali oblaginjenja bivalnega prostora</b> |   |                    |     |          |          |          |
| 850600   | Kombinacija blaga in antare Barcelona 23  | <b>Serijsko</b>    | -   | X        | X        | X        |
| 850610   | Kombinacija blaga in antare Venezia   | <b>Serijsko</b>    | -   | X        | X        | X        |
| 850620   | Kombinacija blaga in antare Cambridge   | <b>Serijsko</b>    | -   | X        | X        | X        |
| 850630   | Kombinacija blaga in antare Roma  | <b>Serijsko</b>    | -   | X        | X        | X        |
| 850700   | Kombinacija blaga in tekstilnega usnja Malaga   | 431                | 3   | ○        | ○        | ○        |
| 850640   | Kombinacija blaga in tekstilnega usnja Davos  | 431                | 3   | ○        | ○        | ○        |
| 850710   | Delno v usnju slonokoščene barve - kombinacija usnje/tkanina                                  | 1.528              | 7   | ○        | ○        | ○        |
| 850720   | Delno v usnju Macchiato (23) – kombinacija usnje/tkanina                                      | 1.528              | 7   | ○        | ○        | ○        |
| 850690   | Usnje slonokoščene barve (Ivory)  | 3.773              | 10  | ○        | ○        | ○        |
| 850730   | Usnje v barvi peska (Sand) (ne v povezavi s stilskim svetom Casablanca)                       | 3.773              | 10  | ○        | ○        | ○        |
| 850740   | Usnje Macchiato   | 3.773              | 10  | ○        | ○        | ○        |
| 850501   | Carthago svet spanja in dekoracije: blazine, odeja in napenjalna rjuha <sup>26)</sup>         | 420                | 7   | ○        | ○        | ○        |

### Dovršeni vsestranski modeli

Lahkokategorni modeli s kratko dolžino vozila glede na zahteve razreda do 3,5 t in udobni modeli s skupno težo do 4,5 t.

### Premijski razred lahkokategornikov:



- Višina, funkcionalno prilagojena za koristni tovor, tudi v kategoriji vozil 3,5 t.
- Dodatno zmanjšanje teže do 39,5 kg z opcijskim paketom za zmanjšanje teže za vozila kategorije 3,5 t.
- Zunanja oblika z rešetko hladilnika v obliki črke V in vodoravnimi kromiranimi prečkami.

### Skladiščni prostor v dvojnem dnu z ogrevanim prtlačnim prostorom:



- Uporabna višina do 55,5 cm.
- Zunanji dostop skozi več velikih loput, udoben dostop v notranjosti skozi pokrova L-sedežne klopi, dodatnega sedeža (odvisno od modela) in skozi veliko loputo v tleh.
- Velik centralni skladiščni prostor (notranja višina 22 cm) z globoko spuščnim skladiščnim prostorom (uporabna višina 46 cm), udobno nalaganje skozi XL-vhodna vrata preko lopute v tleh bivalnega prostora
- Celotno dvojno dno ogrevano s funkcijo hranilnika toplote.

### AL-KO nizkopodno podvozje Carthago Special



Mercedes-Benz

- Največja dovoljena masa od t 3,5 t do 4,5 t.

### Carthago nadgradnja za premijski razred Liner:



- Zelo čvrsta povezava nadgradnje preko nosilnega prečnika (streha-stena / pod-stena).
- Gradnja brez lesa z vodoodbojno RTM peno in izoliranim jedrom.
- Notranja stena in notranjost strehe iz aluminija.
- Izolacijska obloga sten iz mikro tkanine.

### Osnovno vozilo

- LED dnevne luči
- Zračna blazina voznik / sovoznik 11)
- Zaščitni zavesici za prednjo in zadnjo osjo
- Set za popravilo "Fix&Go".

### Fiat Ducato z AL-KO podvozjem Carthago Special

Motor: Dizel 2,2 l Multijet 3 z AdBlue (19 l), 140 KM / 104 kW, 4 valji, 350 Nm, Euro 6d Final, 6-stopenjski ročni menjalnik, prednji pogon.

- Rezervoar 90 l.
- Asistent pri vožnji v bočnem vetru, tempomat, ABS, ESP, ASR, elektronska zaščita proti kraji, Hillholder, Hill Descent Control, Traction Plus, stabilizacijska kontrola priklopnika, asistent zaviranja v primeru trka<sup>65</sup>)
- Sistem Start / Stop.
- Ročna klimatska naprava.
- Predal za rokavice.

### Mercedes-Benz Sprinter z AL-KO podvozjem Carthago Special

Motor: Dizel 2,2 l z AdBlue (22 l), 150 KM / 110 kW, 4 valji, 330 Nm, Euro VI e, 6-stopenjski ročni menjalnik, prednji pogon.

- 16-palčna jeklena platišča.
- Rezervoar goriva 65 l.
- Zagon brez ključa, vključno z gumbom Start/Stop.
- Asistent pri bočnemu vetru, pomoč pri speljevanju v klanec, ABS, ASR, EBV, ESP.
- Nosilca za kozarce pri vozniku in sovozniku, predal za rokavice.
- Pokrov odlagalnega predala.
- Avtomatska nastavitvev luči.
- Mercedes-Benz asistenca v primeru nesreče.
- AGM Baterija 12 V / 92 Ah.
- Razširjen kolotek na prednji osi.
- Predpriprava za centralno zaklepanje bivalnih vrat (kabel).

### Nadgradnja premijskega razreda Liner

- 10-letno jamstvo na vodotesnost.
- Nadgradnja brez lesenih elementov s streho in talno oblogo iz GFK.
- Povezava strehe in stene preko zaobljene linije in nosilnega prečnika.
- Stranske strešne systemske tirnice s funkcijo odvajanja deževnice.
- Stranske in zadnje stene iz aluminija na notranji in zunanji strani.
- RTM izolacija iz trde pene v strehi, tleh in stranskih stenah.
- Vezava nadgradnje brez toplotnih mostov preko lepljenih nosilnih prečnikov iz aluminija z dodatno zaščito proti mrazu.
- Skupna debelina sten in strehe 38 mm.
- Zunanje lopute iz enakega materiala kot stene "Carthago Isoplus".
- Tesnjenje loput znotraj in zunaj kot zaščita pred vdorom vode / poplavo.
- Zunanje lopute in bivalna vrata z notranjimi tečaji.
- Pokrov rezervoarja za gorivo poglobljen v stransko steno.
- Segmentirane stranske letve iz aluminijastega profila.
- 4-delni zadnji okvir z ločenim zadnjim odbijačem.
- Zadnje LED luči Carthago z oznako Carthago "C".
- Stenska okna Seitz S4 brez toplotnih mostov, z dvojnimi okvirjem, izolativnimi stekli, komarnikom in zatemnitvenim rolojem.
- Zunanja luč v tehniki LED nad vhodnimi vrati in ščitkom proti dežju.
- Električno pomična vstopna stopnica bivalnih vrat z opozorilnim

### Voznikova kabina

- Nizko spuščena armaturna plošča (vozna površina vidna pri Fiatu že po 2,77 m, pri Mercedes-Benzu po 3,77 m).
- Plise vetrobranskega stekla z izolativnim votlim satovjem.
- Zatemnitveni plise stranskih stekel (upravljanje s strani).
- Prednji del iz GFK, dvoplastno izoliran.

- Voznikova vrata z dvojnimi zaklepanjem, električno pomičnim steklom in žlebom za deževnico.
- Izdatno zvočno izoliran motorni prostor.
- Komfortna prednja sedeža Aguti "Roadliner" z logotipom, v oblazinjenju bivalnega dela, vrtljiva, z integriranimi varnostnimi pasovoma in oblazinjenima podporama za roki.
- Armaturna plošča oblečena v usnje z uporabnim stranskim predalom, s predpripravo za vgradnjo zaslona kamere za vzvratno vožnjo in z nosilci za plastenke.
- Usnjena obloga dvizne postelje s senčnikoma, LED osvetlitvijo in odlagalnimi površinami.

### Skladiščni prostor v dvojnem dnu

- Uporabna višina do 55,5 cm.
- Ogrevan in osvetljen prostor.
- Zunanji dostop skozi več zunanjih loput.
- Dostop v notranjost prek sedežne skupine oblike L s patentirano pritrjeno, pomično ali dvizno stransko sedežno klopjo (ne model 141 LE) ter prek velikih talnih loput v bivalnem prostoru pri vhodu in v kuhinji.
- Centralni skladiščni prostor (notranja višina 22 cm) z globoko spuščeni delom (uporabna višina do 46 cm).

### Velika garaža za skuter

- Nosilnost garaže za skuter do 350 kg.
- Velika garažna vrata na voznikovi strani, dodatna na sovoznikovi.
- Dno garaže z Gfk na obeh straneh, z zaščito pred zdrsom.
- Izdatno izolirana in ogrevana.
- Sistem pritrditve z aluminjsko letvijo in osmimi nastavljivimi ušesc.

### Notranjost

- Notranjost v stilu Epic: površina pohištva v dvobarvni optiki bleščečega jesena z zgornjimi vrati omaric v slonokoščeni barvi visokega sijaja.
- Notranjost v stilu Casablanca: površina pohištva iz plemenitega češnjevega lesa z zgornjimi vratici omarice v slonokoščeni barvi visokega sijaja (opcijsko, serijsko pri modelu 145 RB LE).

### Bivalni prostor

- Stene in strop znotraj obloženi z izolacijsko oblogo iz mikro tkanine.
- L-sedežna skupina s stranskim sedežem (model 141 LE z izvlečnim stranskim sedežem).
- Obloga stene za stranskim sedežem (ne v modelu 141 LE).
- Jedilna miza v bivalnem prostoru, dvojno pomična in vrtljiva 360° (preko nožnega pedala).
- Izvlečna omarica za čevlje ob vhodu z LED osvetlitvijo. Oblazinjenje z večplastnim premium penastim jedrom in s funkcijo zaščite hrbta.
- Pohištvo v tehniki "Durafix" z dvojnimi povezovanjem z vijaki in čepi.
- Zapiralni mehanizem pohištva z mehkim zapiranjem.
- Zavese so za lažje čiščenje popolnoma snemljive vključno z okrasno zaveso.

### Kuhinja

- Kuhinjski pult kot optična razmejitev prostora in odlagalna površina (ne pri modelih 141 LE, 143 LE).
- Delovna površina v videzu skrilavca, odpornega proti praskam.
- Delovna površina osvetljena z LED svetlobnim trakom.
- Kuhinjski pult s predalom za pribor.
- Ločeni koši za odpadke v ločenem higienskem predelu.
- Predali z vodili s krogličnimi ležaji "Easy-glide" s samodejnim mehkim zapiranjem.
- 3-plamenski kuhalnik "Profi Gourmet" z deljenim steklenim pokrovom (Modeli 141 LE, 143 LE enodelni) trpežno litoželezno rešetko in steklenim dnom za lažje čiščenje.
- Okroglo korito iz nerjavečega jekla, spuščeno v delovno površino, z multifunkcijskim pokrovom in s stenskim držalom za dodatno delovno površino.

- Metal Visoka kovinska armatura s kakovostnim keramičnim tesnilom
- Kuhinjska stena v dekorativnem steklu Creme.
- Veliki hladilnik z obojestranskim odpiranjem vrat (Modeli 141 LE, 143 LE, 144 LE / Slimtower), ločenim zamrzovalnikom, samodejno izbiro delovanja 12 V / 230 V /plin.
- Strešna lina Mini-Heki.



### Kopalnica in prostor za preoblačenje

#### Garderoba in razmejitev prostora

- Garderoba z vrati na ključ oz. drsnimi vrati za razmejitev od bivalnega prostora.
- Masivna lesena drsna vrata pred spalnico (Modela 148 LE in 149 LE).
- Izvlečna predelna / TV stena pred spalnico (Model 150 QB)
- Visoka garderobna omara z obešalno palico in integriranim regalnim dnom (Model 148 LE).148 LE)

#### Kombinirana kopalnica z ločeno okroglo tuš kabino (modela 143 LE, 148 LE)

- Držalo za brisače nad okroglo tuš kabino.
- Nastavljiva višina ročke prhe na kromiranem vodilu.
- Strešna lina Mini-Heki.
- Element z umivalnim koritom z držalom za toaletni papir in omarico za shranjevanje z ogledalom.

#### Vario premična kopalnica (model 141 LE)

- Palica za sušenje brisač nad tuš kabino.
- Ročka za prhanje po višini nastavljiva na kromirani palici.
- Strešna lina Mini-Heki.
- Kopalniški element z nosilcem toaletnega papirja, omarica z ogledalom.

#### Prestična kopalnica z ločeno tuš kabino (modela 149 LE, 150 QB)

- Raven prehod v tuš kabino "One level".
- Palica za sušenje brisač nad tuš kabino.
- Vodoodporen talni pokrov kadi v istem dizajnu kot pod v bivalnem delu (Model 149 LE).
- Talni pokrov kadi iz istega lesa kot pod v bivalnem delu, odstranljiv med prhanjem (Razen modela 149 LE).
- Ročka za prhanje po višini nastavljiva na kromirani palici.
- Strešna lina v kabini za prhanje.
- Strešna lina Mini-Heki v kopalnici.
- Omarica pod umivalnikom z nosilcem za toaletni papir, omarica z ogledalom.

### Spanje

#### Dvizna postelja nad voznikovo kabino

- Letveno posteljno dno in kakovostna vzmetnica.
- Posebej nizko spuščeno ležišče: dostop preko stranskega sedeža brez lestve.
- Knjižna polica in LED bralni lučki.
- Zavesa za zagotavljanje intimne.

#### Fiksna ležišča v zadnjem delu

- Dvodelno, ogrevano in zračno letveno ogrodje.
- Kakovostna 7-conska vzmetnica iz hladne pene.
- Strešna lina Mini-Heki.
- Dvigljiv glavni del.

#### Ločeni ležišči

- Komfortna dostopna stopnica, izvlečna naprej, z razširitvijo ležalne površine (model 141 LE, 143 LE opcijsko).
- Izvlečna dostopna stopnica, z razširitvijo ležalne površine (model 141 LE, 143 LE).
- Fiksne dostopne stopnice, opcijske izvlečne dostopne stopnice, vključno z razširitvijo ležalne površine (model 145 RB LE).

- Omare pod posteljami z dviznim pokrovom in deljeno vzmetnico, poglobljene v dvojno dno za več prostora (odvisno od modela).

- Venec prostornih visečih omaric pod stropom.

## Vgrajena tehnika

### Voda

Rezervoarja za čisto in odpadno vodo vgrajena v ogrevano dvojno dno, odprtini za vzdrževanje v bivalnem prostoru oziroma v garaži (odvisno od modela).

- Centralni izpust vode v centralnem skladiščnem prostoru v dvojnem dnu.

- Tlačni vodovodni sistem ne zahteva veliko vzdrževanja.

### Plin

Zunanji nizko ležeči boks za plinske jeklenke, zunanja loputa ločenim odpiralom (modeli 148 LE, 149 LE, 150 QB).

Boks za plinske jeklenke v zadnjem delu, dostopen prek ločenih vrat plinskega boksa (modela 141 LE, 143 LE).

- Prostor za 2 x 11 kg plinski jeklenki.

- Zapiralni plinski ventili v predelu kuhinje.

### Elektrika

Električna centrala v garaži vključno s polnilno napravo, varovalkami, stikalom FID, polnilno avtomatiko 16A in izklopno avtomatiko v primeru prenapetosti.

Ogrevani prostor v dvojnem dnu za akumulatorje, z 1x gel akumulator kapacitete 80Ah, dostop preko skladiščnega prostora v dvojnem dnu, glavno stikalo za elektriko.

Digitalna kontrolna plošča Truma CP Plus grelca toplozračnega ogrevanja nad vhodnimi vrati.

- Vtičnica 230 V v predelu sedežne skupine, kuhinje, pri vходу in kopalnici in garaži.

- Vtičnica 12 V v voznikovi kabini (Fiat: 2x, Mercedes-Benz: 1x).

- Vtičnica USB v voznikovi kabini (Fiat: 2x, Mercedes-Benz: 1x).

### Inovativna zasnova razsvetljave

Stropna razsvetljava z dodatnimi LED reflektorji in bralnimi lučkami.

LED posredna osvetlitev v kuhinji / naslonu klopi (modela 141 LE in 143 LE samo v naslonu klopi).

- Osvetlitev prostora in posredna osvetlitev z ločenima stikaloma v vходу v bivalni del.

## Ogrevalna tehnika

Izpusti za topli zrak v voznikovi kabini, armaturni plošči, ob vstopu v vozilo, v bivalnem delu, dvojnem dnu in garaži.

- Armaturna plošča z usmerjenim ogrevanjem in učinkom površinskega gretja.

Talno ogrevanje dvojnega dna (funkcija hranilnika toplote).



**!** Priporočamo vam, da se o ceni, ki velja v trenutku sklenitve pogodbe, posvetujete z vašim prodajalcem!<sup>1(5)</sup>

**⚖** Pred sklenitvijo pogodbe natančno preberite pravna obvestila v zvezi s podatki o teži vozila na straneh 3-6!

**QR** Lahko pa tudi skenirate kodo QR in dostopate do vseh pomembnih informacij v zvezi s težo vozila!

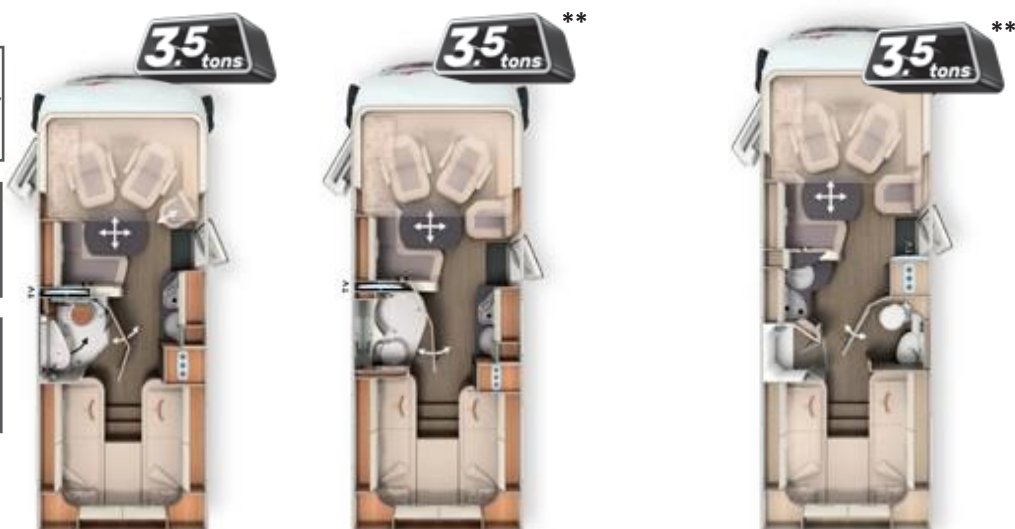

|   | I 141 LE                       |                   | I 143 LE                       |                                | I 145 RB LE                    |                                |
|---|--------------------------------|-------------------|--------------------------------|--------------------------------|--------------------------------|--------------------------------|
| Osnovno vozilo  | Fiat Ducato                    |                   | Fiat Ducato                    | Mercedes-Benz Sprinter         | Fiat Ducato                    | Mercedes-Benz Sprinter         |
| Standardno podvozje   | AL-KO nizkopod. 35 light       |                   | AL-KO nizkopod. 35 light       | AL-KO nizkopod. 415 CDI        | AL-KO nizkopod. 35 light       | AL-KO nizkopod. 415 CDI        |
| Osnovni motor   | Diesel 2.2 l (140 KM / 103 kW) |                   | Diesel 2.2 l (140 KM / 103 kW) | 2.0 l diesel (150 KM / 110 kW) | Diesel 2.2 l (140 KM / 103 kW) | 2.0 l diesel (150 KM / 110 kW) |
| Dolžina / širina / višina (mm) <sup>1) 2) 3)</sup>  | 6670 / 2270 / 2890             |                   | 6950 / 2270 / 2890             | 7080 / 2270 / 2945             | 7050 / 2270 / 2890             | 7180 / 2270 / 2945             |
| Medosna razdalja (mm)   | 3525                           |                   | 3800                           | 3900                           | 3800                           | 3900                           |
| Višina dvojnega dna / prostor za shranjevanje v dvojnem dnu (mm)                                      | 220 / 460                      |                   | 220 / 460                      |                                | 220 / 460                      |                                |
| Svetla višina v bivalnem prostoru (m)   | 1980                           |                   | 1980                           |                                | 1980                           |                                |
| Višina notranjosti zadnje garaže (mm)   | 1200                           |                   | 1200                           |                                | 1200                           |                                |
| Širina / višina vrat zadnje garaže na sovoznikovi strani (mm)   | 1050 x 1140                    |                   | 1050 x 1140                    |                                | 1050 x 1140                    |                                |
| Širina / višina vrat zadnje garaže na voznikovi strani (mm)   | 850 x 1140                     |                   | 850 x 1140                     |                                | 1050 x 1140                    |                                |
| Največja tehnično sprejemljiva bruto masa (kg) <sup>9)</sup>  | 3500 / 4500 <sup>1</sup>       |                   | 3500 / 4500 <sup>1</sup>       |                                | 3500 / 4500 <sup>1</sup>       |                                |
| Teža v voznem stanju (kg) <sup>9)</sup>   | 3015 (2864-3166)               |                   | 3065 (2912-3218)               | 3165 (3007-3323)               | n.a.***                        | n.a.***                        |
| Največja teža dodatne opreme iz serijske proizvodnje, ki jo določi proizvajalec (kg) <sup>7)</sup>    | 125                            | 71                | 77                             | 50                             | 96                             |                                |
| Največja vlečena obremenitev (kg) <sup>10)</sup>  | 2000                           |                   | 2000                           |                                | 2000                           |                                |
| Največje število sedežev s tritočkovnim varnostnim pasom med vožnjo (standard / opcija) <sup>5)</sup> | 4                              | 4                 | 3 / 4                          | 4                              | 3 / 4                          |                                |
| Ležišča (standard / opcija)   | 4                              | 4 / 5             |                                | 4 / 5                          |                                |                                |
| Dimenzije ležišča zadaj (mm)  | 2000 / 1900 x 850              |                   | 2000 / 1900 x 850              |                                | 1900 / 2000 x 850              |                                |
| Dimenzije zložljive postelje (mm)   | 1950 x 1600                    |                   | 1950 x 1600                    |                                | 1950 x 1600                    |                                |
| Dimenzije ležišča sedežne skupine (mm) *  | -                              | 2030 x 1105 / 650 |                                | 2030 x 1105 / 650              |                                |                                |
| Prostornina hladilnika / od tega zamrzovalnik (l)   | 133 / 12                       |                   | 133 / 12                       |                                | 133 / 12                       |                                |
| Ogrevalni sistem  | Truma Combi 6                  |                   | Truma Combi 6                  |                                | Truma Combi 6                  |                                |
| Prostornina rezervoarja za vodo (l) <sup>52)</sup>  | 150                            |                   | 150                            |                                | 150                            |                                |
| Prostornina rezervoarja za vodo za polnitev v voznem stanju vozila (l)                                | 20                             |                   | 20                             |                                | 20                             |                                |
| Prostornina rezervoarja za odpadno vodo (l)   | 140                            |                   | 140                            |                                | 140                            |                                |
| Kapaciteta akumulatorja (Ah)  | 80                             |                   | 80                             |                                | 80                             |                                |
| Vtičnice 230 V / 12 V / USB   | 5 / 2 / 2                      |                   | 5 / 2 / 2                      | 5 / 1 / 1                      | 5 / 2 / 2                      | 5 / 1 / 1                      |
| Št. artikla   | 110090                         |                   | 110120                         | 110520                         | 110140                         | 110530                         |

<sup>1</sup> Opcija podvozje f40 heavy vključno z zvišano NDM / Mercedes-Benz: opcijsko zvišanje NDM

\* V povezavi z dodatno opremo \*\* Na voljo samo za Fiat Ducato

\*\*\* Informacije v zvezi s "Teža vozila v voznem stanju" najdete v našem spletnem ceniku PDF na spletni strani <http://www.carthago.com>.

Lahko se obrnete tudi na pooblaščenega prodajalca vozil Carthago.

**!** Priporočamo vam, da se o ceni, ki velja v trenutku sklenitve pogodbe, posvetujete z vašim prodajalcem!<sup>1(5)</sup>

**⚖** Pred sklenitvijo pogodbe natančno preberite pravna obvestila v zvezi s podatki o teži vozila na straneh 3-6!

**QR** Lahko pa tudi skenirate kodo QR in dostopate do vseh pomembnih informacij v zvezi s težo vozila!



| Osnovno vozilo   | I 148 LE                       |                                | I 149 LE                       |                                | I 150 QB                       |                                |
|--|--------------------------------|--------------------------------|--------------------------------|--------------------------------|--------------------------------|--------------------------------|
|  | Fiat Ducato                    | Mercedes-Benz Sprinter         | Fiat Ducato                    | Mercedes-Benz Sprinter         | Fiat Ducato                    | Mercedes-Benz Sprinter         |
| Standardno podvozje  | AL-KO nizkopod. 35 light       | AL-KO nizkopod. 415 CDI        | AL-KO nizkopod. 35 light       | AL-KO nizkopod. 415 CDI        | AL-KO nizkopod. 35 light       | AL-KO nizkopod. 415 CDI        |
| Osnovni motor  | Diesel 2.2 l (140 PS / 103 kW) | 2.0 l diesel (150 PS / 110 kW) | Diesel 2.2 l (140 PS / 103 kW) | 2.0 l diesel (150 PS / 110 kW) | Diesel 2.2 l (140 PS / 103 kW) | 2.0 l diesel (150 PS / 110 kW) |
| Dolžina / širina / višina (mm) <sup>1) 2) 3)</sup>   | 7390 / 2270 / 2890             | 7520 / 2270 / 2945             | 7520 / 2270 / 2890             | 7650 / 2270 / 2945             | 7480 / 2270 / 2890             | 7610 / 2270 / 2945             |
| Medosna razdalja (mm)  | 4143                           | 4243                           | 4143                           | 4243                           | 4143                           | 4243                           |
| Višina dvojnega dna / prostor za shranjevanje v dvojnem dnu (mm)                                   | 220 / 460                      |                                | 220 / 460                      |                                | 220 / 460                      |                                |
| Svetla višina v bivalnem prostoru (mm)   | 1980                           |                                | 1980                           |                                | 1980                           |                                |
| Višina notranjosti zadnje garaže (mm)  | 1200                           |                                | 1200                           |                                | 1120 / 1240*                   |                                |
| Širina / višina vrat zadnje garaže sovoznikovi strani (mm)   | 1050 x 1140                    |                                | 1050 x 1140                    |                                | 1050 x 1100                    |                                |
| Širina / višina vrat zadnje garaže na voznikovi strani (mm)  | 1050 x 1140                    |                                | 1050 x 1140                    |                                | 1050 x 1140                    |                                |
| Največja tehnično sprejemljiva bruto masa (kg) <sup>9)</sup>                                       | 3500 / 4500 <sup>1</sup>       | 3500 / 4500 <sup>1</sup>       | 3500 / 4500 <sup>1</sup>       | 4200 / 4500 <sup>1</sup>       | 3500 / 4500 <sup>1</sup>       | 4200 / 4500 <sup>1</sup>       |
| Teža v voznem stanju (kg) <sup>6)</sup>  | 3215 (3054-3376)               |                                | 3235 (3073-3397)               |                                | 3215 (3054-3376)               |                                |
| Največja teža dodatne opreme iz serijske proizvodnje, ki jo določi proizvajalec (kg) <sup>7)</sup> | 84                             | 536                            | 63                             | 525                            | 83                             | 545                            |
| Največja vlečna obremenitev (kg) <sup>10)</sup>  | 2000                           |                                | 2000                           |                                | 2000                           |                                |
| Največje število sedežev s tritočkovnim varnostnim pasom med vožnjo (standard) <sup>5)</sup>       | 2 / 3-5 <sup>15)</sup>         | 4 / 5 <sup>15)</sup>           | 2 / 3-5 <sup>15)</sup>         | 4 / 5 <sup>15)</sup>           | 2 / 3-5 <sup>15)</sup>         | 4 / 5 <sup>15)</sup>           |
| Ležišča (standard / opcija)  |                                |                                | 4 / 5                          |                                | 4 / 5                          |                                |
| Dimenzije ležišča zadaj (mm)   | 1900 / 2000 x 850              |                                | 1900 / 2000 x 850              |                                | 1950 x 1450                    |                                |
| Dimenzije zložljive postelje (mm)  | 1950 x 1600                    |                                | 1950 x 1600                    |                                | 1950 x 1600                    |                                |
| Dimenzije ležišča sedežne skupine (mm)**   | 1920 x 1125 / 650              |                                | 1920 x 1125 / 650              |                                | 1920 x 1125 / 650              |                                |
| Prostornina hladilnika / od Tega zmrzovalnik (l)   | 153 / 29                       |                                | 153 / 29                       |                                | 153 / 29                       |                                |
| Ogrevalni sistem   | Truma Combi 6                  |                                | Truma Combi 6                  |                                | Truma Combi 6                  |                                |
| Prostornina rezervoarja za pitno vodo (l) <sup>52)</sup>   | 150                            |                                | 150                            |                                | 150                            |                                |
| Prostornina rezervoarja za vodo za polnitev v voznem stanju vozila (l)                             | 20                             |                                | 20                             |                                | 20                             |                                |
| Prostornina rezervoarja za odpadno vodo (l)  | 140                            |                                | 140                            |                                | 140                            |                                |
| Kapaciteta akumulatorja (Ah)   | 80                             |                                | 80                             |                                | 80                             |                                |
| Vtičnice 230 V / 12 V / USB  | 5 / 2 / 2                      | 5 / 1 / 1                      | 5 / 2 / 2                      | 5 / 1 / 1                      | 5 / 2 / 2                      | 5 / 1 / 1                      |
| Št. artikla  | 110160                         | 110560                         | 110170                         | 110570                         | 110180                         | 110580                         |

<sup>1</sup> Opcija podvozje f40 heavy zvišana NDM / Mercedes-Benz: opcijsko zvišanje NDM

| Št. artikla  |                  | 216002       | 213002        |
|--|------------------|--------------|---------------|
| Paket Basic-Plus   | Teža             | Fiat         | Mercedes-Benz |
|  | kg               | EUR          | EUR           |
| <b>Opcije podvozja</b>   |                  |              |               |
| Kolesni pokrovi  |                  | -            | 82            |
| Kolesni pokrovi Carthago   |                  | 82           | -             |
| Avtomatska klimatska naprava v voznikovi kabini <sup>33)</sup>   |                  | 554          | -             |
| Polsamodejna Tempmatik klimatska naprava <sup>33)</sup>  |                  | -            | 2.973         |
| Tempomat   |                  | Standard     | 533           |
| Ojačevalec polnjenja <sup>47)</sup>  |                  | 215          | 215           |
| Rezervoar goriva 92 litrov   |                  | -            | 472           |
| Povečana nosilnost prednje osi   |                  | -            | 502           |
| Usnjen volanski obroč z opcijo multifunkcijskih tipk (pri ročnem menjalniku ročica v usnju)                        |                  | -            | 441           |
| Kombinirani inštrument z barvnim zaslonom  |                  | -            | 554           |
| Senzor za dež  |                  | -            | 236           |
| Električna ročna zavora  |                  | -            | 584           |
| Avtobusna, zgoraj obešena ogledala "Carthago bestview" z belo-črnim ohiš., elekt. nast. in ogrevana                |                  | 420          | 420           |
| Komfortna sedeža voznikove kabine nastavljiva po višini in naklonu   |                  | 595          | 595           |
| Oplemenitenje armaturne plošče: prezračevalne reže v krom barvi  |                  | 246          | -             |
| Predpriprava za radijski sprejemnik s strešno anteno DAB+, zvočniki (4x) <sup>54) 88)</sup>                        |                  | 461          | 461           |
| Radio / Moniceiver Pioneer 6,8" vklj. z DAB+ <sup>80)</sup>  |                  | 666          | 666           |
| <b>Opcije nadgradnje</b>   |                  |              |               |
| Strešno okno Midi-Heki z LED razsvetljavo nad sedežno skupino oblike L   |                  | 707          | 707           |
| Velika vrata garaže za skuterje na voznikovi strani  |                  | 595          | 595           |
| Vhodna vrata XL „premium two 2.0“ (širina 63 cm) z dvojnimi zaklepanjem, oknom in komarnikom                       |                  | 543          | 543           |
| SOG-prezračevanje stranišča z odvajanjem zraka preko strešnega dimnika   |                  | 379          | 379           |
| Set cevi za udobno praznjenje rezervoarja odpadne vode   |                  | 123          | 123           |
| USB-vtičnica v viseči omarici nad posteljo v zadnjem delu  |                  | 113          | 113           |
| Predpriprava v strešnem oknu za električni ventilator  |                  | 246          | 246           |
| Predpriprava za solarni sistem   |                  | 246          | 246           |
| Predpriprava za satelitski sistem  |                  | 246          | 246           |
| Predpriprava za kamero za vzvratno vožnjo (enojna leča)  |                  | 246          | 246           |
| Skupna cena posameznih opcij   |                  | 6.684        | 12.179        |
| <b>Cena paketa</b>   | <b>42,5/66,5</b> | <b>5.587</b> | <b>10.601</b> |
| <b>Vaš prihranek</b>   |                  | <b>1.097</b> | <b>1.579</b>  |
| 210330 <b>DOPLAČILO</b> Mediacycenter Pioneer 9" vklj. z navigacijo, vodenjem poti za avtomod, DAB+ <sup>19)</sup> | -                | 933          | -             |
| 210335 <b>DOPLAČILO</b> MBUX 10,2-palčni multimedijski sistem z navigacijo in DAB+ <sup>51)</sup>                  | 0,5              | -            | 3.732         |
| 210336 <b>DOPLAČILO</b> Samodejna klimatska naprava THERMOTRONIC <sup>33)</sup>                                    | -                | -            | 646           |

| Št. artikla   |              | 216500       | 216501        |
|---|--------------|--------------|---------------|
| Paket za zmanjšanje teže 3,5 t (samo v povezavi s f35) <sup>90)</sup>   | Teža         | Fiat         | Mercedes-Benz |
|   | kg           | EUR          | EUR           |
| 60-litrski rezervoar za gorivo (namesto standardnega 90-litrskega)  |              | ✓            | -             |
| 65-litrski rezervoar za gorivo (namesto 92 l rezervoarja za gorivo iz paketa Basic Plus)                                    |              | -            | ✓             |
| 90 Ah litij-ionski akumulator vključno z računalnikom za upravljanje akumulatorja (namesto 80 Ah gelskega akumulatorja 106) |              | ✓            | ✓             |
| Opustitev prezračevanja SOG stranišča prek strešnega dimnika  |              | ✓            | ✓             |
| Opustitev kompleta cevi za odpadno vodo   |              | ✓            | ✓             |
| Opustitev napeljave za solarni sistem   |              | ✓            | ✓             |
| <b>Cena paketa</b>  | <b>-39,5</b> | <b>1.528</b> | <b>1.528</b>  |

| Št. artikla   |          | 216009       |
|---|----------|--------------|
| Paket Fiat Infotainment*  | Teža     |              |
| Digitalni kombinirani instrument z barvnim zaslonom <sup>104)</sup>                             |          | ✓            |
| Usnjen volanski obroč z opcijo multifunkcijskih tipk (pri ročnem menjalniku ročica v usnju)     |          | ✓            |
| Multimedija sistem Fiat 10,1" vklj. z navigacijo, vodenjem poti za avtomod, DAB+ <sup>51)</sup> |          | ✓            |
| <b>Cena paketa</b>  | <b>2</b> | <b>2.860</b> |

\* Multimedija Fiat 10,1" je zamenjava za radio Pioneer 6,8" in je upoštevan v ceni. Opcijski paket multimedija Fiat ni mogoč v povezavi z Pioneer 9".

## Št. artikla

216401

| Paket zunanost   | Teža     |              |
|--|----------|--------------|
|  | kg       | EUR          |
| Carthago Full-LED žarometi (kratke in dolge luči)                            |          | ✓            |
| Meglenke s kromiranimi okvirji   |          | ✓            |
| Razširjena oprema "Exterieur-line"   |          | ✓            |
| Izgled motornega pokrova „Liner“ – optično podaljšanje vetrobranskega stekla |          | ✓            |
| <b>Cena paketa</b>   | <b>4</b> | <b>2.994</b> |

## Št. artikla

212315

| Paket vozna asistenca Mercedes-Benz * 56)                    | Teža     |              |
|--|----------|--------------|
|  | kg       | EUR          |
| Asistenca za aktivno ohranjanje varnostne razdalje DISTRONIC |          | ✓            |
| Asistenca za aktivno zaviranje                               |          | ✓            |
| Asistenca za pozornost v cestnem prometu                     |          | ✓            |
| Senzor tlaka pnevmatik                                       |          | ✓            |
| <b>Cena paketa</b>   | <b>2</b> | <b>1.938</b> |

\* Na voljo samo v povezavi z Multimedia MBUX 7" ali 10,2" in samodejnim menjalnikom 9G-Tronic

## Št. artikla

212009

212011

| Paket medija  | Teža         | 24":<br>141 LE, 143 LE | 32": 145 RB LE,<br>148 LE, 149 LE,<br>150 QB |
|---|--------------|------------------------|--|
|   | kg           | EUR                    | EUR  |
| Kamera za vzvratno vožnjo z enojno lečo in 7"-palčnim zaslonom v armaturni plošči                                   |              | 1.179                  | 1.179  |
| Izvelčni TV nosilec v stranski sedežni klopi, TV omarica v sedežni skupini oblike L (141 LE, 143 LE) <sup>36)</sup> |              | 728                    | 728  |
| LED TV 24" <sup>39)</sup>   |              | 1.497                  | -  |
| 32" LED TV <sup>39)</sup>   |              | -                      | 2.030  |
| Skupna cena posameznih opcij  |              | 3.404                  | 3.937  |
| <b>Cena paketa</b>  | <b>21/22</b> | <b>2.348</b>           | <b>2.860</b>                                 |
| <b>Vaš prihranek</b>  |              | <b>1.056</b>           | <b>1.076</b>                                 |
| 210260 <b>DOPLAČILO</b> 143 LE: Dizajnerska TV omarica z LED TV 32" namesto 24" <sup>39)</sup>                      | 5            | 861                    | -  |
| 210305 <b>DOPLAČILO</b> Kamera za vzvratno vožnjo z dvojno lečo in preklopom namesto enojne <sup>83)</sup>          | 1            | 707                    | 707  |
| 210211 <b>DOPLAČILO</b> Satelitska naprava Teleco Flatsat Classic 85 z vhodom CI <sup>12) 23)</sup>                 | 28           | 3.045                  | 3.045  |

## Št. artikla

810633

| Paket bivalno udobje (samo model 145 RB LE)   | Teža      |            |
|---|-----------|------------|
|   | kg        | EUR        |
| Izvelčne lahke dostopne stopnice, vključno z razširitvijo ležišča                       |           | ✓          |
| Večnamenski pokrov umivalnika za dodatno stensko držalo za podaljšanje delovne površine |           | ✓          |
| Dodatni element ogledala v prestižni kopalnici  |           | ✓          |
| Police pod vzdolžnimi enojnimi ležišči  |           | ✓          |
| <b>Cena paketa</b>  | <b>12</b> | <b>707</b> |

## Št. artikla

210730

| Paket Kuhinja / Kavni avtomat <sup>103)</sup> *   | Teža      |              |
|---|-----------|--------------|
|   | kg        | EUR          |
| Razsmernik z 12 V na 230 V, 1800 W, preklop na prednostno omrežje*                            |           | 1.999        |
| Kavni avtomat na kapsule s kompletom za priklop vključno z izvlečnim vodilom v viseči omarici |           | 328          |
| Skupna cena posameznih opcij  |           | 2.327        |
| <b>Cena paketa</b>  | <b>12</b> | <b>1.979</b> |
| <b>Vaš prihranek</b>  |           | <b>349</b>   |

\* Samo v povezavi z dodatnim akumulatorjem (gel ali litij-ionskim).

| Št. artikla  |              | 210580  | 210584               |
|--|--------------|---|----------------------|
| <b>TV-Paket Spalnica</b>   | <b>Teža</b>  | <b>Modeli: 141 LE, 143 LE, 148 LE, 149 LE</b> | <b>Model: 150 QB</b> |
|  | <b>kg</b>    | <b>EUR</b>                                    | <b>EUR</b>           |
| TV omarica v spalnici s posebnim izvlečnim TV nosilcem <sup>36)</sup>  |              | 943   | -                    |
| LED TV 24" v spalnem delu <sup>23) 39)</sup>   |              | 1.497   | -                    |
| Predpriprava za TV v zadnjem delu vozila vklj. s kompletom kablov in pokrovom                                    |              | -   | 297                  |
| LED TV 24" v spalnici vključno z nosilcem in stikalom <sup>23) 39) 86)</sup>                                     |              | -   | 1.999                |
| Skupna cena posameznih opcij   |              | 2.440   | 2.296                |
| <b>Cena paketa</b>   | <b>18/13</b> | <b>1.681</b>                                  | <b>1.589</b>         |
| <b>Vaš prihranek</b>   |              | <b>759</b>                                    | <b>707</b>           |
| 210212 <b>DOPLAČILO</b> Satelitska naprava Teleco Flatsat Classic 85 Skew / Twin LNB za 2. TV <sup>12) 23)</sup> | 30           | 3.229   | 3.229                |

| Št. artikla  |              | 210805                              | 216005                                  |
|--|--------------|-------------------------------------|---|
| <b>Paket ALDE polar</b>  | <b>Teža</b>  | <b>Fiat: 148 LE, 149 LE, 150 QB</b> | <b>Mercedes: 148 LE, 149 LE, 150 QB</b> |
|  | <b>kg</b>    | <b>EUR</b>                          | <b>EUR</b>                              |
| Izolirna ponjava za vetrobransko steklo in stranski stekli - zunaj       |              | 472                                 | 472                                     |
| Izolirna ponjava voznikove kabine - znotraj                              |              | 215                                 | -                                       |
| Izolirna dvojna zasteklitev stranskih stekel / okna voznikovih vrat      |              | 1.179                               | 1.179                                   |
| Alde toplovodno ogrevanje, 230 V / plin z ojačevalcem v voznikovi kabini |              | 3.486                               | 3.486                                   |
| Alde izmenjevalnik toplote (uporaba toplote motorja)                     |              | 1.210                               | 1.210                                   |
| Skupna cena posameznih opcij   |              | 6.561                               | 6.346                                   |
| <b>Cena paketa</b>   | <b>88/83</b> | <b>5.024</b>                        | <b>4.808</b>                            |
| <b>Vaš prihranek</b>   |              | <b>1.538</b>                        | <b>1.538</b>                            |

### Dodatna oprema

| Št. artikla                 |  | € vklj. z 22% DDV | kg   | I 141 LE | I 143 LE | I 145 RB LE | I 148 LE | I 149 LE | I 150 QB |
|-----------------------------|--|-------------------|------|----------|----------|-------------|----------|----------|----------|
| <b>Podvozje Fiat Ducato</b> |  |                   |      |          |          |             |          |          |          |
| 310021                      | Motor 140 KM/103 kW, Euro 6d Final, f35 light, samodejni menjalnik 9G <sup>67)68)</sup>                              | 4.091             | 55   | ○        | ○        | ○           | ○        | ○        | ○        |
| 310024                      | Motor 180 KM / 132 kW, Euro 6d Final, f35 light, ročni menjalnik <sup>67)</sup>                                      | 6.216             | 20   | ○        | ○        | ○           | ○        | ○        | ○        |
| 310025                      | Motor 180 KM / 132 kW, Euro 6d Final, f35 light, samodejni menjalnik 9G <sup>67) 68)</sup>                           | 10.306            | 55   | ○        | ○        | ○           | ○        | ○        | ○        |
| 310026                      | Motor 180 KM / 132 kW, Euro 6d Final, f40 heavy (dovoljena skupna masa 4.250 kg), ročni menjalnik <sup>10) 67)</sup> | 8.420             | 66   | ○        | ○        | ○           | ○        | ○        | ○        |
| 310027                      | Motor 180 KM / 132 kW, Euro 6d Final, f40 heavy (dovoljena skupna masa 4.250 kg), ročni menjalnik <sup>10) 67)</sup> | 12.511            | 61   | ○        | ○        | ○           | ○        | ○        | ○        |
| 330325                      | 16-palčna jeklena platišča Fiat namesto 15-palčnih za lahka podvozja f35   | 369               | 29   | ○        | ○        | ○           | ○        | ○        | ○        |
| 330330                      | 16-palčna platišča Fiat za lahka podvozja f35 v kombinaciji z ročnim menjalnikom                                     | 1.117             | 22,5 | ○        | ○        | ○           | ○        | ○        | ○        |
| 330340                      | 16-palčna lita platišča Fiat za težko podvozje f40 / f35 v kombinaciji s samodejnim menjalnikom 9G                   | 912               | -8   | ○        | ○        | ○           | ○        | ○        | ○        |
| 310610                      | Rezervoar za gorivo 60 l namesto 90 l (samo v kombinaciji z f35 light)   | 62                | -24  | ○        | ○        | ○           | -        | -        | -        |
| 311810                      | Ojačane vzmeti sprednje osi za optimalno udobje med vožnjo <sup>57)</sup>  | 636               | 3    | ○        | ○        | ○           | ○        | ○        | ○        |
| 311815                      | AL-KO "ACS" High Performance vzmetna opora prednje osi <sup>57)</sup>  | 1.528             | -    | ○        | ○        | ○           | ○        | ○        | ○        |
| 310467                      | Povečanje mase s 4.250 kg na 4.500 kg s težkim Fiatom Ducato f40   | 349               | -    | ○        | ○        | ○           | ○        | ○        | ○        |
| 310630                      | Usnjeni volanski obroč in ročica menjalnika  | 318               | -    | ●        | ●        | ●           | ●        | ●        | ●        |
| 310632                      | Večfunkcijski volan (daljinsko upravljanje radia prek upravljalnih gumbov)   | 318               | -    | ●        | ●        | ●           | ●        | ●        | ●        |

| Št. artikla  |   | € vklj. z 22 % DDV | kg   | I 141 LE | I 143 LE | I 145 RB LE | I 148 LE | I 149 LE | I 150 QB |
|--|---|--------------------|------|----------|----------|-------------|----------|----------|----------|
| <b>Podvozje Mercedes-Benz Sprinter</b>               |   |                    |      |          |          |             |          |          |          |
| 310147   | Različica motorja 170 KM / 125 kW, Euro 6 E (samo v kombinaciji s samodejnim menjalnikom) <sup>99)</sup>          | 3.765              | -    | -        | ○        | ○           | ○        | ○        | ○        |
| 310402   | Avtomatski menjalnik 9G-TRONIC vklj. s funkcijo Hold  | 3.578              | 30   | -        | ○        | ○           | ○        | ○        | ○        |
| 330351   | 16-palčna lita platišča (črna) s celoletnimi pnevmatikami <sup>32)</sup>  | 1.538              | 2    | -        | ○        | ○           | ○        | ○        | ○        |
| 310465   | Povečanje NDM s 3.500 kg na 4.200 kg  | 349                | -    | -        | ○        | ○           | -        | -        | -        |
| 310466   | Povečanje NDM s 3.500 kg na 4.500 kg  | 595                | -    | -        | ○        | ○           | -        | -        | -        |
| 310467   | Povečanje NDM s 4.200 kg na 4.500 kg  | 349                | -    | -        | -        | -           | ○        | ○        | ○        |
| 410011   | Vstopna stopnica voznikovih vrat električno pomična   | 595                | 5    | -        | ○        | ○           | ○        | ○        | ○        |
| <b>Ostala dodatna oprema za Fiat / Mercedes-Benz</b> |   |                    |      |          |          |             |          |          |          |
| 331620   | Meglenke  | 359                | 4    | ●        | ●        | ●           | ●        | ●        | ●        |
| 331611   | Carthago Full-LED žarometi (kratke in dolge luči)   | 2.358              | -    | ●        | ●        | ●           | ●        | ●        | ●        |
| 311400   | Snemljiva vlečna kljuka   | 1.948              | 60   | ○        | ○        | ○           | ○        | ○        | ○        |
| 311430   | Snemljiva vlečna kljuka, v kombinaciji z garažo za električno kolo (Pedelec)                                      | 2.348              | 50   | -        | -        | -           | -        | -        | ○        |
| 311300   | Podporne noge (izvlek z ročico) za stabilizacijo  | 451                | 10   | ○        | ○        | ○           | ○        | ○        | ○        |
| <b>Nadgradnja</b>                                    |   |                    |      |          |          |             |          |          |          |
| 410121   | Centralno zaklepanje za vhodna vrata XL „premium two 2.0“ in vrata voznikove kabine                               | 472                | -    | ○        | ○        | ○           | ○        | ○        | ○        |
| 410150   | Dodatne varnostne ključavnice na vratih voznikove kabine in vratih bivalnega prostora                             | 728                | 2    | ○        | ○        | ○           | ○        | ○        | ○        |
| 410560   | Strešna tenda, alu kaseti, sivo platno, dolžina: 4,5 m  | 1.917              | 42   | ○        | ○        | ○           | ○        | ○        | ○        |
| 410580   | Strešna tenda, alu kaseti, sivo platno, dolžina: 5,0 m  | 2.153              | 50   | -        | -        | -           | ○        | ○        | ○        |
| 410660   | Izolirna ponjava za sprednja in stranska stekla - zunanja   | 472                | 10   | ○        | ○        | ○           | ●        | ●        | ●        |
| 410700   | Izolirna ponjava za vetrobransko steklo in stranska stekla - zunanja  | 1.179              | 10   | ○        | ○        | ○           | ●        | ●        | ●        |
| 410114   | Garaža za prevoz električnega kolesa, višina za nakladanje 124 cm <sup>42)</sup> <sup>66)</sup>                   | 513                | 15   | -        | -        | -           | -        | -        | ○        |
| 410925   | Nakladalni in transportni sistem za dve električni kolesi <sup>71)</sup>  | 748                | 28,5 | -        | -        | -           | -        | -        | ○        |
| 410785   | Strešno okno Mini-Heki nad voznikovo kabino / dvizno posteljo   | 359                | 3    | ○        | ○        | ○           | ○        | ○        | ○        |
| 410850   | Električni ventilator za strešno okno nad kuhinjo <sup>22)</sup>  | 533                | 5    | ○        | ○        | ○           | ○        | ○        | ○        |
| <b>Elektrika</b>                                     |   |                    |      |          |          |             |          |          |          |
| 510020   | Dodatni gelski akumulator 80 Ah v obstoječem prostoru za akumulatorje   | 554                | 26   | ○        | ○        | ○           | ○        | ○        | ○        |
| 510053   | Litij-ionski akumulator 150 Ah, vključno z računalnikom za akumulator in ločenim zaslonom na dotik <sup>55)</sup> | 2.471              | -9   | ○        | ○        | ○           | ○        | ○        | ○        |
| 510081   | Solarni sistem: 2 x 100 W <sup>12)</sup>  | 2.040              | 13   | ○        | ○        | ○           | ○        | ○        | ○        |
| 510180   | Razsmernik z 12 V na 230 V, 1800 W, preklop na prednostno omrežje <sup>103)</sup>                                 | 1.999              | 10   | ●        | ●        | ●           | ●        | ●        | ●        |
| 510255   | Dodatne vtičnice (3 x 230 V, 2 x USB) <sup>45)</sup>  | 502                | 3    | ○        | ○        | ○           | ○        | ○        | ○        |
| 510201   | Varnostni alarmni sistem Carthago <sup>35)</sup>  | 1.456              | 3    | ○        | ○        | ○           | ○        | ○        | ○        |
| <b>Plin   Voda   Ostalo</b>                          |   |                    |      |          |          |             |          |          |          |
| 610020   | Truma DuoControl CS <sup>73)</sup>  | 451                | 3    | ○        | ○        | ○           | ○        | ○        | ○        |
| 610021   | Plinski filter Truma DuoControl CS (priporočljivo) <sup>95)</sup>   | 226                | 0,5  | ○        | ○        | ○           | ○        | ○        | ○        |
| 610045   | Izvelčni sistem za plinske jeklenke Comfort (samo v povezavi Truma DuoControl CS)                                 | 666                | 6    | ○        | ○        | -           | -        | -        | -        |
| 610140   | Zunanja prha topla / hladna voda v garaži na sovoznikovi strani   | 359                | 2,5  | ○        | ○        | ○           | ○        | ○        | ○        |
| 610480   | Nadgradnja garaže s tapisonom in mrežicami za prtljago  | 359                | 10   | ○        | ○        | ○           | ○        | ○        | ○        |
| 610500   | Garažna tla iz rebraste aluminijaste pločevine <sup>66)</sup>   | 185                | 20   | ○        | ○        | ○           | ○        | ○        | ○        |
| <b>Kuhinja   aparati</b>                             |   |                    |      |          |          |             |          |          |          |
| 550081   | Hladilnik Tec-Tower prostornine 153 l z ločeno plinsko pečico <sup>75)</sup>                                      | 902                | 20   | -        | -        | -           | ○        | ○        | ○        |
| 550067   | Plinska pečica z žarom v kuhinjskem elementu <sup>37)</sup>   | 1.087              | 12   | ○        | ○        | ○           | ○        | ○        | ○        |
| 550287   | Kavni avtomat na kapsule s kompl. za priklop vključno z izvlečnim vodilom v viseči omarici                        | 328                | 2    | ●        | ●        | ●           | ●        | ●        | ●        |

| Št. artikla                                      | Opis   | € vklj. z 22% DDV | kg  | Dodatna oprema |          |             |          |          |          |   |
|--|--|-------------------|-----|----------------|----------|-------------|----------|----------|----------|---|
|  |  |                   |     | I 141 LE       | I 143 LE | I 145 RB LE | I 148 LE | I 149 LE | I 150 QB |   |
| 710548   | LED-TV 32" za izvlečni sistem / TV nosilec   | 2.030             |     |                |          |             |          |          |          |   |
| 910460   | Dodatni TV priključek v spalnem delu vozila <sup>25) 36)</sup>   | 349               |     |                |          |             |          |          |          |   |
| <b>Ogrevanje   Hlajenje</b>                      |  |                   |     |                |          |             |          |          |          |   |
| 650040   | Truma Combi 6E (dodatni električni grelec 2 x 900 W / 230 V) <sup>63)</sup>                              | 759               | 1   | ○              | ○        | ○           | ○        | ○        | ○        | ○ |
| 650230   | Alde toplovodno ogrevanje, 230 V / plin z dodatno ogrevanje voznikove kabine <sup>63)</sup>              | 3.486             | 45  | -              | -        | -           | ●        | ●        | ●        | ● |
| 650240   | Alde izmenjevalnik toplote (uporaba)   | 1.210             | 13  | -              | -        | -           | ●        | ●        | ●        | ● |
| <b>Multimedija</b>                               |  |                   |     |                |          |             |          |          |          |   |
| 710029   | Mediacenter Pioneer 9" vklj. z navigacijo in vodenjem za avtodome, DAB <sup>19)</sup>                    | 1.599             | -   | ○              | ○        | ○           | ○        | ○        | ○        | ○ |
| 710160   | Kamera za vzvratno vožnjo z enojno lečo, vklj. s 7-palčnim barv. zaslonom na arm. plošči <sup>82)</sup>  | 1.179             | 6   | ●              | ●        | ●           | ●        | ●        | ●        | ● |
| 710180   | Kamera za vzvr. vož. z dvojno lečo in preklopom, vklj. s 7-palč. barv. zasl. na arm.                     | 1.886             | 7   | ○              | ○        | ○           | ○        | ○        | ○        | ○ |
| 710803   | Izvlečni TV nosilec v stranski sedežni klopi (503) in TV omarici v sedežni skupini (506) <sup>36)</sup>  | 728               | 5   | ●              | ●        | ●           | ●        | ●        | ●        | ● |
| 710547   | LED-TV 24" za izvlečni sistem / TV nosilec   | 1.497             | 10  | ●              | ●        | -           | -        | -        | -        | - |
| 710481   | TV omarica v spalnici z izvlečnim TV nosilcem in priključki <sup>36)</sup>                               | 943               | 12  | ●              | ●        | -           | ●        | ●        | -        | - |
| 710477   | Predpriprava za vgradnjo TV v zadnjem delu vključno s kablji in pokrovom                                 | 297               | 3   | -              | -        | -           | -        | -        | -        | ● |
| 710470   | LED-TV 24" za TV omarico v spalnem delu <sup>23) 25) 39) 87)</sup>                                       | 1.497             | 10  | ●              | ●        | -           | ●        | ●        | -        | - |
| 710478   | LED-TV 24" v zadnjem delu vključno z nosilcem in kontaktnim stikalom, TV signalom <sup>23) 39) 86)</sup> | 1.999             | 10  | -              | -        | -           | -        | -        | -        | ● |
| 710575   | Servisna kamera za nadzor odtočne cevi <sup>85)</sup>  | 584               | 0,5 | ○              | ○        | ○           | ○        | ○        | ○        | ○ |
| <b>Satelitski sistem</b>                         |  |                   |     |                |          |             |          |          |          |   |
| 750041   | Satelitska naprava Teleco Flatsat Classic 85 s CI vhodom <sup>12) 23)</sup>                              | 3.537             | 28  | ○              | ○        | ○           | ○        | ○        | ○        | ○ |
| 750046   | Satelitska naprava Teleco Flatsat Classic 85 s Skew / Twin LNB za 2. TV <sup>12) 23)</sup>               | 3.906             | 30  | ○              | ○        | ○           | ○        | ○        | ○        | ○ |
| <b>Notranjost</b>                                |  |                   |     |                |          |             |          |          |          |   |
| 810027   | Stilski svet Casablanca <sup>77)</sup>   | 707               | -   | ○              | ○        | x           | ○        | ○        | ○        | ○ |
| 810100   | Preproga za bivalni del  | 379               | 6   | ○              | ○        | ○           | ○        | ○        | ○        | ○ |
| 810120   | Preproga za voznikovo kabino   | 195               | 1   | ○              | ○        | ○           | ○        | ○        | ○        | ○ |
| 810440   | Namesto dviježne postelje, venec visečih omaric nad voznikovo kabino                                     | 677               | -26 | ○              | ○        | ○           | ○        | ○        | ○        | ○ |
| 810260   | Postelja v zadnjem delu s prožnim vzmetenjem Carawinx namesto letvenega dna                              | 584               | 4,5 | ○              | ○        | ○           | ○        | ○        | ○        | ○ |
| 810620   | Udobna izvlečna dostopna stopnica vključno z razširitvijo ležišča  | 420               | 7   | ○              | ○        | -           | x        | x        | -        | - |
| 810580   | Sedežna skupina z možnostjo predelave v pomožno ležišče <sup>69)</sup>                                   | 605               | 10  | -              | ○        | ○           | ○        | ○        | ○        | ○ |
| 810610   | Drсна vrata iz masivnega lesa pred spalnim prostorom   | 420               | 13  | -              | -        | ○           | x        | x        | -        | - |
| 810680   | 5. sedež na stranski klopi s tritočkovnim varnostnim pasom <sup>5)</sup>                                 | 1.056             | 10  | -              | -        | -           | ○        | ○        | ○        | ○ |
| 810726   | Vodoodporna pohod. površ. v tuš kabini iz istega materiala kot pod v bivalnem delu                       | 236               | 3,5 | -              | ○        | x           | ○        | x        | x        | x |
| <b>Materiali oblaginjenja bivalnega prostora</b> |  |                   |     |                |          |             |          |          |          |   |
| 850304   | Kombinacija blaga London (25)  | <b>Serijsko</b>   | -   | -              | -        | x           | -        | -        | -        | - |
| 850600   | Kombinacija blaga in antare Barcelona  | <b>Serijsko</b>   | -   | x              | x        | x           | x        | x        | x        | x |
| 850610   | Kombinacija blaga in antare Venezia  | <b>Serijsko</b>   | -   | x              | x        | x           | x        | x        | x        | x |
| 850620   | Kombinacija blaga in antare Cambridge  | <b>Serijsko</b>   | -   | x              | x        | x           | x        | x        | x        | x |
| 850630   | Kombinacija blaga in antare Rim  | <b>Serijsko</b>   | -   | x              | x        | x           | x        | x        | x        | x |
| 850314   | Kombinacija prešitega blaga Pariz  | 431               | -   | -              | -        | ○           | -        | -        | -        | - |
| 850700   | Kombinacija blaga in tekstilnega usnja Malaga  | 431               | 3   | ○              | ○        | ○           | ○        | ○        | ○        | ○ |
| 850640   | Kombinacija blaga in tekstilnega usnja Davos   | 431               | 3   | ○              | ○        | ○           | ○        | ○        | ○        | ○ |
| 850710   | Delno usnje v slonokoščeni barvi - kombinacija usnje/tkanina   | 1.528             | 7   | ○              | ○        | ○           | ○        | ○        | ○        | ○ |
| 850720   | Delno usnje Macchiato (23) - kombinacija usnje / tkanina   | 1.528             | 7   | ○              | ○        | ○           | ○        | ○        | ○        | ○ |
| 850690   | Usnje slonokoščene barve   | 3.773             | 10  | ○              | ○        | ○           | ○        | ○        | ○        | ○ |
| 850730   | Usnje Sand (ne v povezavi s stilskim svetom Casablanca)  | 3.773             | 10  | ○              | ○        | ○           | ○        | ○        | ○        | ○ |
| 850740   | Usnje Macchiato  | 3.773             | 10  | ○              | ○        | ○           | ○        | ○        | ○        | ○ |
| 850501   | Carthago svet spanja in dekoracije: blazine, odeja in napenjalna rjuha <sup>26)</sup>                    | 420               | 7   | ○              | ○        | ○           | ○        | ○        | ○        | ○ |

○ = dodatna oprema X = serijska oprema - = ni na voljo ● = vključeno v paketu

## Fascinacija premijskega razreda Carthago:

eleganca, udobje in ekstravaganca.

### Ekskluzivna zunanja zasnova:



- Carthago v-face oblikovanje prednjega dela.
- Sodoben zadek iz GFK.
- Carthago zadnje luči z LED dinamičnim smernikom.

### Ogrevano dvojno dno z velikim prtlačnim prostorom:



- Uporabna višina do 70 cm.
- Dostop od zunaj preko več velikih loput, udoben dostop od znotraj preko pokrova L sedežne skupine preko zložljive stranske klopi kot tudi skozi veliko talno loputo.
- Velik, centralni skladiščni prostor z globoko spuščeni skladiščnim prostorom, zagotovljeno udobno nalaganje preko velike talne lopute pri vходу.

### Nadpovprečna neodvisnost:



- 170 l rezervoar za pitno vodo / 140 l rezervoar za odpadno vodo.
- 2 x akumulatorja 80 Ah.

### AL-KO nizkopodno podvozje Carthago Special:



- Fiat Ducato AL-KO z enojno osjo do 4,5 t, z dvojno osjo do 5,5 t največje dovoljene mase.

### Carthago nadgradnja premijskega razreda Liner:



- Zelo čvrsta povezava nadgradnje preko nosilnega prečnika.
- Gradnja brez lesa z vodoodbojno RTM peno in izoliranim jedrom.
- Notranja stena iz aluminija = zaščita pred udarom strele.
- Izolacijska obloga sten iz mikrotkanine.

## Linija opreme chic c-line superiorr

- Posebna maska hladilnika „superior“ s prečnimi krom letvicami.
- 16-palčna lahka platišča.
- Dodatki na nadgradnji „superior“.
- Posebno oblikovanje prednjega dela „ekskluzive“ s črnim poljem nad vetrobranskim steklom.
- Oblikovanje motornega pokrova „Liner“ - optično povečanje vetrobrana.
- Stilski svet linea siena: pohištvo Poletni kostanj z vrati omarič v dvobarvni optiki v slonokoščeni barvi visokega sijaja.
- Delovna površina iz trpežnega materiala v različici Corian.
- Stranišče Thetford C 260 s keramičnim vložkom. <sup>92)</sup>

## Osnovno vozilo

- Žarometi Carthago Full-LED ( kratke in dolge luči), vključno z dnevnimi LED lučmi.
- Meglenki.
- Zračna blazina voznik / sovoznik <sup>11)</sup>.
- Blatniki na sprednji in zadnji osi.
- Set za popravilo Fix & Go.
- 16-palčna jeklena platišča.

### Fiat Ducato z nizkopodnim podvozjem AL-KO Carthago Special

- Motor: 2,2 l dizelski Multijet 3 z Adblue (19 l), 180 KM / 132 kW, 4 valji, 380 Nm, Euro 6d Final, 6-stopenjski menjalnik, prednji kolesni pogon.
- Prostornina rezervoarja za gorivo 90 l. Sistem Start/Stop.
- Asistent za pomoč pri bočnem vetru (pri enosnih modelih), tempomat, ABS, ESP, ASR, elektronska zaščita proti kraji, Hillholder, nadzor spusta po klancu, Traction Plus, nadzor stabilnosti prikolice, sistem za preprečevanje trka 65)
- Ročna klimatska naprava.
- Predal za rokavice.

### Mercedes-Benz Sprinter z nizkopodnim podvozjem AL-KO Carthago special

- Motor: 2,0 l dizelski motor z Adblue (22 l), 150 KM / 110 kW, 4 valji, 330 Nm, Euro 6 e, 6-stopenjski menjalnik, prednji pogon.
- Prostornina rezervoarja za gorivo 65 l. Zagon brez ključa, vključno z gumbom Stop/Start.
- Asistent za pomoč pri bočnem vetru (pri enosnih modelih), Hillholder, ABS, ASR, EBV, ESP.
- Držala za skodelice na voznikovi in sovoznikovi strani, predal rokavice na sovoznikovi strani.
- Nagibni pokrov za odlagalni prostor.
- Samodejno uravnavanje luči pri vožnji.
- Sistem Mercedes-Benz za klic v sili, sistem za obvladovanje okvar.
- Akumulator 12 V / 92 Ah.
- Širokokotna sprednja os.
- Ožičenje (komplet kablov) za centralno zaklepanje vrat bivalnega prostora.
- Električno toplovodno dodatno ogrevanje voznikove kabine.

## Nadgradnja premijskega razreda Liner

- 10 let jamstva na vodotesnost.
- Zadnji del in zunanost strehe GFK, talna plošča GFK na zgornji in spodnji strani.
- Povezava strehe in stene preko zaobljene linije in nosilnega prečnika.
- Stranski in zadnja stena iz aluminija na zunanji in notranji strani
- RTM izolacija iz trde pene v strehi, tleh in stranskih stenah.
- Vezava nadgradnje brez toplotnih mostov preko lepljenih nosilnih prečnikov iz aluminija z dodatno zaščito proti mrazu.
- Skupna debelina sten in strehe 38 mm.
- Nadgradnja z zaščito pred udarom strele (Faradayeva kletka).



- Zunanje lopute iz enakega materiala kot stene "Carthago Isoplus".
- Tesnjenje loput znotraj in zunaj kot zaščita pred poplavo.
- Zunanje lopute in vhodna vrata z notranjimi tečaji.
- Pokrov rezervoarja za gorivo poglobljen v stransko steno.
- Stranske oplate izdelane iz aluminija.
- Carthago zadnje luči z LED potujočim smernikom.
- Stenska okna Seitz S4 brez toplotnih mostov, z dvojnimi okvirjem, izolativnimi stekli, komarnikom in zatemnitvenim rolojem.
- Zunanja luč LED nad vrati bivalnega prostora z zaščito pred dežjem.
- Električno pomična vstopna stopnica vključno z opozorilnikom.

## Voznikova kabina

- Nizko spuščena armaturna plošča (vozna površina vidna že po 2,77 m, Mercedes Sprinter 3,77 m).
- Plise vetrobranskega stekla z izolativnim votlim satovjem.
- Zatemnitveni plise stranskih stekel (upravljanje s strani).
- Model XL: Izolacijska dvojna zasteklitev v voznikovi kabini: stranska in vratna okna.
- Prednji del iz GFK, dvoplastno izoliran.
- Voznikova vrata z dvojnimi zaklepanjem, električno pomičnim steklom in žlebom za deževnico.
- Izdatno zvočno izoliran motorni prostor.
- Komfortna prednja sedeža Aguti "Roadliner" z logotipom, v oblazinjenju bivalnega dela, vrtljiva, z integriranimi varnostnima pasovoma in oblazinjenima podporama za roki.
- Armaturna plošča oblečena v usnje z uporabnim stranskim predalom, s predpripravo za vgrad. zaslona vzvr. kamere in z nosilci za plastenke.
- Usnjena obloga dvižne postelje s senčnikoma, LED osvetlitvijo podlagalnimi površinami.

## Skladiščni prostor v dvojnem dnu

- Uporabna višina do 70 cm.
- Ogrevan in osvetljen prostor.
- Zunanji dostop skozi več zunanjih loput.
- Notranji dostop prek sedežne skupine oblike L s patentirano pritrjeno vrtljivo stransko sedežno klopjo in prek velikih talnih loput v predelu vhoda in kuhinje.
- Uporabna višina do 70 cm.

## Velika garaža

- Nosilnost garaže za skuter do 350 kg.
- Velika garažna vrata na sovoznikovi strani, dodatna na voznikovi.
- Dno garaže iz Gfk na obeh straneh, z zaščito pred zdrsom.
- Izdatno izolirana in ogrevana.
- Sistem pritrditve z aluminijско letvijo in osmimi nastavljivimi ušesci.
- Nosilnost garaže za skuter do 350 kg.
- Velika garažna vrata na sovoznikovi strani, dodatna na voznikovi.

## Notranjost

- Stilski svet linea moderna: pohištvo Zlata akacija z vrati visečih omaric v dvobarvnem videzu v slonokoščeni barvi visokega sijaja.

## Bivalni prostor

- Stene in strop znotraj obloženi z izolacijsko oblogo iz mikro tkanine
- L-sedežna skupina s stranskim sedežem.
- Modeli XL: XL-sedežna skupina z dolgo stransko klopjo na sovoznikovi strani.
- Panoramsko okno Heki III nad sedežno skupino z LED reflektorji.
- Okno nad stransko klopjo na sovoznikovi strani (Modeli XL).

- Jedilna miza v bivalnem prostoru, dvojno pomična in vrtljiva 360° (preko nožnega pedala).
- Izvlečna omarica za čevlje ob vhodu z LED osvetlitvijo.
- Oblazinjenje z večplastnim premium penastim jedrom in s funkcijo zaščite hrbta.
- Pohištvo v tehniki "Durafix" z dvojnimi povezovanjem z vijaki in čepi
- Zapiralni mehanizem pohištva z mehkim zapiranjem.
- Zaveso so za lažje čiščenje popolnoma snemljive vključno z okrasno zaveso.

## Kuhinja

- Udobna kotna kuhinja z dvignjeno kuhinjsko delovno površino kot vizualnim delilnikom prostora in dodatno delovno površino.
- Kuhinjska delovna površina Savannah s Coriana odtočnim robom.
- Delovna površina osvetljena z LED svetlobnim trakom.
- Veliki predali z vodili s krogličnimi ležaji "Easy-glide" s samodejnim mehkim zapiranjem.
- Ločeni koši za odpadke v ločenem higienskem predelu.
- Ločen predal za pribor z razdelilnikom in držalom za steklenice.
- 3-plamenski kuhalnik "Profi Gourmet" z deljenim steklenim pokrovom, trpežno litoželezno rešetko in steklenim dnom za lažje čiščenje.
- Okroglo pomivalno korito iz nerjavečega jekla, spuščeno v delovno površino multifunkcijskim pokrovom in s stenskim držalom za dodatno delovno površino. Dizajnerska kovinska armatura z izvlečno prho. Kuhinjska stena v dekorativnem steklu Creme.
- Velik hladilnik z obojestranskim odpiranjem vrat, ločenim zamrzovalnikom, samodejno izbiro delovanja 12 V / 230 V / plin.
- Izvlečna visoka omarica (od tal do stropa pri modelih 5.9 XL LE, 6.2 XL QB).
- Električni strešni ventilator.

## Kopalnica / Prostor za preoblačenje

### Garderoba in razmejitev prostora

- Garderoba z vrati na ključ oz. lesenimi drsnimi vrati (Modeli XL) za ločitev od dnevnega prostora.
- Masivna lesena drsna vrata kot pregrada med prednjim in spalnim delom (modeli 4.9 LE, 4.9 LE L, 5.0 QB L).
- Izvlečna predelna stena in TV stena kot pregradna stena med prednjim in spalnim delom (modeli 5.0 QB).
- Masivna lesena drsna vrata pred spalnico, vključno z ogledalom po celotni dolžini (Modeli XL).
- Garderobna omara do stropa z dvema palicama za obešanje oblačil in polico, integrirana v garderobni prostor (Modeli 4.9 LE L, 5.0 QB L, modeli XL).

### Prestična kopalnica z ločeno okroglo tuš kabino (modeli 4.9 LE, 4.9 LE L, 5.0 QB, 5.0 QB L)

- Raven prehod v kabino za prhanje "Level One".
- Držalo za brisačo nad okroglo tuš kabino.
- Vodoodporna talna rešetka iz enakega lesa kot pod v bivalnem delu (model 5.0 QB: se lahko odstrani med prhanjem).
- Ročka za prhanje na kromirani palici, nastavljava po višini.
- Strešno okno nad tuš kabino.
- Strešna lina Mini-Heki v kopalnici.
- Kopalniški element z nosilcem toaletnega papirja, omarica z ogledalom.
- Vrata prestižne kopalnice s tristransko funkcijo (dvojna vrata za stranišče in pregrado od bivalnega prostora).

### XL kopalnica z XL prostorskim konceptom (modeli 5.9 XL LE, 6.2 XL QB)

- Odprta kopalnica z dizajnerskim umivalnikom.
- Strešna lina Mini-Heki.
- XL okrogla tuš kabina z vodoodporno podlogo kadi v enakem dizajnu kot pod bivalnega dela in ravnim vstopom, strešnim oknom in držalom za brisače.
- Odprta kopalnica z dizajnerskim umivalnikom.

- Dodatno toplovodno talno gretje, dodatne grelnne cevi v dvojnem dnu v kopalnici.
- Strešna lina Mikro-Heki v stranišču.
- Ločeno stranišče s stenskim oknom, grelnik za brisače in podaljšanje prostora za noge.

## Spanje

### Dvižna postelja nad voznikovo kabino

- Letveno posteljno dno in kakovostna vzmetnica.
- Posebej nizko spuščeno ležišče` dostop preko stranskega sedeža brez lestve.
- Robustna podpora v spalnem položaju, knjižna polica in LED bralni lučki.
- Zavesa za zagotavljanje intimne.
- Strešna lina Mini Heki.

### Fiksna ležišča v zadnjem delu vozila

- Točkovno elastični sistem vzmetenja "Carawinx" s priporočilom medicinske stroke, ogrevan in zračen.
- Kakovostna 7-conska vzmetnica iz hladne pene.
- Strešna lina Mini-Heki.
- Nastavljivo vzglavje.
- Vgradni okni na voznikovi in sovoznikovi strani.

### Ločeni ležišči

- Izvlačna dostopna stopnica, z dodatnim prostorom za shranjevanje in z razširitvijo ležalne površine.
- Dizajnerske police v zgornjem prostoru za shranjevanje v spalnem delu.
- Omare pod posteljami z dvižnim pokrovom in deljeno vzmetnico, poglobljene v dvojno dno za več prostora.
- Venec prostornih visečih omaric pod stropom.

## Vgrajena tehnika

### Voda

- Rezervoarja za čisto in odpadno vodo vgrajena v ogrevano dvojno dno, odprtini za vzdrževanje v bivalnem prostoru oziroma v garaži (odvisno od modela).
- Centralni izpust vode v centralnem skladiščnem prostoru v dvojnem dnu.
- Tlačni vodovodni sistem ne zahteva veliko vzdrževanja.
- Komplet cevi za udobno praznjenje rezervoarja odpadne vode.

### Plin

- Zunanji nizko ležeči prostor za plin, zunanja loputa z ločenim odpiralom vozila, preprost dostop preko ločenih vrat.
- Prostor za 2 x 11 kg plinski jeklenki.
- Zapiralni plinski ventili v predelu kuhinje.

### Elektrika

- Električna centrala v garaži vključno s polnilno napravo, varovalkami, stikalom FID, polnilno avtomatiko 16A in izklopno avtomatiko v primeru prenapetosti.
- Ogrevani prostor v dvojnem dnu za akumulatorja, z 2x gel akumulatorjema kapacitete 80Ah, dostop preko skladiščnega prostora v dvojnem dnu, glavno stikalo za elektriko ((v omari na sovoznikovi strani pri modelih XL).
- Digitalna kontrolna plošča Truma P` Plus grelca toplozračnega ogrevanja nad vhodnimi vrati (modeli z enojno osjo).
- Vtičnica 230 V v predelu sedežne skupine, kuhinji, kopalnici, garaži za skuterje.
- Vtičnica 12 V v voznikovi kabini (Fiat: 2 x Mercedes-Benz: 1 x).
- Vtičnica USB v voznikovi kabini (Fiat: 2 x Mercedes-Benz: 1 x).

### Inovativna zasnova razsvetljave

- Sistem osvetlitve s številnimi LED lučmi v voznikovi kabini, bivalnem prostoru in garderobi z brezstopenjsko zatemnitvijo
- Stropna razsvetljava z dodatnimi LED reflektorji in bralnimi lučkami.

## Ogrevalna tehnika

- Izpusti za topli zrak v voznikovi kabini, armaturni plošči, ob vstopu vozilo, v bivalnem delu, dvojnem dnu in garaži.
- Armaturna plošča z usmerjenim ogrevanjem in učinkom površinskega gretja.
- Talno ogrevanje dvojnega dna (funkcija hranilnika toplote).
- Izpusti za topli zrak v voznikovi kabini, armaturni plošči, ob vstopu vozilo, v bivalnem delu, dvojnem dnu in garaži.

## Ogrevalna tehnika Alde

- Modeli XL: toplovodno ogrevanje Alde, številni sevalniki toplote (radiatorji) v voznikovi kabini, armaturni plošči, bivalnem delu, dvojnem dnu in garaži.
- Modeli XL: toplovodno ogrevanje Alde, številni sevalniki toplote (radiatorji) v voznikovi kabini, armaturni plošči, bivalnem delu, dvojnem dnu in garaži.
- Dodatno toplovodno talno ogrevanje v predelu dvojnega dna v kopalnici XL.

**!** Priporočamo vam, da se o ceni, ki velja v trenutku sklenitve pogodbe, posvetujete z vašim prodajalcem!<sup>1(65)</sup>

**Modeli Fiat:**  
Motor z močjo 180 KM serijsko

**Pred sklenitvijo pogodbe natančno preberite pravna obvestila v zvezi s podatki o teži vozila na straneh 3-6!**

Lahko pa tudi skenirate kodo QR in dostopate do vseh pomembnih informacij v zvezi s težo vozila!

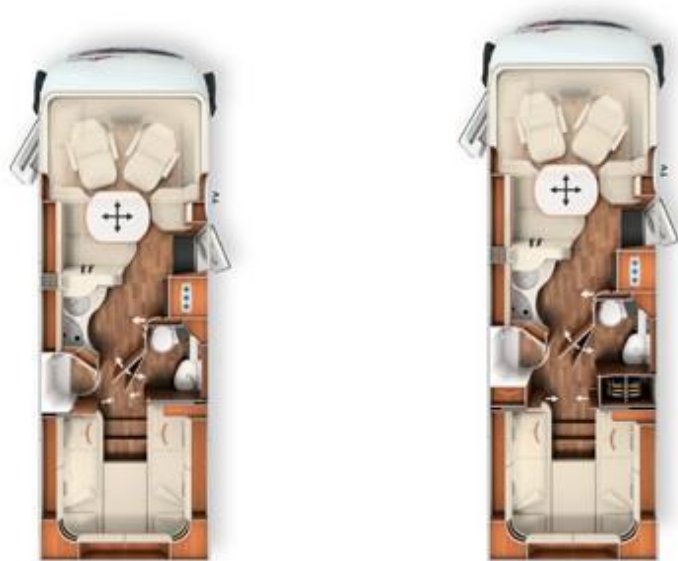

| Osnovno vozilo  | I 4.9 LE                       |                                | I 4.9 LE L                     |                                |
|---|--------------------------------|--------------------------------|--------------------------------|--------------------------------|
|   | Fiat Ducato                    | Mercedes-Benz Sprinter         | Fiat Ducato                    | Mercedes-Benz Sprinter         |
| Standardno podvozje   | AL-KO nizkopod. 40 heavy       | AL-KO nizkopod. 415 CDI        | AL-KO nizkopod. 40 heavy       | AL-KO nizkopod. 415 CDI        |
| Osnovni motor   | Diesel 2.2 l (180 PS / 132 kW) | 2.0 l diesel (150 PS / 110 kW) | Diesel 2.2 l (180 PS / 132 kW) | 2.0 l diesel (150 PS / 110 kW) |
| Dolžina / širina / višina (mm) <sup>1) 2) 3)</sup>  | 7390 / 2270 / 2890             | 7520 / 2270 / 2945             | 7770 / 2270 / 2890             | 7900 / 2270 / 2945             |
| Medosna razdalja (mm)   | 4143                           | 4243                           | 4343                           | 4443                           |
| Višina dvojnega dna / prostor za shranjevanje v dvojnem dnu (mm)                                      | 220 / 460                      |                                | 220 / 460                      |                                |
| Svetla višina v bivalnem prostoru (mm)  | 1980                           |                                | 1980                           |                                |
| Višina notranjosti zadnje garaže (mm)   | 1200                           |                                | 1200                           |                                |
| Širina / višina vrat zadnje garaže na sovoznikovi strani (mm)   | 1050 x 1140                    |                                | 1050 x 1140                    |                                |
| Širina / višina vrat zadnje garaže na voznikovi strani (mm)   | 1050 x 1140                    |                                | 1050 x 1140                    |                                |
| Naivečja tehnično sprejemljiva bruto masa (kg) <sup>9)</sup>  | 4250 / 4500 <sup>1</sup>       | 4200 / 4500 <sup>1</sup>       | 4250 / 4500 <sup>1</sup>       | 4200 / 4500 <sup>1</sup>       |
| Teža v voznem stanju (kg) <sup>6)</sup>   | 3475 (3301-3649)               | 3485 (3311-3659)               | 3515 (3339-3691)               | 3575 (3396-3754)               |
| Največja teža dodatne opreme iz serijske proiz., ki jo določi proizvajalec (kg) <sup>7)</sup>         | 419                            | 358                            | 375                            | 264                            |
| Največja vlečna obremenitev (kg) <sup>10)</sup>   | 1800                           | 2000                           | 1800                           | 2000                           |
| Največje število sedežev s tritočkovnim varnostnim pasom med vožnjo (standard / opcija) <sup>5)</sup> | 4 / 5 <sup>15)</sup>           |                                | 4 / 5 <sup>15)</sup>           |                                |
| Ležišča (standard / opcija)   | 4 / 5                          |                                | 4 / 5                          |                                |
| Dimenzije ležišča zadaj (mm)  | 200                            | 0 / 1900 x 850                 | 200                            | 0 / 2000 x 850                 |
| Dimenzije ležišča zadaj (mm)  | 1950 x 1600                    |                                | 1950 x 1600                    |                                |
| Dimenzije ležišča sedežne skupine (mm)*   | 192                            | 0 x 1125 / 670                 | 192                            | 0 x 1125 / 670                 |
| Prostornina hladilnika / od tega zamrzovalnika (l)  | 153 / 29                       |                                | 153 / 29                       |                                |
| Ogrevalni sistem  | 1 Truma Combi 6                |                                | 1 Truma Combi 6                |                                |
| Prostornina rezervoarja za pitno vodo (l) <sup>52)</sup>  | 170                            |                                | 170                            |                                |
| Prostornina rezervoarja za pitno vodo za polnitev v voznem stanju vozila (l)                          | 20                             |                                | 20                             |                                |
| Prostornina rezervoarja za odpadno vodo (l)   | 140                            |                                | 140                            |                                |
| Kapaciteta akumulatorja (Ah)  | 2 x 80                         |                                | 2 x 80                         |                                |
| Vtičnice 230 V / 12 V / USB   | 5 / 2 / 2                      | 5 / 1 / 1                      | 5 / 2 / 2                      | 5 / 1 / 1                      |
| Št. artikla   | 130170                         | 130475                         | 130179                         | 130479                         |

<sup>1</sup> Opcija z zvišanjem NDM

\* v povezavi z dodatno opremo



Priporočamo vam, da se o ceni, ki velja v trenutku sklenitve pogodbe, posvetujete z vašim prodajalcem!<sup>1(9)</sup>



Modeli Fiat:  
Motor z močjo 180 KM serijsko



Pred sklenitvijo pogodbe natančno preberite pravna obvestila v zvezi s podatki o teži vozila na straneh 3-6!



Lahko pa tudi skenirate kodo QR in dostopate do vseh pomembnih informacij v zvezi s težo vozila!

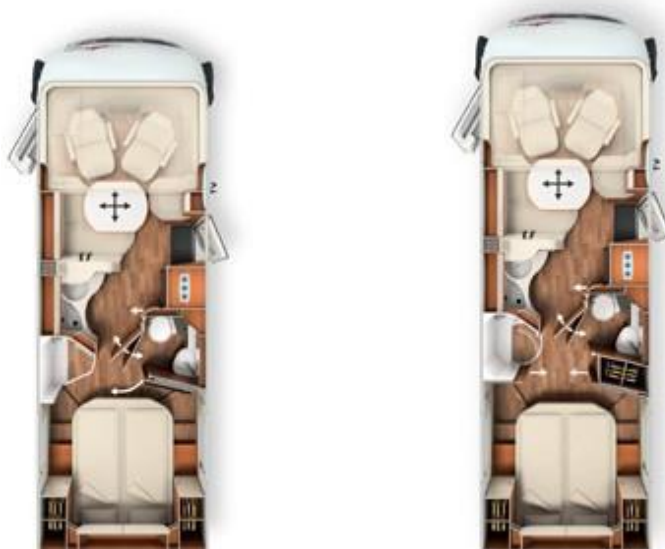



| Osnovno vozilo  | I 5.0 QB                          |                                   | I 5.0 QB L                        |                                   |
|---|-----------------------------------|-----------------------------------|-----------------------------------|-----------------------------------|
|   | Fiat Ducato                       | Mercedes-Benz Sprinter            | Fiat Ducato                       | Mercedes-Benz Sprinter            |
| Standardno podvozje   | AL-KO nizkopod.<br>40 heavy       | AL-KO nizkopod.<br>415 CDI        | AL-KO nizkopod.<br>40 heavy       | AL-KO nizkopod.<br>415 CDI        |
| Osnovni motor   | Diesel 2.2 l<br>(180 KM / 132 kW) | 2.0 l diesel<br>(150 KM / 110 kW) | Diesel 2.2 l<br>(180 KM / 132 kW) | 2.0 l diesel<br>(150 KM / 110 kW) |
| Dolžina / širina / višina (mm) <sup>1) 2) 3)</sup>  | 7480 / 2270 / 2890                | 7610 / 2270 / 2945                | 7780 / 2270 / 2890                | 7910 / 2270 / 2945                |
| Medosna razdalja (mm)   | 4143                              | 4243                              | 4343                              | 4443                              |
| Višina dvojnega dna / prostor za shranjevanje v dvojnem dnu (mm)                                      | 220 / 460                         |                                   | 220 / 460                         |                                   |
| Svetla višina v bivalnem prostoru (mm)  | 1980                              |                                   | 1980                              |                                   |
| Višina notranjosti zadnje garaže (mm)   | 1120 / 1240*                      |                                   | 1120 / 1240*                      |                                   |
| Širina / višina vrat zadnje garaže na sovoznikovi strani (mm)   | 1050 x 1100                       |                                   | 1050 x 1100                       |                                   |
| Širina / višina vrat zadnje garaže na voznikovi strani (mm)   | 1050 x 1100                       |                                   | 1050 x 1100                       |                                   |
| Največja tehnično sprejemljiva bruto masa (kg) <sup>9)</sup>  | 4250 / 4.500 <sup>1</sup>         | 4200 / 4.500 <sup>1</sup>         | 4250 / 4.500 <sup>1</sup>         | 4200 / 4.500 <sup>1</sup>         |
| Teža v voznem stanju (kg) <sup>6)</sup>   | 3465 (3292-3638)                  | 3485 (3311-3659)                  | 3485 (3311-3659)                  | 3545 (3368-3722)                  |
| Največja teža dodatne opreme iz serijske proizvodnje, ki jo določi proizvajalec (kg) <sup>7)</sup>    | 428                               | 357                               | 405                               | 294                               |
| Največja vlečna obremenitev (kg) <sup>10)</sup>   | 1800                              | 2000                              | 1800                              | 2000                              |
| Največje število sedežev s tritočkovnim varnostnim pasom med vožnjo (standard / opcija) <sup>5)</sup> | 4 / 5 <sup>15)</sup>              |                                   | 4 / 5 <sup>15)</sup>              |                                   |
| Ležišča (standard / opcija)   | 4 / 5                             |                                   | 4 / 5                             |                                   |
| Dimenzije ležišča zadaj (mm)  | 1950 x 1450                       |                                   | 1950 x 1450                       |                                   |
| Dimenzije zložljive postelje (mm)   | 1950 x 1600                       |                                   | 1950 x 1600                       |                                   |
| Dimenzije ležišča sedežne skupine (mm) <sup>**</sup>  | 192                               | 0 x 1125 / 670                    | 19                                | 0 x 1125 / 670                    |
| Prostornina hladilnika / od tega zamrzovalnika (l)  | 153 / 29                          |                                   | 153 / 29                          |                                   |
| Ogrevalni sistem  | TTruma Combi6                     |                                   | TTruma Combi6                     |                                   |
| Prostornina rezervoarja za pitno vodo (l) <sup>52)</sup>  | 170                               |                                   | 170                               |                                   |
| Prostornina rezervoarja za pitno vodo za polnitev v voznem stanju vozila (l)                          | 20                                |                                   | 20                                |                                   |
| Prostornina rezervoarja za odpadno vodo (l)   | 140                               |                                   | 140                               |                                   |
| Kapaciteta akumulatorja (Ah)  | 2 x 80                            |                                   | 2 x 80                            |                                   |
| Vtičnice 230 V / 12 V / USB   | 5 / 2 / 2                         | 5 / 1 / 1                         | 5 / 2 / 2                         | 5 / 1 / 1                         |
| Št. artikla   | 130180                            | 130485                            | 130189                            | 130489                            |

28 <sup>1</sup> Opcija z zvišanjem NDM  
\* Opcija: garaža za električno kolo  
<sup>\*\*</sup> v povezavi z dodatno opremo

**!** Priporočamo vam, da se o ceni, ki velja v trenutku sklenitve pogodbe, posvetujete z vašim prodajalcem!<sup>1(5)</sup>

 Modeli Fiat:  
Motor z močjo 180 KM serijsko

 Pred sklenitvijo pogodbe natančno preberite pravna obvestila v zvezi s podatki o teži vozila na straneh 3-6!

 Lahko pa tudi skenirate kodo QR in dostopate do vseh pomembnih informacij v zvezi s težo vozila!



| Osnovno vozilo   | I 4.9 LE superior              |                                | I 4.9 LE L superior            |                                |
|--|--------------------------------|--------------------------------|--------------------------------|--------------------------------|
|  | Fiat Ducato                    | Mercedes-Benz Sprinter         | Fiat Ducato                    | Mercedes-Benz Sprinter         |
| Standardno podvozje  | AL-KO nizkopod. 40 heavy       | AL-KO nizkopod. 415 CDI        | AL-KO nizkopod. 40 heavy       | AL-KO nizkopod. 415 CDI        |
| Osnovni motor  | Diesel 2.2 l (180 KM / 132 kW) | 2.0 l diesel (150 KM / 110 kW) | Diesel 2.2 l (180 KM / 132 kW) | 2.0 l diesel (150 KM / 110 kW) |
| Dolžina / širina / višina (mm) <sup>1) 2) 3)</sup>   | 7390 / 2270 / 2890             | 7520 / 2270 / 2945             | 7770 / 2270 / 2890             | 7900 / 2270 / 2945             |
| Medosna razdalja (mm)  | 4143                           | 4243                           | 4343                           | 4443                           |
| Višina dvojnega dna / prostor za shranjevanje v dvojnem dnu (mm)   | 220 / 460                      |                                | 220, 460                       |                                |
| Svetla višina v bivalnem prostoru (mm)   | 1980                           |                                | 1980                           |                                |
| Višina notranjosti zadnje garaže (mm)  | 1200                           |                                | 1200                           |                                |
| Širina / višina vrat zadnje garaže na sovoznikovi strani (mm)  | 1050 x 1140                    |                                | 1050 x 1140                    |                                |
| Širina / višina vrat zadnje garaže na voznikovi strani (mm)  | 1050 x 1140                    |                                | 1050 x 1140                    |                                |
| <b>Naivejša tehnično sprejemljiva bruto masa (kg) 9)</b>   | 4250 / 4500 <sup>1</sup>       | 4200 / 4500 <sup>1</sup>       | 4250 / 4500 <sup>1</sup>       | 4200 / 4500 <sup>1</sup>       |
| <b>Teža v voznem stanju (kg) <sup>6)</sup></b>   | 3475 (3301-3649)               | 3485 (3311-3659)               | 3515 (3339-3691)               | 3575 (3396-3754)               |
| <b>Največja teža dodatne opreme iz serijske proizvodnje, ki jo določa proizvajalec (kg) <sup>7)</sup></b>    | 409                            | 348                            | 365                            | 254                            |
| <b>Največja vlečna obremenitev (kg) <sup>10)</sup></b>   | 1800                           | 2000                           | 1800                           | 2000                           |
| <b>Največje število sedežev s tritočkovnim varnostnim pasom med vožnjo (standard / opcija) <sup>5)</sup></b> | 4 / 5 <sup>15)</sup>           |                                | 4 / 5 <sup>15)</sup>           |                                |
| <b>Ležišča (standard / opcija)</b>   | 4 / 5                          |                                | 4 / 5                          |                                |
| <b>Dimenzije ležišča zadaj (mm)</b>  | 200                            | 0 / 1900 x 850                 | 200                            | 0 / 2000 x 850                 |
| <b>Dimenzije zložljive postelje (mm)</b>   | 1950 x 1600                    |                                | 1950 x 1600                    |                                |
| <b>Dimenzije ležišča sedežne skupine (mm) *</b>  | 192                            | 0 x 1125 / 670                 | 190                            | 0 x 1125 / 670                 |
| <b>Prostornina hladilnika / od tega zamrzovalnika (l)</b>  | 153 / 29                       |                                | 153 / 29                       |                                |
| <b>Ogrevni sistem</b>  | 1 Truma Combi 6                |                                | 1 Truma Combi 6                |                                |
| <b>Prostornina rezervoarja za pitno vodo (l) <sup>52)</sup></b>  | 170                            |                                | 170                            |                                |
| <b>Prostornina rezervoarja za pitno vodo za polnitev voznem stanju vozila (l)</b>                            | 20                             |                                | 20                             |                                |
| <b>Prostornina rezervoarja za odpadno vodo (l)</b>   | 140                            |                                | 140                            |                                |
| <b>Kapaciteta akumulatorja (Ah)</b>  | 2 x 80                         |                                | 2 x 80                         |                                |
| <b>Vtičnice 230 V / 12 V / USB</b>   | 5 / 2 / 2                      | 5 / 1 / 1                      | 5 / 2 / 2                      | 5 / 1 / 1                      |
| <b>Št. artikla</b>   | 130171                         | 130476                         | 130177                         | 130477                         |

<sup>1</sup> Opcija z zvišanjem NDM  
\* v povezavi z dodatno opremo



Priporočamo vam, da se o ceni, ki velja v trenutku sklenitve pogodbe, posvetujete z vašim prodajalcem!<sup>1(9)</sup>



Modeli Fiat:  
Motor z močjo 180 KM serijsko



Pred sklenitvijo pogodbe natančno preberite pravna obvestila v zvezi s podatki o teži vozila na straneh 3-6!



Lahko pa tudi skenirate kodo QR in dostopate do vseh pomembnih informacij v zvezi s težo vozila!



| Osnovno vozilo  | I 5.0 QB superior                 |                                   | I 5.0 QB L superior               |                                   |
|---|-----------------------------------|-----------------------------------|-----------------------------------|-----------------------------------|
|   | Fiat Ducato                       | Mercedes-Benz Sprinter            | Fiat Ducato                       | Mercedes-Benz Sprinter            |
| Standardno podvozje   | AL-KO nizkopod.<br>40 heavy       | AL-KO nizkopod.<br>415 CDI        | AL-KO nizkopod.<br>40 heavy       | AL-KO nizkopod.<br>415 CDI        |
| Osnovni motor   | Diesel 2.2 l<br>(180 KM / 132 kW) | 2.0 l diesel<br>(150 KM / 110 kW) | Diesel 2.2 l<br>(180 KM / 132 kW) | 2.0 l diesel<br>(150 KM / 110 kW) |
| Dolžina / širina / višina (mm) <sup>1) 2) 3)</sup>  | 7480 / 2270 / 2890                | 7610 / 2270 / 2945                | 7780 / 2270 / 2890                | 7910 / 2270 / 2945                |
| Medosna razdalja (mm)   | 4143                              | 4243                              | 4343                              | 4443                              |
| Višina dvojnega dna / prostor za shranjevanje v dvojnem dnu (mm)                                    | 220 / 460                         |                                   | 220 / 460                         |                                   |
| Svetla višina v bivalnem prostoru (mm)  | 1980                              |                                   | 1980                              |                                   |
| Višina notranjosti zadnje garaže (mm)   | 1120 / 1240*                      |                                   | 1120 / 1240*                      |                                   |
| Širina / višina vrat zadnje garaže na sovoznikovi strani (mm)                                       | 1050 x 1100                       |                                   | 1050 x 1100                       |                                   |
| Širina / višina vrat zadnje garaže na voznikovi strani (mm)   | 1050 x 1100                       |                                   | 1050 x 1100                       |                                   |
| Največja tehnično sprejemljiva bruto masa (kg) <sup>9)</sup>  | 4250 / 4.500 <sup>1</sup>         | 4200 / 4.500 <sup>1</sup>         | 4250 / 4.500 <sup>1</sup>         | 4200 / 4.500 <sup>1</sup>         |
| Teža v voznem stanju (kg) <sup>6)</sup>   | 3465 (3292-3638)                  | 3485 (3311-3659)                  | 3485 (3311-3659)                  | 3545 (3368-3722)                  |
| Največja teža dodatne opreme iz serijske proizvodnje, ki jo določi proizvajalec (kg) <sup>7)</sup>  | 418                               | 347                               | 395                               | 284                               |
| Največja vlečna obremenitev (kg) <sup>10)</sup>   | 1800                              | 2000                              | 1800                              | 2000                              |
| Največje število sedežev s tritočkovnim varnostnim pasom med vožnjo (standard/opcija) <sup>5)</sup> | 4 / 5 <sup>15)</sup>              |                                   | 4 / 5 <sup>15)</sup>              |                                   |
| Ležišča (standard / opcija)   | 4 / 5                             |                                   | 4 / 5                             |                                   |
| Dimenzije ležišča zadaj (mm)  | 1950 x 1450                       |                                   | 1950 x 1450                       |                                   |
| Dimenzije zložljive postelje (mm)   | 1950 x 1600                       |                                   | 1950 x 1600                       |                                   |
| Dimenzije ležišča sedežne skupine (mm) **   | 1900 x 1125 / 670                 |                                   | 1900 x 1125 / 670                 |                                   |
| Prostornina hladilnika / od tega zamrzovalnika (l)  | 153 / 29                          |                                   | 153 / 29                          |                                   |
| Ogrevalni sistem  | Truma Combi 5                     |                                   | Truma Combi 5                     |                                   |
| Prostornina rezervoarja za pitno vodo (l) <sup>52)</sup>  | 170                               |                                   | 170                               |                                   |
| Prostornina rezervoarja za pitno vodo za polnitev v voznem stanju vozila (l)                        | 20                                |                                   | 20                                |                                   |
| Prostornina rezervoarja za odpadno vodo (l)   | 140                               |                                   | 140                               |                                   |
| Kapaciteta akumulatorja (Ah)  | 2 x 80                            |                                   | 2 x 80                            |                                   |
| Vtičnice 230 V / 12 V / USB   | 5 / 2 / 2                         | 5 / 1 / 1                         | 5 / 2 / 2                         | 5 / 1 / 1                         |
| Št. artikla   | 130181                            | 130486                            | 130188                            | 130487                            |

<sup>1</sup> Opcija z zvišanjem NDM

\* Opcija: garaža za električno kolo

\*\* v povezavi z dodatno opremo

**!** Priporočamo vam, da se o ceni, ki velja v trenutku sklenitve pogodbe, posvetujete z vašim prodajalcem!<sup>1(9)</sup>

**Modeli Fiat:**  
Motor z močjo 180 KM serijsko

**Pred sklenitvijo pogodbe natančno preberite pravna obvestila v zvezi s podatki o teži vozila na straneh 3-6!**

Lahko pa tudi skenirate kodo QR in dostopate do vseh pomembnih informacij v zvezi s težo vozila!



| Osnovno vozilo  | I 5.9 XL LE                       |                                   | I 6.2 XL QB                       |                                   |
|---|-----------------------------------|-----------------------------------|-----------------------------------|-----------------------------------|
|   | Fiat Ducato                       | Mercedes-Benz Sprinter            | Fiat Ducato                       | Mercedes-Benz Sprinter            |
| Standardno podvozje   | AL-KO nizkopod.<br>DA 40 heavy    | AL-KO nizkopod.<br>DA 415 CDI     | AL-KO nizkopod.<br>DA 40 heavy    | AL-KO nizkopod.<br>DA 415 CDI     |
| Osnovni motor   | Diesel 2.2 l<br>(180 KM / 132 kW) | 2.0 l diesel<br>(150 KM / 110 kW) | Diesel 2.2 l<br>(180 KM / 132 kW) | 2.0 l diesel<br>(150 KM / 110 kW) |
| Dolžina / širina / višina (mm) <sup>1) 2) 3)</sup>  | 8400 / 2270 / 2890                | 8530 / 2270 / 2945                | 8650 / 2270 / 2890                | 8780 / 2270 / 2945                |
| Medosna razdalja (mm)   | 4080 / 800                        | 4180 / 800                        | 4080 / 800                        | 4180 / 800                        |
| Višina dvojnega dna / prostor za shranjevanje v dvojnem dnu (mm)                                      | 220 / 460                         |                                   | 220 / 460                         |                                   |
| Svetla višina v bivalnem prostoru (mm)  | 1980                              |                                   | 1980                              |                                   |
| Višina notranjosti zadnje garaže (mm)   | 1200                              |                                   | 1120 / 1240*                      |                                   |
| Širina / višina vrat zadnje garaže na sovoznikovi strani (mm)   | 1050 x 1140                       |                                   | 1050 x 1100                       |                                   |
| Širina / višina vrat zadnje garaže na voznikovi strani (mm)   | 1050 x 1140                       |                                   | 1050 x 1100                       |                                   |
| Največja tehnično sprejemljiva bruto masa (kg) <sup>9)</sup>  | 5000 / 5500 <sup>1</sup>          |                                   | 5000 / 5500 <sup>1</sup>          |                                   |
| Najv. teža dod. opreme iz ser. proizv., ki jo določi proizv. (kg) <sup>7)</sup>                       | 500                               |                                   | 500                               |                                   |
| Največja vlečna obremenitev (kg) <sup>10)</sup>   | 1800                              |                                   | 1800                              |                                   |
| Največje število sedežev s tritočkovnim varnostnim pasom med vožnjo (standard / opcija) <sup>5)</sup> | 4 / 5 <sup>15)</sup>              |                                   | 4 / 5 <sup>15)</sup>              |                                   |
| Ležišča (standard / opcija)   | 4 / 5                             |                                   | 4 / 5                             |                                   |
| Dimenzije ležišča zadaj (mm)  | 2000 / 2000 x 850                 |                                   | 1950 x 1450                       |                                   |
| Dimenzije zložljive postelje (mm)   | 1950 x 1600                       |                                   | 1950 x 1600                       |                                   |
| Dimenzije ležišča sedežne skupine (mm)*   | 1950 x 1330 / 685                 |                                   | 1950 x 1330 / 685                 |                                   |
| Prostornina hladilnika / od tega zamrzovalnika (l)  | 153 / 29                          |                                   | 153 / 29                          |                                   |
| Ogrevalni sistem  | Alde WW                           |                                   | Alde WW                           |                                   |
| Prostornina rezervoarja za pitno vodo (l) <sup>52)</sup>  | 170                               |                                   | 170                               |                                   |
| Prostornina rezervoarja za pitno vodo za polnitev v voznem stanju vozila (l)                          | 20                                |                                   | 20                                |                                   |
| Prostornina rezervoarja za odpadno vodo (l)   | 140                               |                                   | 140                               |                                   |
| Kapaciteta akumulatorja (Ah)  | 2 x 80                            |                                   | 2 x 80                            |                                   |
| Vtičnice 230 V / 12 V / USB   | 5 / 2 / 2                         |                                   | 5 / 2 / 2                         |                                   |
| Št. artikla   | 130200                            | 130500                            | 130210                            | 130510                            |

<sup>1</sup> Opcija z zvišanjem NDM

\* Opcija: garaža za električno kolo

\*\* v povezavi z dodatno opremo

| Št. artikla  |                      | 216050       | 212055           | 212056           |
|--|----------------------|--------------|------------------|------------------|
| <b>Super paket</b>   | <b>Teža</b>          | <b>Fiat</b>  | <b>MB</b>        | <b>MB</b>        |
|  | <b>kg</b>            | <b>EUR</b>   | <b>Enojna os</b> | <b>Dvojna os</b> |
| <b>Opcije podvozja</b>   |                      |              |                  |                  |
| Samodejna klimatska naprava v voznikovi kabini <sup>33)</sup>  |                      | 554          | -                | -                |
| Samodejna klimatska naprava THERMOTRONIC <sup>33)</sup>  |                      | -            | 3.619            | 3.619            |
| Tempomat   |                      | Standard     | 533              | 533              |
| Ojačevalec polnjenja <sup>47)</sup>  |                      | 215          | 215              | 215              |
| Samodejni menjalnik 9G-TRONIC v vključno s funkcijo Hold   |                      | -            | -                | 3.578            |
| Rezervoar za gorivo 92 litrov  |                      | -            | 472              | 472              |
| Povečanje nosilnosti prednje osi   |                      | -            | 502              | 502              |
| Usnjeni volanski obroč z opc. tipkami (pri ročnem menjalniku vključno z ročico menjalnika)                 |                      | -            | 441              | 441              |
| Kombinirani inštrument z barvnim zaslonom  |                      | -            | 554              | 554              |
| Senzor za dež  |                      | -            | 236              | 236              |
| Električna ročna zavora  |                      | -            | 584              | 584              |
| Sedeža voznikove kabine nastavljiva po višini in naklonu   |                      | 595          | 595              | 595              |
| Oplemenitenje armaturne plošče: prezračevalne reže v krom barvi  |                      | 246          | -                | -                |
| Podporni nogici (izvlek z ročico) za stabilizacijo vozila v mirovanju                                      |                      | 451          | 451              | 451              |
| <b>Opcije nadgradnje</b>   |                      |              |                  |                  |
| Avtobusna ogledala "Carthago bestview" z osvetlitvijo vhodnega dela, el. nastavljiva in ogrevana           |                      | 420          | 420              | 420              |
| Vhodna vrata XL „premium two 2.0“ (širina 63 cm) z dvojnimi zaklepanjem, oknom in komarnikom               |                      | 543          | 543              | 543              |
| Centralno zaklepanje voznikovih in vhodnih vrat, s funkcijo "Coming Home" <sup>17)</sup>                   |                      | 595          | 595              | 595              |
| Nadgradnja garaže s taponom in mrežicami za prtljago   |                      | 359          | 359              | 359              |
| SOG-prezračevanje stranišča z odvajanjem zraka preko strešnega dimnika                                     |                      | 379          | 379              | 379              |
| Truma DuoControl CS <sup>73)</sup>   |                      | 451          | 451              | 451              |
| Dizajnerska barska omarica nad sedežno skupino z nosilcem in s kozarci <sup>64)</sup>                      |                      | 441          | 441              | 441              |
| USB vtičnica v viseči omarici nad posteljo v zadnjem delu  |                      | 113          | 113              | 113              |
| Predpriprava za solarni sistem   |                      | 246          | 246              | 246              |
| Predpriprava za satelitski sistem  |                      | 246          | 246              | 246              |
| Predpriprava za kamero za vzvratno vožnjo (enojna leča)  |                      | 246          | 246              | 246              |
| Pioneer 6,8"/monitor z DAB+, ožičenje za radio, strešna antena, zvočniki (4 x) <sup>54) 80) 88)</sup>      |                      | 1.128        | 1.128            | 1.128            |
| Kamera za vzvratno vožnjo z enojno lečo, vključno s 7" barvnim zaslonom na armaturni plošči                |                      | 1.179        | 1.179            | 1.179            |
| Skupna cena posameznih opcij   |                      | 8.407        | 14.548           | 18.126           |
| <b>Cena paketa</b>   | <b>74 / 74 / 104</b> | <b>5.690</b> | <b>10.293</b>    | <b>13.881</b>    |
| <b>Vaš prihranek</b>   |                      | <b>2.717</b> | <b>4.255</b>     | <b>4.255</b>     |
| 210330 <b>DOPLAČILO</b> Pioneer 9" medijski center, vključno z navigacijo, vodenjem poti za avtodome, DAB+ | -                    | 933          | -                | -                |
| 210300 <b>DOPLAČILO</b> Kamera za vzvratno vožnjo z dvojno lečo namesto enojne <sup>83) 19)</sup>          | 1                    | 707          | 707              | 707              |
| 210335 <b>DOPLAČILO</b> MBUX 10.2" Multimedia iz navigacijo in sprejemom DAB+ <sup>51)</sup>               | 0,5                  | 3.732        | 3.732            | 3.732            |

| Št. artikla   |                             | 216402           | 216403           | 216404           | 216405           |
|---|-----------------------------|------------------|------------------|------------------|------------------|
| <b>Paket zunanost</b> (serijsko pri c-line superior)                          | <b>Teža</b>                 | <b>Fiat</b>      | <b>Fiat</b>      | <b>MB</b>        | <b>MB</b>        |
|   | <b>kg</b>                   | <b>Enojna os</b> | <b>Dvojna os</b> | <b>Enojna os</b> | <b>Dvojna os</b> |
|   |                             | <b>EUR</b>       | <b>EUR</b>       | <b>EUR</b>       | <b>EUR</b>       |
| Dizajnerska maska hladilnika „Superior“, vklj. s prečnimi krom letvicami      |                             | ✓                | ✓                | ✓                | ✓                |
| Nadgrajena zunanost „Superior“  |                             | ✓                | ✓                | ✓                | ✓                |
| Dizajnerska spred. maska „Exklusive“ s črnim poljem nad vetrobranskim steklom |                             | ✓                | ✓                | ✓                | ✓                |
| Motorni pokrov „Liner“ – optično podaljšanje vetrobranskega stekla            |                             | ✓                | ✓                | ✓                | ✓                |
| 16-palčna alu platišča  |                             | ✓                | -                | ✓                | -                |
| 16-palčna alu platišča za vozila z dvojno osjo                                |                             | -                | ✓                | -                | ✓                |
| <b>Cena paketa</b>  | <b>-7,5 / -12 / 2,5 / 3</b> | <b>2.163</b>     | <b>2.614</b>     | <b>2.748</b>     | <b>3.732</b>     |



Št. artikla

216009

| Paket Fiat Infotainment *  | Teža     |              |
|--|----------|--------------|
|  | kg       | EUR          |
| Digitalni kombinirani inštrument z barvnim zaslonom <sup>104)</sup>                                      |          | ✓            |
| Usnjen volanski obroč in prestavna ročica, volanski obroč z multifunkcijskimi tipkami                    |          | ✓            |
| Multimedijski sistem Fiat 10,1" vključno z navigacijo, vodenjem poti za avtomobil in DAB+ <sup>51)</sup> |          | ✓            |
| <b>Cena paketa</b>   | <b>2</b> | <b>2.860</b> |

\* Multimedia Fiat 10,1" je zamenjava za radio Pioneer 6,8" in je upoštevana v ceni. Opcijski paket multimedia Fiat ni mogoč v povezavi z radijem Pioneer 9".

Št. artikla

212315

212316

| Paket vozna asistenca Mercedes-Benz* <sup>56)</sup>         | Teža     | Enojna os    | Dvojna os    |
|---|----------|--------------|--------------|
| Aktivni asistent za ohranjanje varnostne razdalje DISTRONIC |          | ✓            | ✓            |
| Aktivna pomoč pri zaviranju                                 |          | ✓            | ✓            |
| Aktivni asistent pozornosti                                 |          | ✓            | ✓            |
| Sistem nadzora tlaka v pnevmatikah                          |          | ✓            | -            |
| <b>Cena paketa</b>  | <b>2</b> | <b>1.938</b> | <b>1.579</b> |

\* Samo v povezavi z Multimedia MBUX 7" ali 10,2" in samodejnim menjalnikom 9G-Tronic

Št. artikla

210730

| Paket Kuhinja / Kavni avtomat  | Teža      |              |
|--|-----------|--------------|
| Razsmernik z 12 V na 230 V, 1800 W, preklop na prednostno omrežje              |           | 1.999        |
| Kavni aparat na kapsule s priključnim kompletom, vključno z izvlečnim sistemom |           | 420          |
| Skupna cena posameznih opcij   |           | 2.419        |
| <b>Cena paketa</b>   | <b>12</b> | <b>2.071</b> |
| <b>Vaš prihranek</b>   |           | <b>349</b>   |

Št. artikla

210451

210464

| TV-Paket Bivalni prostor  | Teža         | 32":<br>(ne XL model) | 40":<br>(samo XL model) |
|---|--------------|-----------------------|-------------------------|
| Izvelčni sistem za TV na stranski sedežni klopi <sup>36)</sup>                                      |              | 728                   | -                       |
| LED TV 32" <sup>39)</sup>   |              | 2.030                 | -                       |
| Električni izvlečni sistem za LED TV <sup>36)</sup>   |              | -                     | 1.005                   |
| LED TV 40" <sup>39)</sup>   |              | -                     | 2.143                   |
| Skupna cena posameznih opcij  |              | 2.758                 | 3.147                   |
| <b>Cena paketa</b>  | <b>15/18</b> | <b>1.907</b>          | <b>2.348</b>            |
| <b>Vaš prihranek</b>  |              | <b>851</b>            | <b>800</b>              |
| 210211 <b>DOPLAČILO</b> Satelitska naprava Teleco Flatsat Classic 85 z vhodom CI <sup>12) 23)</sup> | 28           | 3.045                 | 3.045                   |

Št. artikla

210580

210581

210584

| TV-Paket Spalnica  | Teža                 | 4.9 LE/LE L,<br>5.9 XL LE | 5.0 QB L     | 5.0 QB,<br>6.2 XL QB |
|--|----------------------|---------------------------|--------------|----------------------|
| TV omarica v spalnem prostoru s posebnim izvlečnim TV sistemom <sup>36)</sup>                            |                      | 943                       | -            | -                    |
| TV nosilec v zadnjem delu vozila <sup>36)</sup>  |                      | -                         | 513          | -                    |
| LED TV 24" v zadnjem delu vozila <sup>23) 39)</sup>  |                      | 1.497                     | 1.497        | -                    |
| Predpriprava za TV vključno s kompletom za priklop in pokrovom   |                      | -                         | -            | 297                  |
| LED TV 24" v zadnj. delu vozila vklj. s kontakt. stikalom in nosilcem <sup>23) 39) 86)</sup>             |                      | -                         | -            | 1.999                |
| Skupna cena posameznih opcij   |                      | 2.440                     | 2.009        | 2.296                |
| <b>Cena paketa</b>   | <b>18/13/<br/>13</b> | <b>1.681</b>              | <b>1.435</b> | <b>1.589</b>         |
| <b>Vaš prihranek</b>   |                      | <b>759</b>                | <b>574</b>   | <b>707</b>           |
| 210212 <b>DOPLAČILO</b> Satelitska naprava Teleco Classic 85 Skew / Twin LNB za 2. TV <sup>12) 23)</sup> | 30                   | 3.229                     | 3.229        | 3.229                |

| Št. artikla   |              | 210805       | 216005        |
|---|--------------|--------------|---------------|
| Paket ALDE Polar (ne modeli XL)                                       | Teža         | Fiat         | Mercedes-Benz |
|   | kg           | EUR          | EUR           |
| Izolirna ponjava za vetrobransko steklo in stranska stekla, zunanja   |              | 472          | 472           |
| Izolirna ponjava za prostor za noge v voznikovi kabini, notranja      |              | 215          | -             |
| Izolirna dvojna zasteklitev stranska stekla / okno voznikovih vrat    |              | 1.179        | 1.179         |
| Alde toplovodno ogrevanje, 230 V / plin z ogrevanjem voznikove kabine |              | 3.486        | 3.486         |
| Alde izmenjevalnik toplote (uporaba toplote motorja)                  |              | 1.210        | 1.210         |
| Skupna cena posameznih opcij  |              | 6.561        | 6.561         |
| <b>Cena paketa</b>  | <b>88/83</b> | <b>5.024</b> | <b>4.808</b>  |
| <b>Vaš prihranek</b>  |              | <b>1.538</b> | <b>1.538</b>  |

| Št. artikla   |  | € vklj. z 22% DDV | kg    | I 4.9 LE | I 4.9 LE L | I 5.0 QB | I 5.0 QB L | I 5.9 XL | I 6.2 XL |
|---|--|-------------------|-------|----------|------------|----------|------------|----------|----------|
| <b>Podvozje Fiat Ducato</b>                         |  |                   |       |          |            |          |            |          |          |
| 310026  | Motor 180 KM / 132 kW, Euro 6d Final, ročni menjalnik <sup>67)</sup>                                       | Serijsko          | -     | X        | X          | X        | X          | X        | X        |
| 310027  | Motor 180 KM / 132 kW, Euro 6d Final, 9G samodejni menjalnik <sup>67)</sup>                                | 4.091             | -5    | ○        | ○          | ○        | ○          | ○        | ○        |
| 310041  | Motor s 180 KM / 132 kW, Euro 6 E (heavy duty), 9G samodejni menjalnik <sup>67)**</sup>                    | 4.357             | -5    | -        | -          | -        | -          | ○        | ○        |
| 330340  | 16-palčna platišča Fiat (serija superior)  | 912               | -8    | ●        | ●          | ●        | ●          | -        | -        |
| 330345  | 16-palčna lita platišča Fiat (dvojna os)   | 1.323             | -12,5 | -        | -          | -        | -          | ●        | ●        |
| 311810  | Ojačano vzmetenje prednje osi za boljše vozno udobje <sup>57)</sup>  | 636               | 3     | ○        | ○          | ○        | ○          | ○        | ○        |
| 311815  | AL-KO "ACS" High Performance vzmetna noga prednje osi <sup>57)</sup>                                       | 1.528             | -     | ○        | ○          | ○        | ○          | ○        | ○        |
| 310467  | Povečanje NDM s 4.250 kg na 4.500 kg   | 349               | -     | ○        | ○          | ○        | ○          | -        | -        |
| 212411  | Povečanje NDM s 5.000 kg na 5.400 kg <sup>30) 49)**</sup>  | 2.696             | -     | -        | -          | -        | -          | ○        | ○        |
| 212416  | Povečanje NDM s 5.000 kg na 5.500 kg (AL-KO Air Premium X2) <sup>30) 49)</sup>                             | 8.776             | 60    | -        | -          | -        | -          | ○        | ○        |
| 212420  | Povečanje NDM s 5.000 kg na 5.500 kg (AL-KO Air Premium X4)*/** <sup>30)</sup>                             | 16.537            | 82    | -        | -          | -        | -          | ○        | ○        |
| 330840  | AL-KO Air Premium X2, polno pnevmatsko vzmetenje na zadnji osi* <sup>13)</sup>                             | 4.911             | 45    | ○        | ○          | ○        | ○          | -        | -        |
| 330860  | AL-KO Air Premium X2, polno pnevmatsko vzmetenje na zadnji osi* <sup>13)</sup>                             | 6.090             | 60    | -        | -          | -        | -          | ○        | ○        |
| 330880  | AL-KO Air Premium X4, 4-kanalno polno pnevmatsko vzmetenje na zadnji/prednji osi* <sup>13) 2(1)</sup>      | 13.317            | 50    | ○        | ○          | ○        | ○          | -        | -        |
| 330900  | AL-KO Air Premium X4, 4-kanalno polno pnevmatsko vzmetenje na zadnji/prednji osi* <sup>13) 20)</sup>       | 15.368            | 82    | -        | -          | -        | -          | ○        | ○        |
| 310630  | Usnjeni volan in prestavna ročica v usnju  | 318               | -     | ●        | ●          | ●        | ●          | ●        | ●        |
| 310632  | Multifunkcijski volanski obroč (upravljanje radia preko tipk na volanu)                                    | 318               | -     | ●        | ●          | ●        | ●          | ●        | ●        |
| <b>Podvozje Mercedes-Benz Sprinter</b>              |  |                   |       |          |            |          |            |          |          |
| 310147  | Motor 170 KM / 125 kW, Euro VI E (samo z avtomatskim menjalnikom) <sup>99)</sup>                           | 3.756             | -     | ○        | ○          | ○        | ○          | ○        | ○        |
| 310402  | Samodejni menjalnik 9G-TRONIC vključno s funkcijo Hold   | 3.578             | 30    | ○        | ○          | ○        | ○          | ●        | ●        |
| 330351  | 16-palčna lita platišča (črna) s celoletnimi pnevmatikami (Serija superior) <sup>32)</sup>                 | 1.538             | 2     | ●        | ●          | ●        | ●          | -        | -        |
| 330361  | 16-palčna lita platišča (črna) s celoletnimi pnevmatikami (dvojna os)                                      | 2.461             | 2,5   | -        | -          | -        | -          | ●        | ●        |
| 310467  | Povečanje NDM s 4.250 kg na 4.500 kg   | 349               | -     | ○        | ○          | ○        | ○          | -        | -        |
| 310468  | Povečanje NDM 5.000 kg na 5.500 kg (dvojna os)   | 595               | -     | -        | -          | -        | -          | ○        | ○        |
| 330841  | AL-KO Air Premium X2, popolno pnevmatsko vzmetenje na zadnji osi, vključno z modulom PSM <sup>8) 13)</sup> | 7.576             | 45    | ○        | ○          | ○        | ○          | -        | -        |
| 330861  | AL-KO Air Premium X2, popolno pnevmatsko vzmetenje na zadnji osi, vključno z modulom PSM <sup>8) 13)</sup> | 9.832             | 60    | -        | -          | -        | -          | ○        | ○        |
| 410011  | Vstopna stopnica voznikovih vrat, električno pomična   | 595               | 5     | ○        | ○          | ○        | ○          | ○        | ○        |
| <b>Dodatne opcije podvozja Fiat / Mercedes-Benz</b> |  |                   |       |          |            |          |            |          |          |
| 331341  | AL-KO HY4 hidravlične podporne noge spredaj in zadaj <sup>48)</sup>  | 8.489             | 70    | ○        | ○          | ○        | ○          | ○        | ○        |
| 330070  | Ogrevani sedeži v voznikovi kabini (voznikov/ sovoznikov sedež) <sup>62)</sup>                             | 820               | 2     | ○        | ○          | ○        | ○          | ○        | ○        |
| 311400  | Odstranljiva vlečna kljuka   | 1.948             | 60    | ○        | ○          | ○        | ○          | ○        | ○        |
| 311430  | Odstranljiva vlečna kljuka v povezavi z garažo za električno kolo  | 2.348             | 50    | -        | -          | ○        | ○          | -        | ○        |
| <b>Nadgradnja zunaj</b>                             |  |                   |       |          |            |          |            |          |          |
| 410150  | Dodatne ključavnice vhodnih in voznikovih vrat   | 728               | 2     | ○        | ○          | ○        | ○          | ○        | ○        |
| 410260  | Koncept zunanosti "Silverline" (Voznik. kabina in nadgradnja v srebrni barvi) <sup>21)</sup>               | 4.050             | 1     | ○        | ○          | ○        | ○          | ○        | ○        |
| 410580  | Strešna tenda, aluminijasto ohišje, sivo platno, dolžina: 5,0 m  | 2.153             | 50    | ○        | ○          | ○        | ○          | ○        | ○        |
| 410601  | Strešna tenda, aluminijasto ohišje, sivo platno, dolžina: 5,5 m  | 2.399             | 55    | -        | ○          | -        | ○          | ○        | ○        |
| 410640  | Električna (230V) strešna tenda, aluminij. ohišje, sivo platno, dolžina: 5,5 m <sup>43)</sup>              | 3.086             | 60    | -        | ○          | -        | ○          | ○        | ○        |
| 410670  | Električna (230V) strešna tenda, aluminij. ohišje, sivo platno, dolžina: 6.0 m <sup>43)</sup>              | 3.414             | 65    | -        | -          | -        | -          | ○        | ○        |
| 410690  | LED svetlobni trak za tendo  | 359               | 5     | ○        | ○          | ○        | ○          | ○        | ○        |
| 410660  | Izolirna ponjava za vetrobransko steklo in stranski okni, zunaj  | 472               | 10    | ●        | ●          | ●        | ●          | ○        | ○        |
| 410700  | Izolirna dvojna zasteklitev stranskih stekel / okna voznikovih vrat  | 1.179             | 10    | ●        | ●          | ●        | ●          | X        | X        |
| 410114  | Garaža za električno kolo, nakladalna višina do 124 cm <sup>42) 65)</sup>                                  | 513               | 15    | -        | -          | ○        | ○          | -        | ○        |
| 410925  | Izvlačni transportni sistem za 2 električni kolesi <sup>71)</sup>  | 748               | 28,5  | -        | -          | ○        | ○          | -        | ○        |

\*\* Opcijsko povečanje mase 5,4 t / 5,5 t s Fiat Ducato in motorjem 180 KM / 132 kW Euro VI E (Heavy Duty) je mogoče naročiti samo skupaj.

○ = dodatna oprema X = serijska oprema - = ni na voljo ● = vključeno v paketu

| Št. artikla                 |   | € vklj. z 22 % DDV | kg  | I4.9 LE | I4.9 LE L | I5.0 QB | I5.0 QB L | I5.9 XL LE | I6.2 XL QB |
|-----------------------------|---|--------------------|-----|---------|-----------|---------|-----------|------------|------------|
| <b>Elektrika</b>            |   |                    |     |         |           |         |           |            |            |
| 510054                      | Litij-ionski akumulator 150 Ah, vključno z računalnikom za akumulator in ločenim zaslonom na dotik 55)    | 2.255              | -34 | ○       | ○         | ○       | ○         | ○          | ○          |
| 510055                      | Drugi litij-ionski akumulator 150 Ah, skupaj 300 Ah, vključno z računalnikom za akumulator 55)            | 2.471              | 16  | ○       | ○         | ○       | ○         | ○          | ○          |
| 510081                      | Solarni sistem: 2 x 100 W <sup>12)</sup>  | 2.040              | 13  | ○       | ○         | ○       | ○         | ○          | ○          |
| 510180                      | Razsmernik 12 V na 230 V, 1.800 W s preklopom na prednostno omrežje                                       | 1.999              | 10  | ●       | ●         | ●       | ●         | ●          | ●          |
| 510255                      | Paket dodatnih vtičnic (3 x 230 V, 2 x USB) <sup>45)</sup>  | 502                | 3   | ○       | ○         | ○       | ○         | ○          | ○          |
| 510201                      | Varnostni alarmni sistem Carthago <sup>35)</sup>  | 1.456              | 3   | ○       | ○         | ○       | ○         | ○          | ○          |
| <b>Plin   Voda   Ostalo</b> |   |                    |     |         |           |         |           |            |            |
| 610021                      | Plinski filter za Truma DuoControl CS (priporočljivo) <sup>95)</sup>                                      | 226                | 0,5 | ○       | ○         | ○       | ○         | ○          | ○          |
| 610120                      | Zunanji priključek za plin za zunanjim predalom na sovoznikovi strani                                     | 277                | 5   | ○       | ○         | ○       | ○         | ○          | ○          |
| 610140                      | Zunanja prha topla / hladna voda v garaži na sovoznikovi strani   | 359                | 2,5 | ○       | ○         | ○       | ○         | ○          | ○          |
| 610220                      | Stranišče Thetford C 260 s keramičnim vložkom (serija superior) <sup>92)</sup>                            | 236                | 5   | ○       | ○         | ○       | ○         | ○          | ○          |
| 610500                      | Pod iz rebraste aluminijaste pločevine v garaži <sup>66)</sup>  | 185                | 20  | ○       | ○         | ○       | ○         | ○          | ○          |
| <b>Kuhinja   Aparati</b>    |   |                    |     |         |           |         |           |            |            |
| 550081                      | Hladilnik Tec-Tower 153 l z ločeno plinsko pečico <sup>75)</sup>  | 902                | 20  | ○       | ○         | ○       | ○         | ○          | ○          |
| 550067                      | Plinska pečica z žarom v kuhinjski omarici <sup>37)</sup>   | 1.087              | 12  | ○       | ○         | ○       | ○         | ○          | ○          |
| 550286                      | Kavni avtomat na kapsule s priklj. setom za dvizni nosilec v omarici                                      | 420                | 2   | ●       | ●         | ●       | ●         | ●          | ●          |
| <b>Ogrevanje   Hlajenje</b> |   |                    |     |         |           |         |           |            |            |
| 650040                      | Truma Combi 6E (dodatni električni grelec 2 x 900 W / 230 V) <sup>63)</sup>                               | 759                | 1   | ○       | ○         | ○       | ○         | -          | -          |
| 650230                      | Alde toplovodno ogrevanje, 230 V / plin z ojačevalnikom v voznik. kabini <sup>63)</sup>                   | 3.486              | 45  | ●       | ●         | ●       | ●         | X          | X          |
| 650240                      | Alde toplotni izmenjevalec (Uporaba toplote motorja)  | 1.210              | 13  | ●       | ●         | ●       | ●         | ○          | ○          |
| 650260                      | Strešna klimatska naprava Truma Aventa Comfort <sup>12) 14)</sup>   | 2.778              | 31  | ○       | ○         | ○       | ○         | ○          | ○          |
| <b>Multimedija</b>          |   |                    |     |         |           |         |           |            |            |
| 710029                      | Mediacenter Pioneer 9" vklj. z navigacijo in vodenjem za avtodome, DAB+ <sup>19)</sup>                    | 1.599              | -   | ○       | ○         | ○       | ○         | ○          | ○          |
| 710180                      | Kamera za vzvratno vožnjo z dvojno lečo, zaščita vklj. s 7" barvnim zaslonom <sup>83)</sup>               | 1.886              | 7   | ○       | ○         | ○       | ○         | ○          | ○          |
| 710503                      | Izvljučni TV nosilec „Quick up“, nosilec se obrača <sup>36)</sup>   | 728                | 5   | ●       | ●         | ●       | ●         | -          | -          |
| 710548                      | LED TV 32" LED za izvljučni sistem <sup>39)</sup>   | 2.030              | 10  | ●       | ●         | ●       | ●         | -          | -          |
| 710505                      | LED-TV 40" vključno z električnim izvljučnim sistemom <sup>39)</sup>                                      | 3.147              | 18  | -       | -         | -       | -         | ●          | ●          |
| 910460                      | Dodatni TV priključek v zadnjem delu vozila <sup>25) 36)</sup>  | 349                | 3,5 | ●       | ●         | -       | ●         | ●          | -          |
| 710481                      | TV omarica v spalnem delu z izvljučnim TV nosilcem in priključki <sup>36)</sup>                           | 943                | 12  | ●       | ●         | -       | -         | ●          | -          |
| 710477                      | Predpriprava za vgradnjo TV v zadnjem delu vključno s kabli in pokrovom                                   | 297                | 3   | -       | -         | ●       | -         | -          | ●          |
| 710470                      | LED-TV 24" za TV omarico v spalnem delu oz. steno kopalnice <sup>23) 25) 39) 87)</sup>                    | 1.497              | 10  | ●       | ●         | -       | ●         | ●          | -          |
| 710478                      | LED-TV 24" v spalnem delu, vključno z nosilcem in kontaktnim stikalom, TV signalom <sup>23) 39) 86)</sup> | 1.999              | 10  | -       | -         | ●       | -         | -          | ●          |
| 710575                      | Servisna kamera za nadzor odtočne cevi <sup>85)</sup>   | 584                | 0,5 | ○       | ○         | ○       | ○         | ○          | ○          |

| Št. artikla                                   |   | € vklj. z 22 % DDV | kg | I 4.9 LE | I 4.9 LE L | I 5.0 QB | I 5.0 QB L | I 5.9 XL LE | I 6.2 XL QB |
|---|---|--------------------|----|----------|------------|----------|------------|-------------|-------------|
| <b>Satelitski sistem</b>                      |   |                    |    |          |            |          |            |             |             |
| 750041  | Satelitska naprava Teleco Flatsat Classic 85 s CI vhodom <sup>12) 23)</sup>                                 | 3.537              | 28 | ○        | ○          | ○        | ○          | ○           | ○           |
| 750046  | Satelitska naprava Teleco Flatsat Classic 85 s Skew / Twin LNB za 2. TV <sup>12) 23)</sup>                  | 3.906              | 30 | ○        | ○          | ○        | ○          | ○           | ○           |
| <b>Notranjost</b>                             |   |                    |    |          |            |          |            |             |             |
| 810026  | Stilski svet linea progressiva (ne pri opremi superior) <sup>78)</sup>                                      | 892                | -  | ○        | ○          | ○        | ○          | ○           | ○           |
| 810100  | Preproga za bivalni del   | 379                | 6  | ○        | ○          | ○        | ○          | ○           | ○           |
| 810120  | Preproga za voznikovo kabino  | 195                | 1  | ○        | ○          | ○        | ○          | ○           | ○           |
| 810465  | Voznikova kabina „Sky Dream Comfort“ vklj. z 2 panoramskima oknoma (namesto dvižne postelje) <sup>76)</sup> | 2.348              | 10 | ○        | ○          | ○        | ○          | ○           | ○           |
| 810340  | Dvižna postelja z vzmetenjem Carawinx namesto letvenega ogrodja   | 533                | 5  | ○        | ○          | ○        | ○          | ○           | ○           |
| 810580  | Dodatno ležišče iz sedežne skupine <sup>69)</sup>   | 605                | 10 | ○        | ○          | ○        | ○          | ○           | ○           |
| 810684  | Sedežna klop s skrajšanim L-delom za širši prehod   | 328                | -  | ○        | ○          | ○        | ○          | -           | -           |
| 810680  | 5. sedež na bočni klopi s tritočkovnim varnostnim pasom <sup>5)</sup>                                       | 1.056              | 10 | ○        | ○          | ○        | ○          | ○           | ○           |
| <b>Materiali oblažinja bivalnega prostora</b> |   |                    |    |          |            |          |            |             |             |
| 850600  | Kombinacija blaga in antare Barcelona (23)  | <b>Serijsko</b>    | -  | X        | X          | X        | X          | X           | X           |
| 850610  | Kombinacija blaga in antare Venezia   | <b>Serijsko</b>    | -  | X        | X          | X        | X          | X           | X           |
| 850700  | Kombinacija blaga in tekstilnega usnja Malaga   | 431                | 3  | ○        | ○          | ○        | ○          | ○           | ○           |
| 850640  | Kombinacija blaga in tekstilnega usnja Davos  | 431                | 3  | ○        | ○          | ○        | ○          | ○           | ○           |
| 850710  | Delno usnje – kombinacija usnja Ivory in blaga  | 1.528              | 7  | ○        | ○          | ○        | ○          | ○           | ○           |
| 850720  | Delno usnje – kombinacija usnja Macchiato (23) in blaga   | 1.528              | 7  | ○        | ○          | ○        | ○          | ○           | ○           |
| 850670  | Delno usnje – kombinacija usnja Ivory Supreme in blaga  | 2.358              | 7  | ○        | ○          | ○        | ○          | ○           | ○           |
| 850680  | Delno usnje – kombinacija usnja Sand Supreme in blaga   | 2.358              | 7  | ○        | ○          | ○        | ○          | ○           | ○           |
| 850690  | Usnje Ivory   | 3.773              | 10 | ○        | ○          | ○        | ○          | ○           | ○           |
| 850730  | Usnje Sand  | 3.773              | 10 | ○        | ○          | ○        | ○          | ○           | ○           |
| 850740  | Usnje Macchiato   | 3.773              | 10 | ○        | ○          | ○        | ○          | ○           | ○           |
| 850501  | Carthago svet spanja in dekoracije: blazine, odeja in napenjalna rjuha <sup>26)</sup>                       | 420                | 7  | ○        | ○          | ○        | ○          | ○           | ○           |

## Vrh ponudbe razreda Carthago Liner:

več udobja, več neodvisnosti, več samostojnosti.

### Ekskluzivna zunanja zasnova:



- Carthago Full-LED prednja žarometa.
- Sodobna zasnova zadnjega dela iz GFK.
- Carthago zadnji luči z LED dinamičnimi smerniki.

### Zasnova bivalnega dela:



- Dvonivojska zasnova prostora s stojno višino v bivalnem prostoru: 2.11 m.
- Velika in udobna okrogla sedežna skupina za do 6 oseb.

### Dvojno dno z ogromnim, ogrevanim prtljažnikom:



- Uporabna višina do 70 cm.
- Zunanji dostop preko več velikih loput. Udoben notranji dostop preko pokrova
- L-sedežne klopi, dvizne sedežne klopi in skozi veliko loputo v tleh bivalnega dela.
- Velik, centralni skladiščni prostor (notranja višina 22 cm) z globoko spuščanim skladiščnim prostorom (uporabna višina 46 cm), zagotovljeno udobno nalaganje tudi zaradi velike XL, dvizne lopute v tleh bivalnega dela.
- Ogrevano dvojno dno s funkcijo hranilnika toplote.

### Najvišja raven neodvisnosti:



- 235 l rezervoar za pitno vodo / 185 l rezervoar za odpadno vodo.
- 2x 80 Ah akumulatorja (razširljivo na
- 3 x 80 Ah ali 2 x 90 Ah LI-akumulatorja.
- Alde toplovodni sistem ogrevanja.

### AL-KO podvozje Carthago Special:



Fiat Ducato AL-KO z enojno osjo do 4,8 t, z dvojno osjo do 5,4 t največje dovoljene mase\*



- Mercedes-Benz AL-KO z enojno osjo do 4,5 t, z dvojno osjo do 5,5 t največje dovoljene mase.



### Osnovno vozilo

Carthago Full-LED-žarometa (dolge in kratke luči) vključno z LED dnevnimi lučmi.

- Meglenke.
- Zračna blazina voznik / sovoznik <sup>11)</sup>
- Blatniki na prednji in zadnji osi.
- Set za popravilo Fix & Go.
- 16-palčna jeklena platišča.

### Fiat Ducato z nizkopodnim podvozjem AL-KO Carthago Special

Motor: 2,2 l dizelski Multijet 3 z Adblue (19 l), 180 KM / 132 kW, 4 valji, 380 Nm, Euro 6d Final, 6-stopenjski menjalnik, prednji pogon.

- Prostornina rezervoarja za gorivo 90 l.
- Ojačano vzmetenje na sprednji osi s povečano osno obremenitvijo  $\phi$  2,3 t.
- Sistem Start/Stop.
- Asistent za pomoč pri bočnem vetru (modeli z eno osjo), tempomat, ABS, ESP, ASR, elektronska zaščita proti kraji, Hillholder, nadzor spusta po klancu, Traction Plus, nadzor stabilnosti prikolice, sistem za preprečevanje trka (65).
- Ročna klimatska naprava.
- Predal za rokavice.
- Kolesni pokrovi z napisom Carthago.

### Mercedes-Benz Sprinter z nizkopodnim podvozjem AL-KO Carthago Special

Motor: 2,0 l dizelski motor z Adblue (22 l), 150 KM / 110 kW, 4 valji, 330 Nm, Euro 6 e, 6-stopenjski menjalnik, prednji pogon.

- Prostornina rezervoarja za gorivo 65 l.
- Ojačana sprednja os s povečano osno obremenitvijo 2,1 t.
- Zagon brez ključa, vključno z gumbom Start/Stop.
- Asistent za pomoč pri bočnem vetru (model z eno osjo), Hillholder, ABS, ASR, EBV, ESP.
- Držala za pijačo na voznikovi in sovoznikovi strani, predal za rokavice na sovoznikovi strani.
- Nagibni pokrov odlagalnega predala.
- Samodejna nastavitve žarometov.
- Sistem Mercedes-Benz za klic v sili, upravljanje okvar.
- Akumulator 12 V / 92 Ah.
- Širokokotna sprednja os.
- Ožičenje (komplet kablov) za centralno zaklepanje vrat bivalnega prostora.
- Dodatno električno toplozračno ogrevanje v voznikovi kabini.
- Originalni kolesni pokrovi Mercedes-Benz.



### Nadgradnja premijskega razreda Liner

- 10-letno jamstvo na vodotesnost.
- Nadgradnja brez lesenih elementov s streho in talno oblogo iz GFK.
- Povezava strehe in stene preko zaobljene linije in nosilnega prečnika
- Stranske strešne sistemske tirnice s funkcijo odvajanja deževnice.
- Stranske in zadnje stene iz aluminija na notranji in zunanji strani.
- RTM izolacija iz trde pene v strehi, tleh in stranskih stenah. Povezava med tlemi in stransko steno z aluminijastim okvirnim elementom, lepljenim po celotni površini z dodatno zaščito pred mrazom.
- Skupna debelina sten in strehe 38 mm.
- Nadgradnja z zaščito pred udarom strele (Faradayeva kletka). Zunanje lopute iz originalnega materiala kot stranske stene "Carthago Isoplus".
- Tesnjenje loput znotraj in zunaj kot zaščita pred vdorom vode/poplavami.
- Zunanje lopute in bivalna vrata z notranjimi tečaji.
- Pokrov rezervoarja za gorivo poglavljen v stransko steno.
- Stranske oplate izdelane iz aluminija.
- Zadnji del iz GFK z dvojno izolacijo, ločen zadnji odbijač.
- Zadnje luči Carthago z dinamičnimi LED smerniki.
- Okno bivalnega dela Seitz de Luxe, dvojni okvir brez toplotnega mostu z izolirno zasteklitvijo in ravno zunanjo površino okna, komarnik in plise zatemnitveni rolo.
- Zunanja LED-luč nad vrati bivalnega prostora z zaščito pred dežjem. Električno pomična vstopna stopnica vrat bivalnega prostoraz opozorilnim zvočnim signalom.

## Voznikova kabina

- Posebej nizka, naprej spuščena armaturna plošča (voznik vidi cesto že po (Fiat) 2,77 m, (Mercedes-Benz 3,77 m).
- Posebej visoko in proti tlom potisnjeno vetrobransko steklo.
- Dizajnerski sprednji del "Exclusive" s črno ploščo nad vetrobranskim steklom.
- Zasnova pokrova motorja "Liner" - vizualno podaljšanje vetrobranskega stekla.
- Zatemnitveni plise stranskih stekel (upravljanje s strani).
- Sprednja maska iz GFK, z dvojno izolacijo.
- Sedeži v voznikovi kabini bolj oddaljeni drug od drugega: boljša vidljivost in večja širina dostopa v voznikovi kabini.
- Vrata voznikove kabine z varnostnim dvojnimi zaklepanjem, električno pomična stekla, žleb za deževnico.
- Izdatno izolirani motorni prostor.
- Komfortna prednja sedeža Aguti "Roadliner" z logotipom, v oblazinjenju bivalnega dela, vrtljiva, z integriranimi varnostnimi pasovoma in oblazinjenima naslonoma za roki.
- Armaturna plošča oblečena v usnje z uporabnim stranskim predalom, s predpripravo za vgradnjo zaslona za kamero za vzvratno vožnjo in z nosilci za plastenke.
- Venec visečih omaric namesto dvižne postelje (Mercedes-Benz z enojno osjo).
- Usnjena obloga dvižne postelje, reflektorji LED in odlagalni predali na strani.
- Stojna višina pod dvižno posteljo vsaj 190 cm.
- Omarica na sovoznikovi strani z dvema toplotnima sevalnikoma, nad njo odlagalno mesto.

## Koncept toplotnega udobja v voznikovi kabini

- Dvojna zasteklitev v voznikovi kabini - stranski stekli in vrata.
- Paket toplotnih sevalnikov (Booster) z vklopom pod voznikovim sedežem (Fiat), v omarici (Mercedes-Benz) za ogrevanje prostora za noge.
- Električno pomični prednji rolo s programabilno funkcijo zagotavljanja intimne in zaščite pred soncem.
- Armaturna plošča ciljno ogrevana za doseg površinskega občutka toplote: vgrajeni sevalniki toplote s ploščevino za usmerjanje zraka (dvojna sevalnika na vsaki strani).

Vstopna stopnica voznikove kabine: ciljno ogrevanje s sevalnikom.

## Skladiščni prostor v dvojnem dnu

- Uporabna višina do 70 cm.
- Ogrevan in osvetljen prostor.
- Zunanji dostop skozi več zunanjih loput.
- Notranji dostop skozi pokrova sedežne klopi kot tudi skozi veliko loputo v tleh v predelu vhoda.
- Centralni skladiščni prostor (notranja višina 22 cm) z globoko spuščanim delom (uporabna višina do 46 cm).

## Velika garaža

- Nosilnost garaže za skuter do 450 kg.
- Velika garažna vrata na sovoznikovi strani, dodatna na voznikovi.
- Dno garaže z GFK na obeh straneh, z zaščito pred zdrsom.
- Izdatno izolirana in ogrevana.
- Sistem pritrditve z aluminjsko letvijo in osmimi nastavljivimi ušesci. Vtičnica 230 V.
- Zunanja prha v garaži na sovoznikovi strani (topla / hladna voda).

## Notranjost

- Stiski svet linea chiara: površina pohištva v bicolor optiki z dekorjem Noce Fino, vrata omar v slonokoščeni barvi visokega sijaja.

## Bivalni prostor

- Stene in strop znotraj obloženi z izolacijsko oblogo iz mikro tkanine.
- Velika okrogla sedežna garnitura s široko stransko sedežno klopjo spredaj.
- Modeli XL: XL okrogla sedežna skupina z dolgo stransko klopjo vključno z izvlečnim ležalnikom in sedežnim delom na sovoznikovi strani.
- Panoramsko okno Heki III nad sedežno skupino z LED reflektorji.
- Okno nad stransko klopjo na sovoznikovi strani.
- Luksuzna jedilna miza v bivalnem prostoru, dvojno pomična in vrtljiva 360° (preko nožnega pedala).
- Izvlečna omarica za čevlje ob vhodu z LED osvetlitvijo, centralno zaklepanje s stikalom v kuhinji.
- Oblazinjenje z večplastnim premium penastim jedrom in s funkcijo zaščite hrbta.
- Pohištvo v tehniki "Durafix" z dvojnimi povezovanjem z vijaki in čepi.
- Zapiralni mehanizem pohištva z mehkim zapiranjem.
- Zatemnitveni roloji z dvižno verižico na oknih bivalnega dela vklj. z okrasno zaveso.

## Kuhinja

- Udobna kotna kuhinja z izvlečnim kuhinjskim pultom kot povečanjem delovne površine, lahko dostopna odlagalna mesta s košema za smeti in prostorom za steklenice.
- Delovna površina kuhinje Savannah z odkapnim robom iz Coriana.
- Delovna površina je spodaj osvetljena z LED trakom.
- Kuhinjski predali z vodili s krogličnimi ležaji "Easy-glide" s samodejnim mehkim zapiranjem.
- Električno zaklepanje kuhinjskih omar in predalov vklj. z barsko omarico in omarico za čevlje.
- Ločeni predal za pribor z razdelilnikom.
- 3-plamenski kuhalnik "Profi Gourmet" z deljenim steklenim pokrovom, trpežno litoželezno rešetko in steklenim dnom za lažje čiščenje.
- Okroglo pomivalno korito iz nerjavečega jekla, spuščeno v delovno površino multifunkcijskim pokrovom in s stenskim držalom.
- Dizajnerska kovinska armatura s keramičnim tesnilom in z izvlečno prho
- Kuhinjska stena v dekorativnem steklu Creme.
- Dvižna polica za kavni avtomat v viseči omarici.
- Hladilnik z obojestranskim odpiranjem vrat, ločenim zamrzovalnikom, samodejno izbiro delovanja 12 V / 230 V / plin.
- Izvlečna omarica s košarami.
- Električni strešni ventilator.

## Kopalnica in prostor za preoblačenje

### Garderoba in prostorska razmejitev

Garderoba s strešno lino Mini-Heki z vrati na ključ oz. lesenimi drsnimi vrati (Modeli XL) za ločitev od dnevnega prostora.

- Masivna lesena drsna vrata pred spalnim prostorom (modela 50 LE). Izvlečna predelna stena in TV stena pred spalnico (Model 51 QB).

Masivna lesena drsna vrata z velikim ogledalom pred spalnico (Modeli XL).

Garderobna omara z dvema palicama za obešanje in polico (modeli 50 LE, modeli XL).

### Prestična kopalnica z ločeno tuš kabino (modela 50 LE, 51 QB)

- Vodoodporna talna rešetka iz istega materiala, kot tla v bivalnem prostoru.
- Stropna dežna prha, stojna višina 1,98 m.
- Kad v videzu temnega granita, kotni pršni steber v optiki marmorjaz obešalnimi kljukicami.
- Ročka za prhanje na kromirani palici, nastavljiva po višini (model 51 LE).
- Kopalniški element z nosilcem toaletnega papirja, omarica z ogledalom.

## XL kopalnica z XL prostorskim konceptom (modeli 61 XL LE, 64 XL QB)

- Odprta kopalnica z dizajnerskim umivalnikom.
- Strešna lina Mini-Heki.
- XL okrogla kabina za prhanje z vodooodporna podloga kadi iz enakega lesa kot pod bivalnega dela in ravnim vstopom "One Level"
- Stropna dežna prha s strešno lino vklj. z zatemnitvenim plisejem
- Ročka za prhanje na kromirani palici, nastavljiva po višini.
- Kad v videzu temnega granita, kotni pršni steber v optiki marmorja z obešalnimi kljukicami.
- Dodatno toplovodno talno gretje, dodatne grelne cevi v dvojnem dnu v kopalnici.
- Strešna lina Mikro-Heki v stranišču
- Ločeno stranišče s stenskim oknom, grelnik za brisače in razširitev prostora za noge.

### Spanje

#### Dvižna postelja nad voznikovo kabino (ni na voljo pri Mercedes-Benz z enojno osjo)

- Letveno posteljno dno in kakovostna vzmetnica.
- Posebej nizko spuščeno ležišče: dostop preko stranskega sedeža brez lestve.
- Knjižna polica in LED bralni lučki.
- Zavesa za zagotavljanje intimne.
- Strešna lina Mini Heki.

#### Fiksna ležišča v zadnjem delu

- Točkovno elastični sistem vzmetenja "Carawinx" s priporočilom medicinske stroke, ogrevan in zračen.
- Kakovostna 7-conška vzmetnica s 7 iz hladne pene.
- Strešna lina Mini-Heki.
- Nastavljivo vzglavje.

#### Ločeni ležišči

- Izvlečna dostopna stopnica z dodatnim odlagalnim prostorom in razširitvijo lež. površine.
- Integrirana TV omarica v spalnici s predalnikom v dnu.
- Omare pod posteljami z dvižnim pokrovom in deljeno vzmetnico, poglobljene v dvojno dno za več prostora.
- Venec prostornih visečih omaric pod stropom.

## Vgrajena tehnika

### Voda

- Rezervoarja za čisto in odpadno vodo vgrajena v ogrevano dvojno dno, odprtini za vzdrževanje v bivalnem prostoru oziroma v garaži.
- Kroglični izpustni ventil, nameščen v skladiščnem prostoru v dvojnem dnu in zaščiten pred zmrzaljo (centralni izpust vode).
- Tlačni vodovodni sistem ne zahteva veliko vzdrževanja.
- Komplet cevi za udobno praznjenje rezervoarja odpadne vode.

### Plin

- Zunanji nizko ležeči prostor za plin, zunanja loputa z ločenim odpiralom vozila, preprost dostop preko ločenih vrat.
- Prostor za 2 x 11 kg plinski jeklenki.
- Zapiralni plinski ventili v predelu kuhinje.

### Elektrika

- Lahko dostopna električna centrala v garaži vključno s polnilno napravo, varovalkami, stikalom FID, polnilno avtomatiko 22A in izklopno avtomatiko v primeru prenapetosti, vključno s funkcijo polnjenja zagonskega akumulatorja.
- Ogrevani prostor v dvojnem dnu za akumulatorja, z 2x gel akumulatorjema kapacitete 80Ah, dostop preko garaže (Modeli Fiat z enojno osjo skozi dvojno dno na sovoznikovi strani), glavno stikalo za elektriko.
- Multifunkcijski panel za tehnično ploščo nad vhodnimi vrati
- Vtičnica 230 V v predelu sedežne skupine, vhoda, kuhinje, kopalnice in v garaži.
- Vtičnica 12 V v voznikovi kabini (Fiat: 2x, Mercedes-Benz: 1x), v garaži
- Vtičnica USB v voznikovi kabini (Fiat: 2x, Mercedes-Benz: 1x).

### Inovativna zasnova razsvetljave

- Sistem osvetlitve s številnimi LED lučmi v voznikovi kabini, bivalnem prostoru in garderobi z brezstopenjsko zatemnitvijo
- Stropna razsvetljava z dodatnimi LED reflektorji in bralnimi lučkami
- Osvetlitev prostora in posredna osvetlitev z ločenima stikaloma ob vhodu v bivalni del
- LED usmerjena osvetlitev ob vhodu
- LED usmerjena osvetlitev v kuhinji / obrobi sedežne klopi
- LED usmerjena osvetlitev v kopalnici
- Nočna osvetlitev tal z LED reflektorji, vklop pri vhodu in v spalnici
- Stopnica v bivalnem delu v garderobo s poglobljeno osvetlitvijo površine.

### TV

- "Izvlečni nosilec TV "Quick up" v naslonjalu stranske klopi za TV 32" predpriprava za 32"/40" LED TV.

### Ogrevalna tehnika Alde

- Toplovodno ogrevanje Alde, delovanje na 230 V ali plin, vklj. z 230 V grelnim vložkom, grelnikom vode, ventili za prezračevanje; številni sevalniki toplote (radiatorji) v voznikovi kabini, armaturni plošči, bivalnem delu, dvojnem dnu in garaži.
- Učinek talnega gretja: toplota se shranjuje v izoliranem dvojnem dnu, od spodaj segreva celotno površino bivalnega dela in ga prijetno ogreva.
- Dodatno toplovodno ogrevanje tal: dodatne talne grelne zanke v dvojnem dnu XL kopalnice.
- Armaturna plošča z usmerjenim ogrevanjem voznikove kabine in učinkom površinskega gretja; izolirana konstrukcija iz sendviča pod armaturno ploščo s toplovodnimi zankami za površinsko ogrevanje
- Ojačevalnik (Booster): Paket sevalnikov z dvostopenjskim.
- ventilatorjem pod voznikovim sedežem, dodatni sevalnik ob vhodu.



**!** Priporočamo vam, da se o ceni, ki velja v trenutku sklenitve pogodbe, posvetujete z vašim prodajalcem!<sup>1(9)</sup>

 Modeli Fiat:  
Motor z močjo 180 KM serijsko

 Pred sklenitvijo pogodbe natančno preberite pravna obvestila v zvezi s podatki o teži vozila na straneh 3-6!

 Lahko pa tudi skenirate kodo QR in dostopate do vseh pomembnih informacij v zvezi s težo vozila!



| Osnovno vozilo  | I 50 LE                        |                                | I 50 LE DA                     |                                |
|---|--------------------------------|--------------------------------|--------------------------------|--------------------------------|
|   | Fiat Ducato                    | Mercedes-Benz Sprinter         | Fiat Ducato                    | Mercedes-Benz Sprinter         |
| Standardno podvozje   | AL-KO nizkopod. 40 heavy       | AL-KO nizkopod. 415 CDI        | AL-KO nizkopod. DA 40 heavy    | AL-KO nizkopod. DA 415 CDI     |
| Osnovni motor   | Diesel 2.2 l (180 KM / 132 kW) | 2.0 l diesel (150 KM / 110 kW) | Diesel 2.2 l (180 KM / 132 kW) | 2.0 l diesel (150 KM / 110 kW) |
| Dolžina / širina / višina (mm) <sup>1) 2) 3)</sup>  | 7890 / 2270 / 3050             | 8050 / 2270 / 3105             | 7890 / 2270 / 3050             | 8050 / 2270 / 3105             |
| Medosna razdalja (mm)   | 4543                           | 4643                           | 3820 / 800                     | 3920 / 800                     |
| Višina dvojnega dna / prostor za shranjevanje v dvojnem dnu (mm)                                      | 220 / 460                      |                                | 220 / 460                      |                                |
| Svetla višina v bivalnem prostoru/ garderobi/ spalnem delu (mm)                                       | 2110 / 1980                    |                                | 2110 / 1980                    |                                |
| Višina notranjosti zadnje garaže (mm)   | 1320                           |                                | 1320                           |                                |
| Širina / višina vrat zadnje garaže na sovoznikovi strani (mm)   | 1150 x 1280                    |                                | 1150 x 1280                    |                                |
| Širina / višina vrat zadnje garaže na voznikovi strani (mm)   | 1150 x 1280                    |                                | 1150 x 1280                    |                                |
| Največja tehnično sprejemljiva bruto masa (kg) <sup>9)</sup>  | 4500 / 4.800 <sup>1</sup>      | 4500                           | 5000 / 5.500 <sup>1</sup>      |                                |
| Teža v voznem stanju (kg) <sup>6)</sup>   | 3885 (3691-4079)               | 3955 (3757-4153)               | 4006 (3806-4206)               | 4096 (3891-4301)               |
| Največja teža dodatne opreme iz serijske proizvodnje, ki jo določi proizvajalec (kg) <sup>7)</sup>    | 252                            | 266                            | 631                            | 539                            |
| Največja vlečna obremenitev (kg) <sup>10)</sup>   | 1800                           | 2000                           | 1800                           | 1600                           |
| Največje število sedežev s tritočkovnim varnostnim pasom med vožnjo (standard / opcija) <sup>5)</sup> | 4 / 5 <sup>15)</sup>           | 3 <sup>93)</sup>               | 4 / 5 <sup>15)</sup>           |                                |
| Ležišča (standard / opcija)   | 4 / 5                          | 2 / 3                          | 4 / 5                          |                                |
| Dimenzije ležišča zadaj (mm)  | 2010 / 2030 x 850              |                                | 2010 / 2070 x 850              |                                |
| Dimenzije zložljive postelje (mm)   | 1950 x 1600                    | -                              | 1950 x 1600                    |                                |
| Dimenzije ležišča sedežne skupine (mm) <sup>**</sup>  | 1930 x 1290 / 845              |                                | 1930 x 1290 / 845              |                                |
| Prostornina hladilnika / od tega zamrzovalnika (l)  | 153 / 29                       |                                | 153 / 29                       |                                |
| Ogrevalni sistem  | Alde WW                        |                                | Alde WW                        |                                |
| Prostornina rezervoarja za pitno vodo (l) <sup>52)</sup>  | 235                            |                                | 235                            |                                |
| Prostornina rezervoarja za pitno vodo za polnitev v voznem stanju vozila (l)                          | 50                             |                                | 50                             |                                |
| Prostornina rezervoarja za odpadno vodo (l)   | 185                            |                                | 185                            |                                |
| Kapaciteta akumulatorja (Ah)  | 2 x 80                         |                                | 2 x 80                         |                                |
| Vtičnice 230 V / 12 V / USB   | 5 / 3 / 2                      | 5 / 2 / 1                      | 5 / 3 / 2                      | 5 / 2 / 1                      |
| Št. artikla   | 132138                         | 132438                         | 132148                         | 132448                         |

<sup>1</sup> Opcija z največjim povečanjem NDM

\* v povezavi z dodatno opremo



Priporočamo vam, da se o ceni, ki velja v trenutku sklenitve pogodbe, posvetujete z vašim prodajalcem!<sup>109)</sup>



Modeli Fiat:  
Motor z močjo 180 KM serijsko



Pred sklenitvijo pogodbe natančno preberite pravna obvestila v zvezi s podatki o teži vozila na straneh 3-6!



Lahko pa tudi skenirate kodo QR in dostopate do vseh pomembnih informacij v zvezi s težo vozila!



| Osnovno vozilo  | I 51 QB                        |                                | I 51 QB DA                     |                                |
|---|--------------------------------|--------------------------------|--------------------------------|--------------------------------|
|   | Fiat Ducato                    | Mercedes-Benz Sprinter         | Fiat Ducato                    | Mercedes-Benz Sprinter         |
| Standardno podvozje   | AL-KO nizkopod. 40 heavy       | AL-KO nizkopod. 415 CDI        | AL-KO nizkopod. DA 40 heavy    | AL-KO nizkopod. DA 415 CDI     |
| Osnovni motor   | Diesel 2.2 l (180 KM / 132 kW) | 2.0 l diesel (150 KM / 110 kW) | Diesel 2.2 l (180 KM / 132 kW) | 2.0 l diesel (150 KM / 110 kW) |
| Dolžina / širina / višina (mm) <sup>1) 2) 3)</sup>  | 7910 / 2270 / 3050             | 8070 / 2270 / 3105             | 7910 / 2270 / 3050             | 8070 / 2270 / 3105             |
| Medosna razdalja (mm)   | 4543                           | 4643                           | 3820 / 800                     | 3920 / 800                     |
| Višina dvojnega dna / prostor za shranjevanje v dvojnem dnu (mm)                                      | 220 / 460                      |                                | 220 / 460                      |                                |
| Svetla višina v bivalnem prostoru / garderobi/spalnem delu (mm)                                       | 2110 / 1980                    |                                | 2110 / 1980                    |                                |
| Višina notranjosti zadnje garaže (mm)   | 1120 / 1240*                   |                                | 1120 / 1240*                   |                                |
| Širina / višina vrat zadnje garaže na sovoznikovi strani (mm)   | 1150 x 1080                    |                                | 1150 x 1080                    |                                |
| Širina / višina vrat zadnje garaže na voznikovi strani  | 1150 x 1080                    |                                | 1150 x 1080                    |                                |
| Največja tehnično sprejemljiva bruto masa (kg) <sup>9)</sup>  | 4500 / 4.800 <sup>1)</sup>     | 4500                           | 5000 / 5.500 <sup>1)</sup>     |                                |
| Teža v voznem stanju (kg) <sup>6)</sup>   | 3865 (3672-4058)               | 3935 (3738-4132)               | 3986 (3787-4185)               | 4036 (3834-4238)               |
| Največja teža dodatne opreme iz serijske proizvodnje, ki jo določi proizvajalec (kg) <sup>7)</sup>    | 272                            | 286                            | 651                            | 599                            |
| Največja vlečna obremenitev (kg) <sup>10)</sup>   | 1800                           | 2000                           | 1800                           | 1600                           |
| Največje število sedežev s tritočkovnim varnostnim pasom med vožnjo (standard / opcija) <sup>5)</sup> | 4 / 5 <sup>15)</sup>           | 3 <sup>93)</sup>               | 4 / 5 <sup>15)</sup>           |                                |
| Ležišča (standard / opcija)   | 4 / 5                          |                                | 4 / 5                          |                                |
| Dimenzije ležišča zadaj (mm)  | 2000 x 1450                    |                                | 2000 x 1450                    |                                |
| Dimenzije zložljive postelje (mm)   | 1950 x 1600                    |                                | -                              | 1950 x 1600                    |
| Dimenzije ležišča sedežne skupine (mm)*   | 1930 x 1290 / 845              |                                | 1930 x 1290 / 845              |                                |
| Prostornina hladilnika / od tega zamrzovalnika (l)  | 153 / 29                       |                                | 153 / 29                       |                                |
| Ogrevalni sistem  | Alde WW                        |                                | Alde WW                        |                                |
| Prostornina rezervoarja za pitno vodo (l) <sup>52)</sup>  | 235                            |                                | 235                            |                                |
| Prostornina rezervoarja za pitno vodo za polnitev v voznem stanju vozila (l)                          | 50                             |                                | 50                             |                                |
| Prostornina rezervoarja za odpadno vodo (l)   | 185                            |                                | 185                            |                                |
| Kapaciteta akumulatorja (Ah)  | 2 x 80                         |                                | 2 x 80                         |                                |
| Vtičnice 230 V / 12 V / USB   | 5 / 3 / 2                      | 5 / 2 / 1                      | 5 / 3 / 2                      | 5 / 2 / 1                      |
| Št. artikla   | 132178                         | 132478                         | 132188                         | 132488                         |

**!** Priporočamo vam, da se o ceni, ki velja v trenutku sklenitve pogodbe, posvetujete z vašim prodajalcem!<sup>1(5)</sup>

 Modeli Fiat:  
Motor z močjo 180 KM serijsko

 Pred sklenitvijo pogodbe natančno preberite pravna obvestila v zvezi s podatki o teži vozila na straneh 3-6!

 Lahko pa tudi skenirate kodo QR in dostopate do vseh pomembnih informacij v zvezi s težo vozila!



| Osnovno vozilo  | I 61 XL LE                     |                                | I 64 XL QB                     |                                |
|---|--------------------------------|--------------------------------|--------------------------------|--------------------------------|
|   | Fiat Ducato                    | Mercedes-Benz Sprinter         | Fiat Ducato                    | Mercedes-Benz Sprinter         |
| Standardno podvozje   | AL-KO nizkopod. DA 40 heavy    | AL-KO nizkopod. DA 415 CDI     | AL-KO nizkopod. DA 40 heavy    | AL-KO nizkopod. DA 415 CDI     |
| Osnovni motor   | Diesel 2.2 l (180 KM / 132 kW) | 2.0 l diesel (150 KM / 110 kW) | Diesel 2.2 l (180 KM / 132 kW) | 2.0 l diesel (150 KM / 110 kW) |
| Dolžina / širina / višina (mm) <sup>1) 2) 3)</sup>  | 8590 / 2270 / 3050             | 8750 / 2270 / 3105             | 8840 / 2270 / 3050             | 8990 / 2270 / 3105             |
| Medosna razdalja (mm)   | 4240 / 800                     | 4340 / 800                     | 4240 / 800                     | 4340 / 800                     |
| Višina dvojnega dna / prostor za shranjevanje v dvojnem dnu (mm)                                      | 220 / 460                      |                                | 220 / 460                      |                                |
| Svetla višina v bivalnem prostoru // garderobi/spalnem delu (mm)                                      | 2110 / 1980                    |                                | 2110 / 1980                    |                                |
| Višina notranjosti zadnje garaže (mm)   | 1320                           |                                | 1120 / 1240*                   |                                |
| Širina / višina vrat zadnje garaže na sovoznikovi strani (mm)   | 1110 x 1280                    |                                | 1150 x 1080                    |                                |
| Širina / višina vrat zadnje garaže na voznikovi strani (mm)   | 1110 x 1280                    |                                | 1150 x 1080                    |                                |
| Največja tehnično sprejemljiva bruto masa (kg) <sup>9)</sup>  | 5000 / 5.500 <sup>1</sup>      |                                | 5000 / 5.500 <sup>1</sup>      |                                |
| Teža v voznem stanju (kg) <sup>6)</sup>   | 4216 (4005-4427)               | 4286 (4072-4500)               | 4236 (4024-4448)               | 4296 (4081-4511)               |
| Največja teža dodatne opreme iz serijske proizvodnje, ki jo določa proizvajalec (kg) <sup>7)</sup>    | 412                            | 341                            | 390                            | 328                            |
| Največja vlečna obremenitev (kg) <sup>10)</sup>   | 1800                           | 1600                           | 1800                           | 1600                           |
| Največje število sedežev s tritočkovnim varnostnim pasom med vožnjo (standard / opcija) <sup>5)</sup> | 4 / 5                          |                                | 4 / 5                          |                                |
| Ležišča (standard / opcija)   | 4 / 5                          |                                | 4 / 5                          |                                |
| Dimenzije ležišča zadaj   | 2000 / 2000 x 850              |                                | 2000 x 1450                    |                                |
| Dimenzije zložljive postelje (mm)   | 1950 x 1600                    |                                | 1950 x 1600                    |                                |
| Dimenzije ležišča sedežne skupine (mm)*   | 1940 x 1480 / 845              |                                | 1940 x 1480 / 845              |                                |
| Prostornina hladilnika / od tega zamrzovalnika (l)  | 153 / 29                       |                                | 153 / 29                       |                                |
| Ogrevalni sistem  | Alde WW                        |                                | Alde WW                        |                                |
| Prostornina rezervoarja za pitno vodo (l) <sup>52)</sup>  | 235                            |                                | 235                            |                                |
| Prostornina rezervoarja za pitno vodo za polnitev v voznem stanju vozila (l)                          | 50                             |                                | 50                             |                                |
| Prostornina rezervoarja za odpadno vodo (l)   | 185                            |                                | 185                            |                                |
| Kapaciteta akumulatorja (Ah)  | 2 x 80                         |                                | 2 x 80                         |                                |
| Vtičnice 230 V / 12 V / USB   | 5 / 3 / 2                      | 5 / 2 / 1                      | 5 / 3 / 2                      | 5 / 2 / 1                      |
| Št. artikla   | 132212                         | 132412                         | 132222                         | 132422                         |

<sup>1</sup> Opcija z največjim povečanjem NDM \* Opcija: garaža za električno kolo \*\*v povezavi z dodatno opremo

| Št. artikla  |                      | 216080       | 212085        | 212086        |
|--|----------------------|--------------|---------------|---------------|
| Super paket  | Teža                 | Fiat         | MB Enojna os  | MB Dvojna os  |
|  | kg                   | EUR          | EUR           | EUR           |
| <b>Opcije podvozja</b>   |                      |              |               |               |
| Samodejna klimatska naprava v voznikovi kabini <sup>33)</sup>  |                      | 554          | -             | -             |
| Samodejna klimatska naprava THERMOTRONIC <sup>33)</sup>  |                      | -            | 3.619         | 3.619         |
| Tempomat   |                      | Standard     | 533           | 533           |
| Ojačevalnik polnjenja <sup>47)</sup>   |                      | 215          | 215           | 215           |
| Samodejni menjalnik 9G-TRONIC vklj. s funkcijo Hold  |                      | -            | -             | 3.578         |
| Rezervoar goriva 92 litrov   |                      | -            | 472           | 472           |
| Usnjeni volanski obroč z opc. multifunkc. tipk (pri ročnem menjal. vklj. ročica menjalnika)                    |                      | -            | 441           | 441           |
| Kombinirani instrument z barvnim zaslonom  |                      | -            | 554           | 554           |
| Senzor za dež  |                      | -            | 236           | 236           |
| Električna ročna zavora  |                      | -            | 584           | 584           |
| Sedeža voznikove kabine nastavljiva po višini in naklonu   |                      | 595          | 595           | 595           |
| Oplemenitenje armatur. plošče: prezračevalne reže v krom barvi   |                      | 246          | -             | -             |
| Podporne noge (izvlek na ročico) za stabilizacijo vozila v mirovanju   |                      | 451          | 451           | 451           |
| <b>Opcije nadgradnje</b>   |                      |              |               |               |
| Avtobus., zgoraj obeš. ogled. "Carthago bestview", električno nastavljiva in ogrevana                          |                      | 420          | 420           | 420           |
| XL vhodna vrata "SafetyLux" (širina 63 cm) z varnostnim dvojnimi zaklep. in funk. "Coming Home" <sup>17)</sup> |                      | 1.763        | 1.763         | 1.763         |
| Centr. zaklep. zunanjih loput in garaž. vrat (razen lopute stranišč. kasete in prost. za plin) <sup>98)</sup>  |                      | 1.179        | 1.179         | 1.179         |
| Nadgradnja garaže s tapisonom, mrežicami za prtljago in pritrtilnim sistemom                                   |                      | 359          | 359           | 359           |
| SOG prezračevanje stranišča, odvod zraka preko strešnega zračnika  |                      | 379          | 379           | 379           |
| Alde izmenjevalec toplote (uporaba toplote motorja)  |                      | 1.210        | 1.210         | 1.210         |
| Truma DuoControl CS <sup>73)</sup>   |                      | 451          | 451           | 451           |
| Dizajnerska omarica nad kuhinjo z držalom za kozarce in kompletom kozarcev <sup>18)</sup>                      |                      | 502          | 502           | 502           |
| Carthago set treh ladijskih ur vgrajen v oblogo dvižne postelje <sup>53)</sup>                                 |                      | 328          | 328           | 328           |
| Stranišče Thetford C260 s keramičnim vložkom   |                      | 236          | 236           | 236           |
| USB vtičnica v viseči omarici nad posteljo v zadku   |                      | 113          | 113           | 113           |
| Predpriprava za solarno napravo  |                      | 246          | 246           | 246           |
| Predpriprava za satelitsko napravo   |                      | 246          | 246           | 246           |
| Predpriprava za kamero za vzvratno vožnjo (enojna leča)  |                      | 246          | 246           | 246           |
| Radio/Moniceiver Pioneer 6,8" vklj. DAB+, predprip., str. antena, zvočniki (4x) <sup>54) 80) 88)</sup>         |                      | 1.128        | 1.128         | 1.128         |
| Kamera za vzvratno vožnjo z enojno lečo s 7" barvnim zaslonom v armaturni plošči                               |                      | 1.179        | 1.179         | 1.179         |
| Skupna cena posameznih opcij   |                      | 12.046       | 17.685        | 21.263        |
| <b>Cena paketa</b>   | <b>95 / 95 / 125</b> | <b>8.345</b> | <b>12.600</b> | <b>16.178</b> |
| <b>Vaš prihranek</b>   |                      | <b>3.701</b> | <b>5.085</b>  | <b>5.085</b>  |
| 210330 <b>DOPLAČILO</b> Mediacenter Pioneer 9" vklj. DAB+, navigacija z vod. poti za avtomodom <sup>19)</sup>  | -                    | 933          | -             | -             |
| 210300 <b>DOPLAČILO</b> Kamera za vzvratno vožnjo z dvojno lečo namesto enojne <sup>83)</sup>                  | 1                    | 707          | 707           | 707           |
| 210335 <b>DOPLAČILO</b> MBUX 10,2" Multimedia vklj. navigacija in DAB+ <sup>51)</sup>                          | 0,5                  | -            | 3.732         | 3.732         |

| Št. artikla   |          | 216009       |
|---|----------|--------------|
| Paket Fiat Infotainment*  | Teža     |              |
|   | kg       | EUR          |
| Digitalni kombinirani instrument z barvnim zaslonom <sup>104)</sup>                               |          | ✓            |
| Usnjen volanski obroč in prestavna ročica, volanski obroč z multifunkcijskimi tipkami             |          | ✓            |
| Multimedija sistem Fiat 10,1" vključno z DAB+, navigacija z vod. poti za avtomodom <sup>51)</sup> |          | ✓            |
| <b>Cena paketa</b>  | <b>2</b> | <b>2.860</b> |

\* Multimedija Fiat 10,1" je zamenjava za radio Pioneer 6,8" in je upoštevana v ceni. 'Opcijski paket multimedija Fiat ni mogoč v povezavi z Pioneer 9".'

| Št. artikla                                      |             | 212315       | 212316       |
|--|-------------|--------------|--------------|
| <b>Paket vozna asistenca Mercedes-Benz * 56)</b> | <b>Teža</b> | Enojna os    | Dvojna os    |
|  | <b>kg</b>   | <b>EUR</b>   | <b>EUR</b>   |
| Aktivni asistent za varnostno razdaljo DISTRONIC |             | ✓            | ✓            |
| Aktivni asistent za zaviranje                    |             | ✓            | ✓            |
| Aktivni asistent za ohranjanje pozornosti        |             | ✓            | ✓            |
| Nadzor tlaka v pnevmatikah                       |             | ✓            | -            |
| <b>Cena paketa</b>                               | <b>2</b>    | <b>1.938</b> | <b>1.579</b> |

\*samo v povezavi z Multimedia MBUX 7" ali 10,2" in samodejnim menjalnikom 9G-Tronic

| Št. artikla   |             | 212500       |   |
|---|-------------|--------------|---|
| <b>Paket Vhodna vrata Luxus</b>   | <b>Teža</b> |              |   |
|   | <b>kg</b>   | <b>EUR</b>   |   |
| Električni samozapiralni mehanizem za tiho zapiranje                          |             |              | ✓ |
| Dodatna osvetlitev LED v oknu vhodnih vrat s funkcijo „coming & leaving home“ |             |              | ✓ |
| Brezstično odklepanje s čipom RFID  |             |              | ✓ |
| Električno podprto odpiranje vhodnih vrat zunaj in znotraj                    |             |              | ✓ |
| <b>Cena paketa</b>  | <b>2</b>    | <b>1.138</b> |   |

| Št. artikla  |               | 210731       |       |
|--|---------------|--------------|-------|
| <b>Paket Kuhinja / Kavni aparat</b>  | <b>Weight</b> |              |       |
|  | <b>kg</b>     | <b>EUR</b>   |       |
| Razsmernik z 12 V na 230 V, 1800 W, preklop na prednostno omrežje  |               |              | 1.999 |
| Kavni avtomat na kapsule s kompletom za priklop vključno z izvlečnim vodilom v viseči omarici <sup>96)</sup> |               |              | 584   |
| Skupna cena posameznih opcij   |               |              | 2.584 |
| <b>Cena paketa</b>   | <b>12</b>     | <b>2.235</b> |       |
| <b>Vaš prihranek</b>   |               | <b>349</b>   |       |

| Št. artikla  |              | 210561                         | 210563                           |
|--|--------------|--------------------------------|----------------------------------|
| <b>Paket Sat in TV-Paket</b>   | <b>Teža</b>  | <b>32"</b> :<br>(ne XL modeli) | <b>40"</b> :<br>(samo XL modeli) |
|  | <b>kg</b>    | <b>EUR</b>                     | <b>EUR</b>                       |
| Smart LED TV 32" <sup>39)</sup>  |              | 2.030                          | -                                |
| Električni izvlečni nosilec za LED TV 40"  |              | -                              | 1.005                            |
| Smart LED TV 40" <sup>39)</sup>  |              | -                              | 2.143                            |
| Satelitska naprava Teleco Flatsat Classic 85 s CI vhodom <sup>12) 23)</sup>                              |              | 3.537                          | 3.537                            |
| Skupna cena posameznih opcij   |              | 5.567                          | 6.684                            |
| <b>Cena paketa</b>   | <b>38/46</b> | <b>4.296</b>                   | <b>5.024</b>                     |
| <b>Vaš prihranek</b>   |              | <b>1.271</b>                   | <b>1.661</b>                     |
| 210213 <b>DOPLAČILO</b> Satelitska naprava Teleco Classic 85 Skew / Twin LNB za 2. TV <sup>12) 23)</sup> | 2            | 369                            | 369                              |
| 210217 <b>DOPLAČILO</b> Satelitska naprava Oyster Vision 85 Skew / Twin LNB za 2. TV <sup>12) 23)</sup>  | 9            | 584                            | 584                              |

| Št. artikla  |              | 210580                            | 210584                            |
|--|--------------|-----------------------------------|-----------------------------------|
| <b>Paket TV v spalnem delu</b>   | <b>Teža</b>  | <b>Modeli:</b><br>50 LE, 61 XL LE | <b>Modeli:</b><br>51 QB, 64 XL QB |
|  | <b>kg</b>    | <b>EUR</b>                        | <b>EUR</b>                        |
| Carthago izvlečni nosilec za TV omarico v spalnem delu <sup>36)</sup>                                    |              | 789                               | -                                 |
| Smart LED TV 24" v spalnem delu <sup>23) 39)</sup>   |              | 1.497                             | -                                 |
| Predpriprava za priklop TV v zadnjem delu s kabli in pokrovom <sup>36)</sup>                             |              | -                                 | 297                               |
| Smart LED TV 24" v zadnjem delu, vključno nosilcem TV in kontaktnim stikalom <sup>23) 39) 86)</sup>      |              | -                                 | 1.999                             |
| Skupna cena posameznih opcij   |              | 2.286                             | 2.296                             |
| <b>Cena paketa</b>   | <b>18/13</b> | <b>1.579</b>                      | <b>1.589</b>                      |
| <b>Vaš prihranek</b>   |              | <b>707</b>                        | <b>707</b>                        |
| 210212 <b>DOPLAČILO</b> Satelitska naprava Teleco Classic 85 Skew / Twin LNB za 2. TV <sup>12) 23)</sup> | 30           | 3.229                             | 3.229                             |
| 210216 <b>DOPLAČILO</b> Satelitska naprava Oyster Vision 85 Skew / Twin LNB za 2. TV <sup>12) 23)</sup>  | 37           | 3.547                             | 3.547                             |

| Št. artikla   |              | 210841                        | 210842                          |
|---|--------------|-------------------------------|---------------------------------|
| <b>Paket Klima-Summer</b>   | <b>Teža</b>  | <b>ne</b><br><b>XL modeli</b> | <b>Samo XL</b><br><b>modeli</b> |
|   | <b>kg</b>    | <b>EUR</b>                    | <b>EUR</b>                      |
| Strešna klimatska naprava Truma Aventa comfort <sup>12)</sup>                                   |              | 2.778                         | 2.778                           |
| Električna strešna tenda (230 V), aluminijast okvir, sivo platno, dolžina: 5.5 m <sup>43)</sup> |              | 3.086                         | -                               |
| Električna strešna tenda (230 V), aluminijast okvir, sivo platno, dolžina: 6.0 m <sup>43)</sup> |              | -                             | 3.414                           |
| Skupna cena posameznih opcij  |              | 5.864                         | 6.192                           |
| <b>Cena paketa</b>  | <b>90/95</b> | <b>4.767</b>                  | <b>5.024</b>                    |
| <b>Vaš prihranek</b>  |              | <b>1.097</b>                  | <b>1.169</b>                    |

| Št. artikla   |  | €vklj. z 22 % DDV | kg    | I 50 LE | I 50 LE DA | I 51 QB | I 51 QB DA | I 61 XL LE | I 64 XL QB |
|---|--|-------------------|-------|---------|------------|---------|------------|------------|------------|
| <b>Podvozje Fiat Ducato</b>                         |  |                   |       |         |            |         |            |            |            |
| 310026  | Motor 180 KM / 132 kW, Euro 6d Final, ročni menjalnik <sup>67)</sup>                                       | <b>Serijsko</b>   | -     | X       | X          | X       | X          | X          | X          |
| 310027  | Motor 180 KM / 132 kW, Euro 6d Final, 9G samodejni menjalnik <sup>67)</sup>                                | 4.091             | -5    | ○       | ○          | ○       | ○          | ○          | ○          |
| 310041  | Motor 180 KM / 132 kW, Euro 6 E (heavy duty), 9G samodejni menjalnik <sup>67)</sup> **                     | 4.357             | -5    | -       | ○          | -       | ○          | ○          | ○          |
| 330340  | 16 palčna lita platišča Fiat   | 912               | -8    | ○       | -          | ○       | -          | -          | -          |
| 330345  | 16 palčna lita platišča Fiat (dvojna os)   | 1.323             | -12,5 | -       | ○          | -       | ○          | ○          | ○          |
| 311816  | AL-KO „ACS“ High Performance vzmetna noga na prednji osi   | 964               | -     | ○       | ○          | ○       | ○          | ○          | ○          |
| 212400  | Povišanje NDM s 4.500 kg na 4.800 kg (vklj. zrač. vzmet. / posebna lita platišča <sup>28)</sup> )          | 9.524             | 45    | ○       | -          | ○       | -          | -          | -          |
| 212405  | Povišanje NDM s 4.500 kg na 4.800 kg (vklj. polno zrač. vzmet. / pos. lita platišča <sup>29)</sup> )       | 17.931            | 50    | ○       | -          | ○       | -          | -          | -          |
| 212410  | Povišanje NDM s 5.000 kg na 5.400 kg NDM (vozila z dvojno osjo) ** <sup>30)</sup>                          | 1.169             | -     | -       | ○          | -       | ○          | ○          | ○          |
| 212415  | Povišanje NDM s 5.000 kg na 5.500 kg NDM (AL-KO Air Premium X2)*/** <sup>30)</sup>                         | 7.258             | 60    | -       | ○          | -       | ○          | ○          | ○          |
| 212420  | Povišanje NDM s 5.000 kg na 5.400 kg NDM (AL-KO Air Premium X4)*/** <sup>30)</sup>                         | 16.537            | 82    | -       | ○          | -       | ○          | ○          | ○          |
| 330840  | AL-KO Air Premium X2, polno pnevmatsko vzmetenje na zadnji osi* <sup>13)</sup>                             | 4.911             | 45    | ○       | -          | ○       | -          | -          | -          |
| 330860  | AL-KO Air Premium X2, polno pnevmatsko vzmetenje na zadnji osi* <sup>13)</sup>                             | 6.090             | 60    | -       | ○          | -       | ○          | ○          | ○          |
| 330880  | AL-KO Air Premium X4, 4-kanalno polno pnevmatsko vzmetenje na zadnji/prednji osi <sup>13) 20)</sup>        | 13.317            | 50    | ○       | -          | ○       | -          | -          | -          |
| 330900  | AL-KO Air Premium X4, 4-kanalno polno pnevmatsko vzmetenje na zadnji/prednji osi* <sup>13) 20)</sup>       | 15.368            | 82    | -       | ○          | -       | ○          | ○          | ○          |
| 310630  | Usnjen volanski obroč in ročica menjalnika   | 318               | -     | ●       | ●          | ●       | ●          | ●          | ●          |
| 310632  | Multifunkcijski volanski obroč (Upravljanje radia preko tipk)  | 318               | -     | ●       | ●          | ●       | ●          | ●          | ●          |
| <b>Podvozje Mercedes-Benz Sprinter</b>              |  |                   |       |         |            |         |            |            |            |
| 310147  | Različica motorja 170 KM / 125 kW, Euro 6 E (samo v kombinaciji s samodejnim menjalnikom) <sup>99)</sup>   | 3.756             | -     | ○       | ○          | ○       | ○          | ○          | ○          |
| 310402  | Samodejni menjalnik 9G-TRONIC vklj. s funkcijo Hold  | 3.578             | 30    | ○       | ●          | ○       | ●          | ●          | ●          |
| 330351  | 16 palčna alu platišča (črna) s celoletnimi pnevmatikami <sup>34)</sup>                                    | 1.538             | 2     | ○       | -          | ○       | -          | -          | -          |
| 330361  | 16 palčna alu platišča (črna) s celoletnimi pnevmatikami (dvojna os)                                       | 2.461             | 2,5   | -       | ○          | -       | ○          | ○          | ○          |
| 310468  | Povišanje NDM s 5.000 kg na 5.500 kg (dvojna os)   | 595               | -     | -       | ○          | -       | ○          | ○          | ○          |
| 330841  | AL-KO Air Premium X2, popolno pnevmatsko vzmetenje na zadnji osi, vključno z modulom PSM <sup>8) 13)</sup> | 7.576             | 45    | ○       | -          | ○       | -          | -          | -          |
| 330861  | AL-KO Air Premium X2, popolno pnevmatsko vzmetenje na zadnji osi, vključno z modulom PSM <sup>8) 13)</sup> | 9.832             | 60    | -       | ○          | -       | ○          | ○          | ○          |
| 410011  | Električno pomična vstopna stopnica voznikovih vrat  | 595               | 5     | ○       | ○          | ○       | ○          | ○          | ○          |
| <b>Dodatne opcije podvozja Fiat / Mercedes-Benz</b> |  |                   |       |         |            |         |            |            |            |
| 330070  | Ogrevani sedeži (voznik / sovoznik) <sup>62)</sup>   | 820               | 2     | ○       | ○          | ○       | ○          | ○          | ○          |
| 331341  | AL-KO HY4 hidravlični sistem podpornih nogic spredaj in zadaj <sup>48)</sup> (ne MB enojna os)             | 8.489             | 70    | ○       | ○          | ○       | ○          | ○          | ○          |
| 311400  | Snemljiva vlečna kljuka  | 1.948             | 60    | ○       | ○          | ○       | ○          | ○          | ○          |
| 311430  | Snemljiva vlečna kljuka, izvedba v povezavi z garažo za električno kolo                                    | 2.348             | 50    | -       | -          | ○       | ○          | -          | ○          |
| <b>Nadgradnja zunaj</b>                             |  |                   |       |         |            |         |            |            |            |
| 410150  | Dodatne varnostne ključavnice vhodnih in voznikovih vrat   | 728               | 2     | ○       | ○          | ○       | ○          | ○          | ○          |
| 410260  | Koncept zunanosti "Silverline" (Voznikova kabina in nadgradnja v srebrni barvi) <sup>21)</sup>             | 4.388             | 1     | ○       | ○          | ○       | ○          | ○          | ○          |
| 410601  | Strešna tenda, kasetna Alu, platno sivo, dolžina: 5,5 m  | 2.399             | 55    | ○       | ○          | ○       | ○          | ○          | ○          |
| 410640  | Električna strešna tenda (230 V) kasetna Alu, platno sivo, dolžina: 5,5 m <sup>43)</sup>                   | 3.086             | 60    | ●       | ●          | ●       | ●          | ○          | ○          |
| 410670  | Strešna tenda, kasetna Alu, platno sivo, dolžina: 6,0 m  | 3.414             | 65    | -       | -          | -       | -          | ●          | ●          |
| 410690  | LED osvetlitev tende   | 359               | 5     | ○       | ○          | ○       | ○          | ○          | ○          |
| 410710  | Sistem izvlečnih predalov v dvojnem dnu (razen Mercedes-Benz z enojno osjo) <sup>59)</sup>                 | 1.015             | 20    | ○       | ○          | ○       | ○          | ○          | ○          |
| 410114  | Garaža za električno kolo, nakladalna višina 124 cm <sup>42) 66)</sup>                                     | 513               | 15    | -       | -          | ○       | ○          | -          | ○          |
| 410925  | Transportni izvlečni sistem za prevoz 2 električnih koles (Pedelec) <sup>71)</sup>                         | 748               | -     | -       | ○          | ○       | -          | ○          | ○          |

28,5 – \*\* Opcijsko povečanje mase 5,4 t / 5,5 t s Fiat Ducato in motorjem 180 KM / 132 kW Euro VI E (Heavy Duty) je mogoče naročiti le skupaj.

○ = dodatna oprema X = serijska oprema – = ni na voljo ● = vključeno v paketu

| Št. artikla                 |   | €vklj. z 22 % DDV | kg  | I 50 LE | I 50 LE DA | I 51 QB | I 51 QB DA | I 61 XL LE | I 64 XL QB |
|-----------------------------|---|-------------------|-----|---------|------------|---------|------------|------------|------------|
| <b>Elektrika</b>            |   |                   |     |         |            |         |            |            |            |
| 510040                      | 3. gel akumulator, skupaj: 3 x 80 Ah (razen Mercedes-Benz z enojno osjo) <sup>94)</sup>                           | 677               | 25  | ○       | ○          | ○       | ○          | ○          | ○          |
| 510054                      | Litij-ionski akumulator 150 Ah, vključno z računalnikom za akumulator in ločenim zaslonom na dotik <sup>55)</sup> | 1.948             | -34 | ○       | ○          | ○       | ○          | ○          | ○          |
| 510055                      | 2. litij-ionski akumulator 150 Ah, skupaj 300 Ah, vključno z računalnikom za akumulator <sup>55)</sup>            | 2.471             | 16  | ○       | ○          | ○       | ○          | ○          | ○          |
| 510081                      | Solarni sistem: 2 x 100 W <sup>12)</sup>  | 2.040             | 13  | ○       | ○          | ○       | ○          | ○          | ○          |
| 510101                      | Solarni sistem: 1 x 135 W <sup>12)</sup>  | 1.528             | 15  | ○       | ○          | ○       | ○          | ○          | ○          |
| 510121                      | Solarni sistem: 2 x 135 W <sup>12)</sup>  | 2.450             | 30  | ○       | ○          | ○       | ○          | ○          | ○          |
| 510180                      | Razsmernik 12 V / 230 V, 1.800 W s preklopom na prednostno omrežje  | 1.999             | 10  | ●       | ●          | ●       | ●          | ●          | ●          |
| 510255                      | Dodatne vtičnice (3 x 230 V, 2 x USB) <sup>45)</sup>  | 502               | 3   | ○       | ○          | ○       | ○          | ○          | ○          |
| 510201                      | Varnostni alarmni sistem Carthago <sup>35)</sup>  | 1.456             | 3   | ○       | ○          | ○       | ○          | ○          | ○          |
| 510500                      | Električno ogrevanje vetrobranskega stekla s časovnim vklopom   | 1.323             | -   | ○       | ○          | ○       | ○          | ○          | ○          |
| <b>Plin   Voda   Ostalo</b> |   |                   |     |         |            |         |            |            |            |
| 610021                      | Plinski filter Truma DuoControl CS (priporočljivo) <sup>95)</sup>   | 226               | 0,5 | ○       | ○          | ○       | ○          | ○          | ○          |
| 610120                      | Zunanji priključek za plin za zunanjim predalom na sovoznikovi strani   | 277               | 5   | ○       | ○          | ○       | ○          | ○          | ○          |
| 610240                      | Stranišče Thetford s črpalnim sistemom in rezervoarjem za fekalije <sup>16) 74)</sup>                             | 3.229             | 30  | -       | ○          | -       | ○          | ○          | ○          |
| 610500                      | Tla v garaži iz rebraste aluminijaste pločevine <sup>66)</sup>  | 185               | 20  | ○       | ○          | ○       | ○          | ○          | ○          |
| 610520                      | Trezor (Vgradnja v dvojnem dnu, razen Mercedes-Benz z enojno osjo)  | 533               | 10  | ○       | ○          | ○       | ○          | ○          | ○          |
| <b>Kuhinja   Aparati</b>    |   |                   |     |         |            |         |            |            |            |
| 550020                      | Delovna površina v kuhinji iz visoko kakovostnega Coriana   | 1.630             | 10  | ○       | ○          | ○       | ○          | ○          | ○          |
| 550081                      | Kombinacija hladilnika Tec-Tower 153 l z ločeno plinsko pečico <sup>75)</sup>                                     | 902               | 20  | ○       | ○          | ○       | ○          | ○          | ○          |
| 550284                      | Kavni avtomat na kapsule s priklj. setom za dvžižni nosilec v omarici in set skodelic                             | 584               | 3   | ●       | ●          | ●       | ●          | ●          | ●          |
| <b>Ogrevanje   Hlajenje</b> |   |                   |     |         |            |         |            |            |            |
| 650180                      | Dodatno toplovodno ogrevanje tal: talne grelne zanke v predelu sed. skupine <sup>91)</sup>                        | 595               | 10  | -       | ○          | -       | ○          | ○          | ○          |
| 650020                      | Ogrevalna preproga v voznikovi kabini (Razen Mercedes-Benz z enojno osjo)   | 646               | 10  | ○       | ○          | ○       | ○          | ○          | ○          |
| 650260                      | Strešna klimatska naprava Truma Aventa Comfort  | 2.778             | 31  | ●       | ●          | ●       | ●          | ●          | ●          |
| <b>Multimedija</b>          |   |                   |     |         |            |         |            |            |            |
| 710029                      | Mediacenter Pioneer 9", DAB+, navigacija z vodenjem poti za avtodom <sup>19)</sup>                                | 1.599             | -   | ○       | ○          | ○       | ○          | ○          | ○          |
| 710180                      | Kamera za vzvratno vožnjo dvojno lečo, zaščita, vklj. s 7" barvnim zaslonom <sup>83)</sup>                        | 1.886             | 7   | ○       | ○          | ○       | ○          | ○          | ○          |
| 710548                      | LED TV 32" za izvlečni TV nosilec <sup>39)</sup>  | 2.030             | 10  | ●       | ●          | ●       | ●          | -          | -          |
| 710505                      | LED TV 40" vklj. z električnim izvlečnim nosilcem <sup>39)</sup>  | 3.147             | 18  | -       | -          | -       | -          | ●          | ●          |
| 710471                      | Carthago izvlečni TV nosilec za TV omarico v zadnjem delu vozila <sup>36)</sup>                                   | 789               | 8   | ●       | ●          | -       | -          | ●          | -          |
| 710477                      | Predpriprava za priklop TV vklj. s kabli in pokrovom  | 297               | 3   | -       | -          | ●       | ●          | -          | ●          |
| 710470                      | LED TV 24" za TV omarico v zadnjem delu vozila <sup>23) 25) 39) 87)</sup>   | 1.497             | 10  | ●       | ●          | -       | -          | ●          | -          |
| 710478                      | LED TV 24" v zadku z nosilcem, kontaktnim stikalom in priklopom <sup>23) 39) 86)</sup>                            | 1.999             | 10  | -       | -          | ●       | ●          | -          | ●          |
| 710575                      | Servisna kamera pri odtoku rezervoarja odpadne vode <sup>85)</sup>  | 584               | 0,5 | ○       | ○          | ○       | ○          | ○          | ○          |
| <b>Satellite systems</b>    |   |                   |     |         |            |         |            |            |            |
| 750041                      | Satelitska naprava Teleco Flatsat Classic 85 s CI vhodom <sup>12) 23)</sup>                                       | 3.537             | 28  | ●       | ●          | ●       | ●          | ●          | ●          |
| 750046                      | Satelitska naprava Teleco Flatsat Classic 85 s Skew / Twin LNB za 2. TV <sup>12) 23)</sup>                        | 3.906             | 30  | ○       | ○          | ○       | ○          | ○          | ○          |
| 750086                      | Satelitska naprava Oyster Vision 85 s Skew / Twin LNB za 2. TV <sup>12) 23)</sup>                                 | 4.121             | 37  | ○       | ○          | ○       | ○          | ○          | ○          |



| Št. artikla                                      |  | €vklj. z 22% DDV | kg | I 50 LE | I 50 LE DA | I 51 QB | I 51 QB DA | I 61 XL LE | I 64 XL QB |
|--|--|------------------|----|---------|------------|---------|------------|------------|------------|
| <b>Notranjost</b>                                |  |                  |    |         |            |         |            |            |            |
| 810032   | Stilski svet linea nobile <sup>79)</sup>   | 707              | -  | ○       | ○          | ○       | ○          | ○          | ○          |
| 810100   | Preproga v bivalnem delu   | 379              | 6  | ○       | ○          | ○       | ○          | ○          | ○          |
| 810120   | Preproge v voznikovi kabini  | 195              | 1  | ○       | ○          | ○       | ○          | ○          | ○          |
| 810465   | "Sky Dream Comfort" voznikova kabina z dvema panoramskima oknom (namesto dvizne postelje) <sup>76)</sup> | 2.348            | 10 | ○       | ○          | ○       | ○          | ○          | ○          |
| 810361   | Električni pomik dvizne postelje (razen Mercedes-Benz z enojno osjo)                                     | 1.692            | 10 | ○       | ○          | ○       | ○          | ○          | ○          |
| 810580   | Sedežna skupina, ki omogoča sestavo pomožnega ležišča <sup>69)</sup>                                     | 605              | 10 | ○       | ○          | ○       | ○          | ○          | ○          |
| 810830   | Povečljiva ploskev jedilne mize  | 820              | 1  | -       | -          | -       | -          | ○          | ○          |
| 810660   | 5. sedež v stranski klopi, tritočkovni varnostni pas (razen MB z enojno osjo) <sup>5) 4) 59)</sup>       | 1.056            | 10 | ○       | ○          | ○       | ○          | -          | -          |
| 810662   | 5. sedež v stranski klopi, tritočkovni varnostni pas <sup>5) 27)</sup>                                   | 1.056            | 10 | -       | -          | -       | -          | ○          | ○          |
| <b>Materiali oblaginjenja bivalnega prostora</b> |  |                  |    |         |            |         |            |            |            |
| 850600   | Kombinacija blaga in antare Barcelona (23)   | <b>Serijsko</b>  | -  | X       | X          | X       | X          | X          | X          |
| 850610   | Kombinacija blaga in antare Venezia  | <b>Serijsko</b>  | -  | X       | X          | X       | X          | X          | X          |
| 850710   | Delno usnje Ivory - kombinacija blaga in usnja   | 1.528            | 7  | ○       | ○          | ○       | ○          | ○          | ○          |
| 850720   | Delno usnje Macchiato (23) - kombinacija blaga in usnja  | 1.528            | 7  | ○       | ○          | ○       | ○          | ○          | ○          |
| 850670   | Delno usnje Ivory Supreme - kombinacija blaga in usnja   | 2.358            | 7  | ○       | ○          | ○       | ○          | ○          | ○          |
| 850680   | Delno usnje Sand Supreme - kombinacija blaga in usnja  | 2.358            | 7  | ○       | ○          | ○       | ○          | ○          | ○          |
| 850690   | Usnje Ivory  | 3.773            | 10 | ○       | ○          | ○       | ○          | ○          | ○          |
| 850730   | Usnje Sand   | 3.773            | 10 | ○       | ○          | ○       | ○          | ○          | ○          |
| 850740   | Usnje Macchiato  | 3.773            | 10 | ○       | ○          | ○       | ○          | ○          | ○          |
| 850750   | Usnje Sand Performance   | 4.357            | 10 | ○       | ○          | ○       | ○          | ○          | ○          |
| 850760   | Usnje Macchiato Performance  | 4.357            | 10 | ○       | ○          | ○       | ○          | ○          | ○          |
| 850501   | Carthago svet spanja in dekoracije: blazine, odeja in napenjalna rjuha <sup>26)</sup>                    | 420              | 7  | ○       | ○          | ○       | ○          | ○          | ○          |

**Gonilna sila razreda Carthago Liner:** na osnovnem vozilu Iveco Daily 5,6 t / 6,7 t z visokozmogljivim pogonom na zadnji kolesi/ kolesni par.

### Ekskluzivna zunanja zasnova:



- Carthago Full-LED prednja žarometa
- Moderna zasnova zadnjega dela iz GFK.
- Carthago zadnji luči z LED dinamičnimi smerniki.

### Iveco Daily:



- Pogon na zadnja kolesa z dobrim prijemom.
- Vlečena obremenitev do 3.500 kg.
- Izjemno zmogljiv motor s prostornino 3,0 l z močjo do 207/152 kW in navorom 470 Nm (izbirno).

### Zasnova bivalnega dela:



- Dvonivojska zasnova prostora s stojno višino v bivalnem prostoru: 2.11 m.
- Velika in udobna okrogla sedežna skupina za do 6 oseb.

### Dvojno dno z ogromnim, ogrevanim prtljažnikom:



- Uporabna višina 74 cm (6,7 t: 78 cm)
- Zunanji dostop preko več velikih loput. Udoben notranji dostop preko pokrova sedežne klopi, dvizne sedežne klopi in skozi veliko loputo v tleh bivalnega dela
- Velik, centralni skladiščni prostor (notranja višina 20 cm) s skladiščnim prostorom (uporabna višina 20 cm), zagotovljeno udobno nalaganje tudi zaradi velike XL, dvizne lopute v tleh bivalnega dela
- Ogrevano dvojno dno s funkcijo hranilnika toplote.

### Najvišja stopnja neodvisnosti:

- 235 l rezervoar za pitno vodo / 185 l rezervoar za odpadno vodo.
- 2x 80 Ah akumulator (možnost povečanja).
- Alde toplovodni sistem ogrevanja.



### Osnovno vozilo

- Carthago Full-LED-žarometa (dolge in kratke luči) vključno z LED dnevnimi lučmi.
- Meglenke.
- 16-palčna jeklena platišča.

### Iveco Daily

- Motor: HPI Dizel 3,0 l z AdBlue (20 l), 156 KM / 115 kW, Euro VI E, 6- stopenjski ročni menjalnik, zadnji pogon.
- Modeli 50 LE, 52 QB: Iveco Daily 5,8 t (serijska NDM 5,6 t, opcija 5,8 t).
- Modeli 61 XL LE, 64 XL QB: Iveco Daily 6,7 t (serijska NDM 6,7 t).
- Podvozje z visokim okvirjem z dvojnimi kolesi na zadnji osi.
- Rezervoar goriva 90 litrov.
  - Sprednja os z vzmetenjem posameznih koles in torzijskim vzmetenjem, dvojno premo in povečano nosilnostjo osi, toga zadnja os s paraboličnim vzmetenjem.
- ESP, ABS, elektronska zaščita proti kraji, ASR, Hillholder.
- Tempomat.
- Asistenčni zaslon (na osrednjem delu TFT).
- Predpriprava za vlečno kljuko (izrez v GFK zadnjem delu in električna napeljava).
- Rezervno kolo z nosilcem pod garažnim dnom.
- Visokozmogljivi valji na zadnjem delu.

### Nadgradnja modelov premijskega razreda Liner

- 10-letno jamstvo na vodotesnost.
- Nadgradnja brez lesenih elementov s streho in talno oblogo iz GFK.
- Povezava strehe in stene preko zaobljene linije in nosilnega prečnika
- Stranske strešne sistemske tirnice s funkcijo odvajanja deževnice.
- Stranske in zadnje stene iz aluminija na notranji in zunanji strani.
- RTM izolacija iz trde pene v stehi, tleh in stranskih stenah.
- Povezava med tlemi in stransko steno z aluminijastim okvirnim elementom, lepljenim po celotni površini z dodatno zaščito pred mrazom.
- Skupna debelina sten in strehe 38 mm.
- Nadgradnja z zaščito pred udarom strele (Faradayeva kletka).
- Zunanje lopute iz originalnega materiala kot stranske stene "Carthago Isoplus".
- Tesnjenje loput znotraj in zunaj kot zaščita pred vorom vode/ poplavamami.
- Zunanje lopute in bivalna vrata z notranjimi tečaji.
- Pokrov rezervoarja za gorivo poglobljen v stransko steno.
- Stranske oplate izdelane iz aluminija.
- Zadnji del iz GFK z dvojno izolacijo, ločen zadnji odbijač.
- Zadnje luči Carthago z dinamičnimi LED smerniki.
- Okno bivalnega dela Seitz de Luxe, dvojni okvir brez toplotnega mostu z izolirno zasteklitvijo in ravno zunanjo površino okna, komarnik in plise zatemnitveni rolo.
- Zunanja LED-luč nad vrati bivalnega prostora z zaščito pred dežjem.
- Električno pomična vstopna stopnica vrat bivalnega prostora z opozorilnim zvočnim signalom.

### Voznikova kabina

- Posebej nizka, naprej spuščena armaturna plošča za boljši pogled naprej.
- Posebej visoko in proti tlom potisnjeno vetrobransko steklo.
- Dizajnerski sprednji del "Exclusive" s črno ploščo nad vetrobranskim steklom.
  - Zasnova pokrova motorja "Liner" - vizualno podaljšanje vetrobranskega stekla.
- Zatemnitveni plise stranskih stekel (upravljanje s strani).
- Podaljšani držali ogledal z integriranim žlebom za odvod deževnice
- Sprednja maska iz GFK, z dvojno izolacijo.
- Sedeži v voznikovi kabini bolj oddaljeni drug od drugega: boljša vidljivost in večja širina dostopa v voznikovi kabini.
- Vrata voznikove kabine z varnostnim dvojnimi zaklepanjem, električno pomična stekla, žleb za deževnico.
- Nasproti si pomikajoča avtobusna brisalca vetrobranskega stekla.
- Izdatno izolirani motorni prostor.
- Komfortna prednja sedeža Aguti "Roadliner" z logotipom, voblaženjenju bivalnega dela, vrtljiva, z integriranimi varnostnimi pasovoma in oblaženima naslonoma za roki.

- Armaturna plošča oblečena v usnje z uporabnim stranskim predalom, s predpripravo za vgrad. zaslona vzvr. kamere in z nosilci za plastenke.
- Usnjena obloga dvizne postelje, LED reflektorji in odlagalna mesta, stojna višina pod dvizno posteljo vsaj 190 cm.
- Omarica na sovoznikovi strani z dvema toplotnima sevalnikoma, nad njo odlagalno mesto.

## Koncept toplotnega udobja v voznikovi kabini

- Dvojna zasteklitev stekel v voznikovi kabini - izolirani stranski stekli in vrata.
- Paket toplotnih sevalnikov z dvostopenjskim gretjem (Booster), vklop pod voznikovim sedežem
- Električno pomični prednji rolo s programabilno funkcijo zagotavljanja intimne in zaščite pred soncem.
- Armaturna plošča ciljno ogrevana za doseg površinskega občutka toplote: vgrajeni sevalniki toplote s pločevino za usmerjanje zraka (dvojna sevalnika na voznikovi in sovoznikovi strani).

## Skladiščni prostor v dvojnem dnu

- Uporabna višina do 74 cm (Iveco 6,7 t do 78 cm).
  - Ogrevan in osvetljen prostor.
  - Zunanji dostop skozi več zunanjih loput.
  - Notranji dostop skozi pokrova sedežne klopi kot tudi skozi veliko loputo v tleh v predelu vhoda.
- Centralni skladiščni prostor (notranja višina 20 cm) z globoko spušenim delom (uporabna višina do 20 cm).

## Velika garaža

- Nosilnost garaže za skuter do 450 kg
- Velika garažna vrata na sovoznikovi strani, dodatna na voznikovi
- Dno garaže z GFK na obeh straneh, z zaščito pred zdrsom
- Izdatno izolirana in ogrevana
- Sistem pritrditve z aluminijско letvijo in osmimi nastavljivimi ušesci.
- Zunanja prha v garaži na sovoznikovi strani (topla / hladna voda).

## Notranjost

- Stiski svet linea chiara: površina pohištva v bicolor optiki z dekorjem Noce Fino, vrata omar v slonokoščenih barvi visokega sijaja in barve lotosa.

## Bivalni prostor

- Stene in strop znotraj obloženi z izolacijsko oblogo iz mikro tkanine.
- Velika okrogla sedežna garnitura s široko stransko sedežno klopjo spredaj.
- Modeli XL: XL okrogla sedežna skupina z dolgo stransko klopjo vključno z izvlečnim ležalnikom in sedežnim delom na sovoznikovi strani.
- Panoramsko okno Heki III nad sedežno skupino z LED reflektorji.
- Okno nad stransko klopjo na sovoznikovi strani.
- Luksuzna jedilna miza v bivalnem prostoru, dvojno pomična (preko nožnega pedala).
- Izvlečna omarica za čevlje ob vhodu z LED osvetlitvijo, centralno zaklepanje s stikalom v kuhinji.
- Oblazinjenje z večplastnim premium penastim jedrom in s funkcijo zaščite hrbtna.
- Pohištvo v tehniki "Durafix" z dvojnimi povezovanjem z vijaki in čepi.
- Zapiralni mehanizem pohištva z mehkim zapiranjem.
- Odstranljiva dekorativna zavesa, zatemnitveni rolo je mogoče regulirati in pritrditi navpično.

## Kuhinja

Udobna kotna kuhinja z izvlečnim kuhinjskim pultom kot povečanjem delovne površine, lahko dostopna odlagalna mesta s košema za smeti in prostorom za steklenice.

- Delovna površina kuhinje Savannah z odkapnim robom iz Coriana.
- Delovna površina je spodaj osvetljena z LED trakom.
- Kuhinjski predali z vodili s krogličnimi ležaji "Easy-glide" s samodejnim mehkim zapiranjem.
- Električno zaklepanje kuhinjskih omar in predalov vklj. z barsko omarico in omarico za čevlje.
- Ločeni predal za pribor z razdelilnikom.
- 3-plamenski kuhalnik "Profi Gourmet" z deljenim steklenim pokrovom, trpežno litoželezno rešetko in steklenim dnom za lažje čiščenje.
- Okroglo pomivalno korito iz nerjavečega jekla, spuščeno v delovno površino multifunkcijskim pokrovom in s stenskim držalom.
- Dizajnerska kovinska armatura s keramičnim tesnilom in z izvlečno prho
- Kuhinjska stena v dekorativnem steklu Creme.
- Dvizna polica za kavni avtomat v viseči omarici.
- Hladilnik z obojestranskim odpiranjem vrat, ločenim zamrzovalnikom, samodejno izbiro delovanja 12 V / 230 V /plin.
- Izvlečna omarica s košarami.
- Električni strešni ventilator.

## Kopalnica | Prostor za preoblačenje

### Garderoba in prostorska razmejitev

- Garderoba s strešno lino Mini-Heki z vrati na ključ oz. lesenimi drsnimi vrati (modeli XL) za ločitev od dnevnega prostora.
- Masivna lesena drsna vrata pred spalnim prostorom (modela D LE).
- Masivna lesena drsna vrata z velikim ogledalom pred spalnico (modeli XL).
- Garderobna omara z dvema palicama za obešanje in polico.

### Prestizna kopalnica z ločeno tuš kabino (model 50 LE)

- Prestizna kopalnica z ločeno tuš kabino (model 50 LE)
- Vodoodporna talna rešetka iz istega materiala, kot tla v bivalnem prostoru.
- Stropna dežna prha, stojna višina 1,98 m.
- Kad v videzu temnega granita, kotni pršni steber v optiki marmorja z obešalnimi kljukicami.
- Ročka za prhanje na kromirani palici, nastavljiva po višini.
- Kopalniški element z nosilcem toaletnega papirja, omarica z ogledalom.
- Vrata prestižne kopalnice s tristransko funkcijo (dvojna vrata kopalnice za stranišče in ločitev sobe od dnevnega prostora).

### XL kopalnica z XL prostorskim konceptom (modeli 61 XL LE, 64 XL QB)

- Odprta kopalnica z dizajnerskim umivalnikom.
- Strešna lina Mini-Heki.
- XL okrogla kabina za prhanje z vodoodporno podlogo kadi iz enakega lesa kot pod bivalnega dela in ravnim vstopom "One Level"
- Stropna dežna prha s strešno lino vklj. z zatemnitvenim plisejem.
- Ročka za prhanje na kromirani palici, nastavljiva po višini.
- Kad v videzu temnega granita, kotni pršni steber v optiki marmorja z obešalnimi kljukicami.
- Dodatno toplovodno talno gretje, dodatne grelnice v dvojnem dnu v kopalnici.
- Strešna lina Mikro-Heki v stranišču
- Ločeno stranišče s stenskim oknom, grelnik za brisače in razširitev prostora za noge.

## Spanje

### Dvizna postelja nad voznikovo kabino

- Letveno posteljno dno in kakovostna vzmetnica.
- Posebej nizko spuščeno ležišče: dostop preko stranskega sedeža brez lestve.
- Knjižna polica in LED bralni lučki.
- Zavesa za zagotavljanje intimne.
- Strešna lina Mini Heki.

## Fiksna ležišča

- Točkovno elastični sistem vzmetenja "Carawinx" s priporočilom medicinske stroke, ogrevan in zračen.
- Kakovostna 7-conska vzmetnica iz hladne pene.
- Strešna lina Mini-Heki.
- Nastavljivo vzglavje.

## Ločeni ležišči

- Izvlečna dostopna stopnica z dodatnim odlagalnim prostorom irazširitvijo lež. površine.
- Integrirana TV omarica v spalnici s predalnikom v dnu.
- Omare pod posteljami z dviznim pokrovom in deljeno vzmetnico, poglobljene v dvojno dno za več prostora.
- Venec prostornih visečih omaric pod stropom.

## Vgrajena tehnika

### Voda

Rezervoarja za čisto in odpadno vodo vgrajena v ogrevano dvojno dno, odprtini za vzdrževanje v bivalnem prostoru oziroma v gara (odvisno od modela).

Centralni izpust vode s krogličnim ventilom v centralnem skladiščnem prostoru v dvojnem dnu.

Tlačni vodovodni sistem ne zahteva veliko vzdrževanja.

Komplet cevi za udobno praznjenje z bajonetnim priklopom.

### Plin

Zunanji nizko ležeči prostor za plin, zunanja loputa z ločenim odpiralom, preprost dostop preko ločenih vrat.

Prostor za 2 x 11 kg plinski jeklenki.

Zapiralni plinski ventili v predelu kuhinje.

### Elektrika

Lahko dostopna električna centrala v garaži vključno s polnilno napravo, varovalkami, stikalom FID, polnilno avtomatiko 22A in izklopno avtomatiko v primeru prenapetosti, vključno s funkcijo polnjenja zagonkega akumulatorja.

Ogrevani prostor v dvojnem dnu za akumulatorja, z 2x gel akumulatorjema kapacitete 80Ah, dostop preko garaže (Modeli Fiat z enojno osjo skozi dvojno dno na sovoznikovi strani), glavno stikalo za elektriko.

Multifunkcijski panel za tehnično ploščo nad vhodnimi vrati  
Vtičnica 230 V v predelu sedežne skupine, vhoda, kuhinje, kopalnice in v garaži.

Vtičnica 12 V v voznikovi kabini, v garaži.

Vtičnica USB v voznikovi kabini (2 x).

### Inovativna zasnova razsvetljave

Sistem osvetlitve s številnimi LED lučmi v voznikovi kabini, bivalnem prostoru in garderobi z brezstopenjsko zatemnitvijo

Stropna razsvetljava z dodatnimi LED reflektorji in bralnimi lučkami  
Osvetlitev prostora in posredna osvetlitev z ločenima stikaloma

- vhodu v bivalni del
- LED usmerjena osvetlitev ob vhodu
- LED usmerjena osvetlitev v kuhinji / obrobi sedežne klopi
- LED usmerjena osvetlitev v kopalnici
- Nočna osvetlitev tal z LED reflektorji, vklop pri vhodu in v spalnici
- Stopnica v bivalnem delu v garderobo s poglobljeno osvetlitvijo površine.

### TV

“Izvlečni nosilec TV "Quick up" v naslonjalu stranske klopi za TV 32", predpriprava za 32"/40" LED TV.

## Ogrevalna tehnika Alde

- Toplovodno ogrevanje Alde, delovanje na 230 V ali plin, vklj. z 230 V grelnim vložkom, grelnikom vode, ventili za prezračevanje; številni sevalniki toplote (radiatorji) v voznikovi kabini, armaturni plošči, bivalnem delu, dvojnem dnu in garaži.
- Učinek talnega gretja: toplota se shranjuje v izoliranem dvojnem dnu, od spodaj segreva celotno površino bivalnega dela in ga prijetno ogreva.
- Dodatno toplovodno ogrevanje tal: dodatne talne grelnice zanke v dvojnem dnu XL kopalnice.
- Armaturna plošča z usmerjenim ogrevanjem voznikove kabine in učinkom površinskega gretja; izolirana konstrukcija iz sendviča pod armaturno ploščo s toplovodnimi zankami za površinsko ogrevanje
  - Ojačevalnik (Booster): Paket sevalnikov z dvostopenjskim ventilatorjem pod voznikovim sedežem, dodatni sevalnik ob vhodu.



Priporočamo vam, da se o ceni, ki velja v trenutku sklenitve pogodbe, posvetujete z vašim prodajalcem!<sup>1(5)</sup>



Pred sklenitvijo pogodbe natančno preberite pravna obvestila v zvezi s podatki o teži vozila na straneh 3-6!



Lahko pa tudi skenirate kodo QR in dostopate do vseh pomembnih informacij v zvezi s težo vozila!

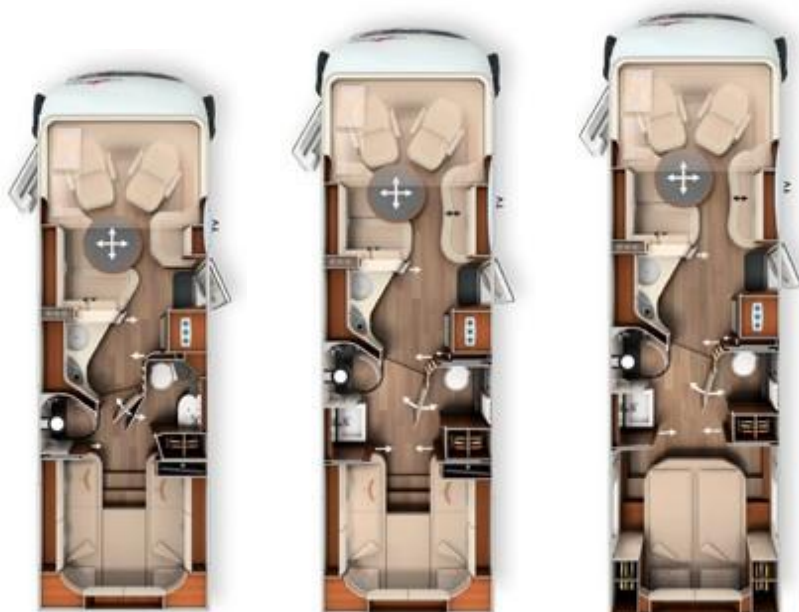

|   | I 50 LE  | I 61 XL LE                        | I 64 XL QB                        |
|---|--|-----------------------------------|-----------------------------------|
| Osnovno vozilo  | Iveco Daily                                      | Iveco Daily                       | Iveco Daily                       |
| Standardno podvozje   | Letveni okvir 5.6 t                              | Letveni okvir 6.7 t               | Letveni okvir 6.7 t               |
| Osnovni motor   | 3.0 l diesel<br>(156 KM / 115 kW)                | 3.0 l diesel<br>(156 KM / 115 kW) | 3.0 l diesel<br>(156 KM / 115 kW) |
| Dolžina / širina / višina (mm) <sup>1) 2) 3)</sup>  | 7910 / 2270 / 3125 (3290*)                       | 8600 / 2270 / 3290                | 8860 / 2270 / 3290                |
| Medosna razdalja (mm)   | 4350   | 4750                              | 5100                              |
| Višina dvojnega dna / prostor za shranjevanje v dvojnem dnu (mm)                                      | 200 / 200  | 200 / 200                         | 200 / 200                         |
| Svetla višina v bivalnem prostoru / garderobe/ spalnem delu (mm)                                      | 2110 / 1980                                      | 2110 / 1980                       | 2110 / 1980                       |
| Višina notranjosti zadnje garaže (mm)   | 1450   | 1450                              | 1290                              |
| Širina / višina vrat zadnje garaže na sovoznikovi strani (mm)   | 1150 x 1400                                      | 1100 x 1280                       | 1150 x 1200                       |
| Širina / višina vrat zadnje garaže na voznikovi strani (mm)   | 1150 x 1400                                      | 1100 x 1280                       | 1150 x 1200                       |
| Največja tehnično sprejemljiva bruto masa (kg) <sup>9)</sup>  | 5600 / 5.800 <sup>1)</sup> / 6.700 <sup>1)</sup> | 6700                              | 6700                              |
| Teža v voznem stanju (kg) <sup>6)</sup>   | 4125 (3919 - 4331)                               | 4615 (4384 - 4846)                | 4645 (4413 - 4877)                |
| Največja teža dodatne opreme iz serijske proizvodnje, ki jo določi proizvajalec (kg) <sup>7)</sup>    | 1111   | 1712                              | 1678                              |
| Največja vlečna obremenitev (kg) <sup>10)</sup>   | 3500   | 3500                              | 3500                              |
| Največje število sedežev s tritočkovnim varnostnim pasom med vožnjo (standard / opcija) <sup>5)</sup> | 4 / 5 <sup>15)</sup>                             | 4 / 5 <sup>15)</sup>              | 4 / 5 <sup>15)</sup>              |
| Ležišča (standard / opcija)   | 4 / 5  | 4 / 5                             | 4 / 5                             |
| Dimenzije ležišča zadaj (mm)  | 2010 / 2030 x 850                                | 2000 / 2000 x 850                 | 2000 x 1450                       |
| Dimenzije zložljive postelje (mm)   | 1950 x 1600                                      | 1950 x 1600                       | 1950 x 1600                       |
| Dimenzije ležišča sedežne skupine (mm)*   | 1930 x 1290 / 845                                | 1940 x 1480 / 845                 | 1940 x 1480 / 845                 |
| Prostornina hladilnika / od tega zamrzovalnika (l)  | 153 / 29   | 153 / 29                          | 153 / 29                          |
| Ogrevni sistem  | Alde WW  | Alde WW                           | Alde WW                           |
| Prostornina rezervoarja za pitno vodo (l) <sup>52)</sup>  | 235  | 235                               | 235                               |
| Prostornina rezervoarja za pitno vodo za polnitev v voznem stanju vozila (l)                          | 50   | 50                                | 50                                |
| Prostornina rezervoarja za odpadno vodo (l)   | 200  | 200                               | 200                               |
| Kapaciteta akumulatorja (Ah)  | 2 x 80   | 2 x 80                            | 2 x 80                            |
| Vtičnice 230 V / 12 V / USB   | 5 / 2 / 2  | 5 / 2 / 2                         | 5 / 2 / 2                         |
| Št. artikla   | 132308   | 132338                            | 132342                            |

<sup>1)</sup> Opcija povečanja NDM 5,8 t ali Iveco Daily 6,7 t \* v povezavi z dodatno opremo

Št. artikla

212090

| Super paket  | Teža       |               |
|--|------------|---------------|
|  | kg         | EUR           |
| <b>Opcija podvozja</b>   |            |               |
| Samodejna klimatska naprava v voznikovi kabini <sup>33)</sup>  |            | 1.927         |
| ESP s Traction Control in pomočjo pri vožnji navzdol <sup>41)</sup>  |            | 800           |
| Usnjen volanski obroč z opc. multifunkc. tipk (pri ročnem menjal. vklj. ročica menjalnika)                                   |            | 994           |
| Električna ročna zavora  |            | 933           |
| Oplemenitenje armaturne plošče z dodatki v krom barvi  |            | 277           |
| Sedeža voznikove kabine nastavljiva po višini in naklonu   |            | 595           |
| Podporne noge (izvlek na ročico) za stabilizacijo vozila v mirovanju   |            | 472           |
| <b>Opcije nadgradnje</b>   |            |               |
| Avtobus., zgoraj obeš. ogled. "Carthago bestview" z osvetlitvijo, električno nastavljiva in ogrevana                         |            | 420           |
| Vhodna vrata XL „Safetylux“ (širina 63 cm) z varnostnim dvojnimi zaklepanjem, oknom in funkcijo "coming home" <sup>17)</sup> |            | 1.763         |
| Centralno zaklepanje zunanjih loput in garažnih vrat (razen lopute stranišč. kasete in prostora za plin) <sup>98)</sup>      |            | 1.179         |
| Nadgradnja garaže s tapisonom, mrežicami za prtljago in pritrdilnim sistemom   |            | 359           |
| SOG prezračevanje stranišča, odvod zraka preko strešnega zračnika  |            | 379           |
| Alde izmenjevalec toplote (uporaba toplote motorja)  |            | 1.210         |
| Truma DuoControl CS <sup>73)</sup>   |            | 451           |
| Dizajnerska omarica nad kuhinjo z držalom za kozarce in kompletom kozarcev <sup>18)</sup>                                    |            | 502           |
| Carthago set treh ladijskih ur vgrajen v oblogo dvižne postelje <sup>53)</sup>   |            | 328           |
| Stranišče Thetford C260 s keramičnim vložkom   |            | 236           |
| USB vtičnica v viseči omarici nad posteljo v zadnjem delu  |            | 113           |
| Predpriprava za solarno napravo  |            | 246           |
| Predpriprava za satelitsko napravo   |            | 246           |
| Predpriprava za kamero za vzvratno vožnjo (enojna leča)  |            | 246           |
| Radio / Moniceiver Pioneer 6,8" DAB+, zaslon na dotik, predprip., str. antena, zvočniki (4x <sup>80)</sup> <sup>88)</sup>    |            | 1.128         |
| Kamera za vzvratno vožnjo z enojno lečo s 7" barvnim zaslonom v armaturni plošči   |            | 1.179         |
| Skupna cena posameznih opcij   |            | 15.983        |
| <b>Cena paketa</b>   | <b>101</b> | <b>10.918</b> |
| <b>Vaš prihranek</b>   |            | <b>5.065</b>  |
| 210330 <b>DOPLAČILO</b> Mediacenter Pioneer 9" vklj. DAB+, navigacija z vod. poti za avtomod <sup>19)</sup>                  | -          | 933           |
| 210300 <b>DOPLAČILO</b> Vzvratna kamera z dvojno lečo namesto enojne   | 1          | 707           |

Št. artikla

212312

| Paket vozne asistence Iveco <sup>56)</sup>  | Teža     |              |
|---|----------|--------------|
|   | kg       | EUR          |
| Pomoč pri zaviranju v sili in City Brake (AEBS)   |          | ✓            |
| Tempomat z ohranjanjem varnostne razdalje (ACC) s funkcijo delovanja v cestnih zastojih |          | ✓            |
| Samodejni vklop dolgih luči   |          | ✓            |
| Pomoč pri ohranjanju voznega pasu, vključno z opozorilnim alarmom                       |          | ✓            |
| Senzorji tlaka v pnevmatikah  |          | ✓            |
| Dežni senzor s samodejnim vklopom zasenčenih luči                                       |          | ✓            |
| <b>Cena paketa</b>  | <b>4</b> | <b>8.704</b> |

Št. artikla

212500

| Paket Vhodna vrata Luxus  | Teža     |              |
|---|----------|--------------|
| Posebej tiha električna pomoč pri zapiranju                                   |          | ✓            |
| Dodatna osvetlitev LED v oknu vhodnih vrat s funkcijo „coming & leaving home“ |          | ✓            |
| Brezstično odklepanje s čipom RFID  |          | ✓            |
| Električno podprto odpiranje vhodnih vrat zunaj in znotraj                    |          | ✓            |
| <b>Cena paketa</b>  | <b>2</b> | <b>1.138</b> |

Št. artikla

210731

| Paket Kuhinja / Kavni aparat  | Teža      |              |
|---|-----------|--------------|
|   | kg        | EUR          |
| Razsmernik z 12 V na 230 V, 1800 W, preklop na prednostno omrežje                             |           | 1.999        |
| Kavni avtomat na kapsule s kompletom za priklop vključno z izvlečnim vodilom v viseči omarici |           | 584          |
| Skupna cena posameznih opcij  |           | 2.584        |
| <b>Cena paketa</b>  | <b>12</b> | <b>2.235</b> |
| <b>Vaš prihranek</b>  |           | <b>349</b>   |

Št. artikla

210561

210563

| Paket Sat in TV-Paket  | Teža         | 32":<br>50 LE | 40":<br>61 XL LE, 64 XL QB |
|--|--------------|---------------|----------------------------|
|  | kg           | EUR           | EUR                        |
| Smart LED TV 32" 39)   |              | 2.030         | -                          |
| Električni izvlečni sistem za LED TV 40"   |              | -             | 1.005                      |
| Smart LED TV 40" 39)   |              | -             | 2.143                      |
| Satelitska naprava Teleco Flatsat Classic 85 s CI vhodom 12) 23)                 |              | 3.537         | 3.537                      |
| Skupna cena posameznih opcij   |              | 5.567         | 6.684                      |
| <b>Cena paketa</b>   | <b>38/46</b> | <b>4.296</b>  | <b>5.024</b>               |
| <b>Vaš prihranek</b>   |              | <b>1.271</b>  | <b>1.661</b>               |
| 210213 DOPLAČILO Sat. naprava Teleco Classic 85 Skew / Twin LNB za 2. TV 12) 23) | 2            | 369           | 369                        |
| 210217 DOPLAČILO Sat. naprava Oyster Vision 85 Skew / Twin LNB za 2. TV 12) 23)  | 9            | 584           | 584                        |

Št. artikla

210580

210584

| TV-Paket spalni del  | Teža         | Modeli:<br>50 LE, 61 XL LE | Model:<br>64 XL QB |
|--|--------------|----------------------------|--------------------|
|  | kg           | EUR                        | EUR                |
| Carthago izvlečni nosilec za TV omarico v spalnici 36)                           |              | 789                        | -                  |
| LED TV 24" v spalnici 23) 39)  |              | 1.497                      | -                  |
| Predpriprava za priklop TV v zadnjem delu s kablji in pokrovom                   |              | -                          | 297                |
| LED TV 24" v zadnjem delu vklj. nosilcem TV in kontaktnim stikalom 23) 39) 86)   |              | -                          | 1.999              |
| Skupna cena posameznih opcij   |              | 2.286                      | 2.296              |
| <b>Cena paketa</b>   | <b>18/13</b> | <b>1.579</b>               | <b>1.589</b>       |
| <b>Vaš prihranek</b>   |              | <b>707</b>                 | <b>707</b>         |
| 210212 DOPLAČILO Sat. naprava Teleco Classic 85 Skew / Twin LNB za 2. TV 12) 23) | 30           | 3.229                      | 3.229              |
| 210216 DOPLAČILO Sat. naprava Oyster Vision 85 Skew / Twin LNB za 2. TV 12) 23)  | 37           | 3.547                      | 3.547              |

Št. artikla

210841

210842

| Paket Klima-Summer   | Teža         | Model:<br>50 LE | Modeli: 61 XL LE,<br>64 XL QB |
|--|--------------|-----------------|-------------------------------|
|  | kg           | EUR             | EUR                           |
| Strešna klimatska naprava Truma Aventa comfort 12)                                   |              | 2.778           | 2.778                         |
| Električna strešna tenda (230 V), aluminijast okvir, sivo platno, dolžina: 5.5 m 43) |              | 3.086           | -                             |
| Električna strešna tenda (230 V), aluminijast okvir, sivo platno, dolžina: 6.0 m 43) |              | -               | 3.414                         |
| Skupna cena posameznih opcij   |              | 5.864           | 6.192                         |
| <b>Cena paketa</b>   | <b>90/95</b> | <b>4.767</b>    | <b>5.024</b>                  |
| <b>Vaš prihranek</b>   |              | <b>1.097</b>    | <b>1.169</b>                  |

| Št. artikla                 |  | € vklj. z 22 % DDV | kg  | I 50 LE | I 61 XL LE | I 64 XL OB |
|-----------------------------|--|--------------------|-----|---------|------------|------------|
| <b>Podvozje Iveco Daily</b> |  |                    |     |         |            |            |
| 310010                      | Iveco Daily z NDM 6,7 t (namesto 5,6 t), povečana nosilnost prednje osi na 2,3 <sup>31)</sup>  | 13.338             | 290 | ○       | X          | X          |
| 310263                      | Motor Iveco 21: 207 KM / 152 kW, Euro VI, vključno z 8-stopenjskim samodejnim menjalnikom <sup>70)</sup>   | 13.829             | 128 | ○       | ○          | ○          |
| 330600                      | <b>- Iveco Daily 5,8 t: Osnovno vozilo Paket Komfort (Priporočeno!) <sup>13)</sup></b><br>- Razširjeni kolotek spredaj in zadaj<br>- Dodatno vzmetenje spredaj / polno zračno vzmetenje zadaj<br>- Lahka alu platišča spredaj s pnevmatikami dimenzije 235/65 R 16C*<br>- Povečanje NDM 5,8 t (s 5,6 t na 5,8 t) | 12.528             | 42  | ○       | -          | -          |
| 330606                      | <b>Iveco Daily 6,7 t: Osnovno vozilo Paket Komfort (Priporočeno!) <sup>13)</sup></b><br>- Razširjeni kolotek spredaj<br>- Dodatno vzmetenje spredaj / polno zračno vzmetenje zadaj<br>- Lahka platišča spredaj <sup>24)</sup>  | 13.707             | 65  | ○       | ○          | ○          |
| 310620                      | Zapora diferenciala na zadnji osi  | 1.220              | 11  | ○       | ○          | ○          |
| 331440                      | Vlečna naprava (največja masa vlečnega vozila največ 3.260 kg pri Iveco Daily 5,6 t)   | 2.655              | 50  | ○       | ○          | ○          |
| 331340                      | Hidravlično 4-kanalno zračno vzmetenje s samodejno izravnavo <sup>40) 46) 48)</sup>  | 9.422              | 130 | ○       | ○          | ○          |
| 410010                      | Vstopna stopnica pri voznikovi vratih z električnim pomikom <sup>34)</sup>   | 595                | 5   | ○       | ○          | ○          |
| 330070                      | Ogrevanje sedežev (voznik / sovoznik) <sup>62)</sup>   | 820                | 2   | ○       | ○          | ○          |
| <b>Nadgradnja zunaj</b>     |  |                    |     |         |            |            |
| 410150                      | Dodatne varnostne ključavnice vhodnih in voznikovi vrat  | 728                | 2   | ○       | ○          | ○          |
| 410260                      | Koncept zunanosti "Silverline" (Voznikova kabina in nadgradnja v srebrni barvi) <sup>21)</sup>   | 4.388              | 1   | ○       | ○          | ○          |
| 410601                      | Strešna tenda, kasetna Alu, platno sivo, dolžina: 5,5 m  | 2.399              | 55  | ○       | ○          | ○          |
| 410640                      | Električna strešna tenda (230 V) kasetna Alu, platno sivo, dolžina: 5,5 m <sup>43)</sup>   | 3.086              | 60  | ●       | ○          | ○          |
| 410670                      | Strešna tenda, kasetna Alu, platno sivo, dolžina: 6,0 m <sup>43)</sup>   | 3.414              | 65  | -       | ●          | ●          |
| 410690                      | LED osvetlitev tende   | 359                | 5   | ○       | ○          | ○          |
| 410710                      | Sistem izvlečnih predalov v dvojnem dnu s 4 transportnimi zaboji <sup>59)</sup>  | 1.015              | 20  | ○       | ○          | ○          |
| <b>Elektrika</b>            |  |                    |     |         |            |            |
| 510040                      | 3. gel akumulator, skupaj: 3 x 80 Ah <sup>94)</sup>  | 677                | 25  | ○       | ○          | ○          |
| 510061                      | Zmogljivi elektro paket: skupaj 4 x 80 Ah gel akumulatorji, vklj. polnilnik 44 Ah Litij-ionski akumulator 90 Ah, vključno z računalnikom   | 1.148              | 50  | ○       | ○          | ○          |
| 510054                      | Litij-ionski akumulator 150 Ah, vključno z računalnikom za akumulator in ločenim zaslonom na dotik <sup>55)</sup>  | 2.255              | -34 | ○       | ○          | ○          |
| 510055                      | 2. litij-ionski akumulator 90 Ah, skupaj 180 Ah, vključno z računalnikom <sup>55)</sup>  | 2.471              | 16  | ○       | ○          | ○          |
| 510081                      | Solarna naprava: 2 x 100 W <sup>12)</sup>  | 2.040              | 13  | ○       | ○          | ○          |
| 510101                      | Solarna naprava: 1 x 135 W <sup>12)</sup>  | 1.528              | 15  | ○       | ○          | ○          |
| 510121                      | Solarna naprava: 2 x 135 W <sup>12)</sup>  | 2.450              | 30  | ○       | ○          | ○          |
| 510180                      | Razsmernik 12 V / 230 V, 1.800 W s preklopom na prednostno omrežje   | 1.999              | 10  | ●       | ●          | ●          |
| 510255                      | Paket vtičnic (3 x 230 V) <sup>45)</sup>   | 502                | 3   | ○       | ○          | ○          |
| 510201                      | Varnostni alarmni sistem Carthago <sup>35)</sup>   | 1.456              | 3   | ○       | ○          | ○          |
| 510500                      | Električno ogrevanje vetrobranskega stekla s časovnim vklopom  | 1.323              | -   | ○       | ○          | ○          |
| <b>Plin   Voda   Ostalo</b> |  |                    |     |         |            |            |
| 610021                      | Plinski filter Truma DuoControl CS (priporočljivo) <sup>95)</sup>  | 226                | 0,5 | ○       | ○          | ○          |
| 610120                      | Zunanji priključek za plin za zunanjim predalom na sovoznikovi strani  | 277                | 5   | ○       | ○          | ○          |
| 610060                      | Rezervoar za plin s prostornino 60 l in z ogrevanjem plinskega regulatorja Eis-Ex <sup>40) 46)</sup>   | 2.296              | 50  | ○       | ○          | ○          |
| 610260                      | Stranišče Thetford s črpalnim sistemom in rezervoarjem za fekalije <sup>16) 74)</sup>  | 3.229              | 30  | ○       | ○          | ○          |
| 610243                      | Keramično stranišče z rezervoarjem s prostornino 120 l <sup>61)</sup>  | 3.024              | 25  | ○       | ○          | ○          |
| 610300                      | Sistem za čiščenje rezervoarja za fekalije z odpadno vodo (s prečrpavanjem)  | 1.015              | 5   | ○       | ○          | ○          |
| 610500                      | Tla v garaži iz rebraste aluminijaste pločevine  | 185                | 20  | ○       | ○          | ○          |
| 610520                      | Trezor (vgrajen v dvojnem dnu, odvisno od modela)  | 533                | 10  | ○       | ○          | ○          |



| Št. artikla                                      |  | € vklj. z 22 % DDV | kg  | I 50 LE | I 61 XL LE | I 64 XL QB |
|--|--|--------------------|-----|---------|------------|------------|
| <b>Kuhinja   aparati</b>                         |  |                    |     |         |            |            |
| 550020   | Delovna površina v kuhinji iz visoko kakovostnega Coriana  | 1.630              | 10  | ○       | ○          | ○          |
| 550081   | Kombinacija hladilnika Tec-Tower 153 l z ločeno plinsko pečico <sup>75)</sup>  | 902                | 20  | ○       | ○          | ○          |
| 550284   | Kavni avtomat na kapsule s priklj. setom za dvizni nosilec v omarici in set skodelic <sup>96)</sup>                              | 584                | 3   | ●       | ●          | ●          |
| <b>Ogrevanje   Hlajenje</b>                      |  |                    |     |         |            |            |
| 650190   | Dodatno toplovodno ogrevanje tal: talne grelne zanke v predelu sed. skupine <sup>91)</sup>                                       | 595                | 10  | ○       | ○          | ○          |
| 650260   | Strešna klimatska naprava Truma Aventa Comfort <sup>12)</sup>  | 2.778              | 31  | ●       | ●          | ●          |
| <b>Multimedija</b>                               |  |                    |     |         |            |            |
| 710029   | Mediacenter Pioneer 9" DAB+, navigacija z vodenjem poti za avtomod <sup>19)</sup>  | 1.599              | -   | ○       | ○          | ○          |
| 710180   | Vzratna kamera z dvojno lečo, zaščita, vklj. s 7" barvnim zaslonom <sup>83)</sup>  | 1.886              | 7   | ○       | ○          | ○          |
| 710548   | LED TV 32" za izvlečni TV nosilec <sup>39)</sup>   | 2.030              | 10  | ●       | -          | -          |
| 710505   | LED TV 40" vklj. z električnim izvlečnim nosilcem <sup>39)</sup>   | 3.147              | 18  | -       | ●          | ●          |
| 710471   | Carthago izvlečni TV nosilec za TV omarico v zadnjem delu vozila <sup>36)</sup>  | 789                | 8   | ●       | ●          | -          |
| 710477   | Predpriprava za priklop TV vklj. s kabli in pokrovom   | 297                | 3   | -       | -          | ●          |
| 710470   | LED TV 24" za TV omarico v zadnjem delu vozila <sup>23) 25) 39) 87)</sup>  | 1.497              | 10  | ●       | ●          | -          |
| 710478   | LED TV 24" v zadku z nosilcem, kontaktnim stikalom in priklopom <sup>23) 39) 86)</sup>   | 1.999              | 10  | -       | -          | ●          |
| 710575   | Servisna kamera pri odtoku rezervoarja odpadne vode <sup>85)</sup>   | 584                | 0,5 | ○       | ○          | ○          |
| <b>Satelitski sistem</b>                         |  |                    |     |         |            |            |
| 750041   | Satelitska naprava Teleco Flatsat Classic 85 s CI vhodom <sup>12) 23)</sup>  | 3.537              | 28  | ●       | ●          | ●          |
| 750046   | Satelitska naprava Teleco Flatsat Classic 85 s Skew / Twin LNB za 2. TV <sup>12) 23)</sup>                                       | 3.906              | 30  | ○       | ○          | ○          |
| 750086   | Satelitska naprava Oyster Vision 85 s Skew / Twin LNB za 2. TV <sup>12) 23)</sup>  | 4.121              | 37  | ○       | ○          | ○          |
| <b>Notranjost</b>                                |  |                    |     |         |            |            |
| 810032   | Stilski svet linea nobile <sup>79)</sup>   | 707                | -   | ○       | ○          | ○          |
| 810100   | Preproge v bivalnem delu   | 379                | 6   | ○       | ○          | ○          |
| 810120   | Preproga v voznikovi kabini  | 195                | 1   | ○       | ○          | ○          |
| 810465   | "Sky Dream Comfort" voznikova kabina z dvema panoramskima oknom <sup>76)</sup>   | 2.348              | 10  | ○       | ○          | ○          |
| 810361   | Namesto dviž. postelje, venec visečih omaric nad voznikovo kabino  | 1.692              | 10  | ○       | ○          | ○          |
| 810580   | Električni pomik dvižne postelje vključno s sistemom vzmetenja Carawinx<br>Sedežna skupina, ki omogoča sestavo pomožnega ležišča | 605                | 10  | ○       | ○          | ○          |
| 810830   | Povečljiva ploskev jedilne mize  | 820                | 1   | -       | ○          | ○          |
| 810660   | 5. sedež v stranski klopi, tritočkovni varnostni pas <sup>5) 4) 59)</sup>  | 1.056              | 10  | ○       | -          | -          |
| 810662   | 5. sedež v stranski klopi, tritočkovni varnostni pas <sup>5) 27)</sup>   | 1.056              | 10  | -       | ○          | ○          |
| <b>Materiali oblaginjenja bivalnega prostora</b> |  |                    |     |         |            |            |
| 850600   | Kombinacija blaga in antare Barcelona (23)   | <b>Serijsko</b>    | -   | X       | X          | X          |
| 850610   | Kombinacija blaga in antare Venezia  | <b>Serijsko</b>    | -   | X       | X          | X          |
| 850710   | Delno usnje Ivory - kombinacija blaga in usnja   | 1.528              | 7   | ○       | ○          | ○          |
| 850720   | Delno usnje Macchiato - kombinacija blaga in usnja   | 1.528              | 7   | ○       | ○          | ○          |
| 850670   | Delno usnje Ivory Supreme - kombinacija blaga in usnja   | 2.358              | 7   | ○       | ○          | ○          |
| 850680   | Delno usnje Sand Supreme - kombinacija blaga in usnja  | 2.358              | 7   | ○       | ○          | ○          |
| 850690   | Usnje Ivory21  | 3.773              | 10  | ○       | ○          | ○          |
| 850730   | Usnje Sand 21  | 3.773              | 10  | ○       | ○          | ○          |
| 850740   | Usnje Macchiato 21   | 3.773              | 10  | ○       | ○          | ○          |
| 850750   | Usnje Sand Performance 21  | 4.357              | 10  | ○       | ○          | ○          |
| 850760   | Usnje Macchiato Performance 21   | 4.357              | 10  | ○       | ○          | ○          |
| 850501   | Carthago svet spanja in dekoracije: blazine, odeja in napenjalna rjuha <sup>26)</sup>  | 420                | 7   | ○       | ○          | ○          |

## Okrogla sedežna skupina v zadnjem delu vozila z električno izvlečnim TV ležalnikom in edinstveno 4-prostorsko zasnovo.

### Zasnova dnevnega prostora:



- Okrogla sedežna skupina v zadnjem delu vozila z električno izvlečnim ležalnikom (opcija), kuhinja z dvignjeno delovno površino v obliki navpičnega vala in edinstvenim 4-prostorskim konceptom.
- LED TV 40" z električno pomičnim nosilcem (opcija).
- Pod sedežno skupino integrirana garaža za električno kolo (Pedelec) višine 114 cm (model 53 L do 145 cm).
- Električno pomični ločeni ležišči z enotno ležalno površino 200 / 195 x 210 cm, globoko spuščeni za udoben dostop preko izvlečne stopnice; visoka pozicija za sedenje.

## Dvojno dno z ogromnim, ogrevanim prtljažnim prostorom:



- Uporabna višina do 50 cm (Fiat) / 57 cm (Iveco).
- Zunanji dostop skozi več velikih loput.
- Udoben dostop skozi veliko loputo v tleh bivalnega dela.
- Zunanji skladiščni prostor v dvojnem dnu (višina 63 cm, širina 110 cm) na voznikovi in sovoznikovi strani.
- Velik, centralni skladiščni prostor s prtljažnim prostorom (notranja višina 36 cm (Fiat), 33 cm (Iveco), zagotovljeno udobno nalaganje skozi vhod preko velike dvižne lopute v tleh bivalnega dela.
- Celotno dvojno dno je ogrevano, s funkcijo hranilnika toplote.

## Tehnologija in neodvisnost:



- Velika rezervoarja za vodo (210 l / 155 l).
- Centralni sistem za izpust vode ob vhodu v dvojnem dnu.
- Toplovodno ogrevanje Alde z ojačevalcem v voznikovi kabini.
- Pravo toplovodno talno ogrevanje v predelu okrogle sedežne skupine v zadnjem delu vozila.

## Osnovno vozilo

Carthago Full-LED-žarometi (dolge in kratke luči) vključno z LED dnevnimi lučmi.

- Meglenke.
- Rezervoar za gorivo 90 l
- 16-palčna jeklena platišča.

## Fiat Ducato z nizkopodnim podvozjem AL-KO Carthago Special

Motor: Dizel 2,3 l Multi-Jet III z AdBlue (19 l), 140 KM / 104 kW, 4 valji 350 Nm, Euro 6d-Final, 6-stopenjski ročni menjalnik, prednji pogon.

Model 53: Fiat Ducato AL-KO podvozje z enojno osjo; Model 53 L: Fiat.

- Ducato AL-KO podvozje z dvojno osjo zadaj.
- Ojačano vzmetenje na prednji osi na 2,3 t. Sistem Start-Stop.
- Asistent za pomoč pri bočnem vetru (model 53), tempomat, ABS, ESP, ASR, elektronska zaščita proti kraji, Hillholder, Hill Descent Control, Traction Plus, stabilizator priklopnika, pomoč pri zaviranju v sili.
- Zračna blazina voznik / sovoznik (11).
- Ročna klimatska naprava.
- Predal za rokavice.
- Okrasni pokrovi koles z logotipom Carthago.
- Zaščitni blatniki na prednji in zadnji osi.

## Iveco Daily

· Motor: Motor: HPI Dizel 3,0 l z AdBlue (20 l), 156 KM / 115 kW, Euro

- VI E, 6-stopenjski ročni menjalnik, zadnji pogon.
- Model 53: Iveco Daily 5,8 t (serijsko NDM 5,6 t / opcija 5,8 t).
- Model: 53 L: Iveco Daily 6,7 t (serijsko NDM 6,7 t).
- Visoko podvozje z dvojnimi kolesi na zadnji osi.
- Rezervoar za gorivo 90 l.
- Prednja os s posamičnimi obesami, vijačno vzmetjo, dvojnimi prečnim vodilom in povišano nosilnostjo, toga zadnja os z listnatimi vzmetmi
- ESP, ABS, elektronska zaščita proti kraji, ASR, Hillholder.
- Tempomat.

## Nadgradnja modelov razreda Liner-Premiumn

- 10 let jamstva na vodotesnost.
- Nadgradnja brez lesa s streho iz GFK in zaščito dna.
- Povezava strehe in stene preko zaobljene linije in nosilnega prečnika.
- Strešne letve ob straneh z odvajanjem vode.
- Stranski in zadnja stena iz aluminija na zunanji in notranji strani.
- Vezava nadgradnje brez toplotnih mostov preko lepljenih nosilnih prečnikov iz aluminija z dodatno zaščito proti mrazu. Skupna debelina sten in strehe 38 mm.
- Nadgradnja z zaščito pred udarom strele (Faradayeva kletka).
- Zunanje lopute iz enakega materiala kot stranske stene "Carthago Isoplus", tesnjenje zunanjih loput znotraj in zunaj kot zaščita pred vdorom vode/poplavo. Pokrov rezervoarja za gorivo poglobljen v stransko steno.
- Stranske oplate izdelane iz aluminija (Fiat).
- Zadnji del iz GFK, dvojno izoliran.
- Carthago zadnji luči z LED dinamičnimi smerniki.
- Stenska okna Seitz de luxe brez toplotnih mostov, z dvojnimi okvirjem, izolativnimi stekli, komarnikom in zatemnitvenim rolojem
- Zunanja LED luč nad vhodnimi vrati z integriranim ščitkom pred dežjem.
- Električno pomična vstopna stopnica voznikovih vrat, opozorilnik. 10 let jamstva na vodotesnost.
- Nadgradnja brez lesa s streho iz GFK in zaščito dna. Povezava strehe in stene preko zaobljene linije in nosilnega prečnika.

## Voznikova kabina

- Posebej nizka, naprej spuščena armaturna plošča za boljši pogled naprej (Fiat že po 2,77 m).
- Posebej visoko in proti tlom potisnjeno vetrobransko steklo.
- Prednji del „ekskluzive“ s črnim poljem pod vetrobranskim steklom.
- Motorni pokrov „Liner“ - optično podaljšanje vetrobranskega stekla.
- Plise vetrobranskega stekla z izolativnim votlim satovjem.
- Zatemnitveni plise stranskih stekel (upravljanje s strani).
- Podaljšani držali ogledal z integriranim žlebom za odvod deževnice.
- Prednji del iz GFK, dvoplastno izoliran.
- Voznikova vrata z dvojnimi zaklepanjem, električno pomičnim steklom in žlebom za deževnico.
- Nasproti si pomikajoča avtobusna brisalca vetrobranskega stekla.
- Izdatno izolirani motorni prostor.
- Komfortna prednja sedeža Aguti "Roadliner" z logotipom, v oblaginjenju bivalnega dela, vrtljiva, z integriranimi varnostnimi pasovoma in oblaginjenima naslonoma za roki.
- Armaturna plošča oblečena v usnje s stranskim predalom, s predpripravo za vgrad. zaslon za vrz. kamere in z nosilci za plastenke
- Usnjena obloga dvizne postelje, LED reflektorji in odlagalna mesta, ter senčniki.
- Omarica na sovoznikovi strani z dvema toplotnima sevalnikoma, nad njo odlagalno mesto.

## Koncept toplotnega udobja v voznikovi kabini

- Dvojna zasteklitev stekel v voznikovi kabini - izolirani stranski stekli in vrata.
- Paket toplotnih sevalnikov z dvostopenjskim gretjem (Booster), vklop pod voznikovim sedežem
- Armaturna plošča ciljno ogrevana za dosego površinskega občutka toplote: vgrajeni sevalniki toplote s pločevino za usmerjanje zraka (dvojna sevalnika na voznikovi in sovoznikovi strani).
- Vhodna vrata voznikove kabine: usmerjeno ogrevanje z dodatnim konvektorjem.

## Skladiščni prostor v dvojnem dnu

- Uporabna višina do 50 cm (Fiat), 57 cm (Iveco)
- Zunanji dostop skozi več zunanjih loput
- Notranji dostop skozi pokrova sedežne klopi kot tudi skozi veliko loputo v tleh v predelu vhoda
- Centralni skladiščni prostor (Notranja višina 36 cm (Fiat) oz. 33 cm (Iveco) z veliko kletjo (Notranja višina 36 cm (Fiat) oz. 33 cm (Iveco)
- Talna loputa za dostop do dvojnega dna v predelu garderobe (Notranja višina 36 cm) za udobno nalaganje v skladiščni prostor.

## Velika garaža

- Model 53: Garaža za skuter / električno kolo (Pedelec) (Model 53 Fiatu vklj. s spuščeni delom za kolesi na sovoznikovi strani), notranja višina 114 cm (najvišja višina krmila kolesa), drugod višina 93,5 cm (Fiat), 105,5 cm (Iveco).
- Model 53 L: posebej prostorna garaža za skuter / električno kolo (Pedelec), notranja višina do 128 cm oz. 145 cm (Iveco).
- Nosilnost garaže do 450 kg (Model 53 Fiat: 350 kg).
- Velika garažna vrata na voznikovi in sovoznikovi strani s plinskim blažilcem.
- Nosilnost garaže za skuter do 450 kg (model 53 Fiat: 350 kg).
- Dno garaže z GFK na obeh straneh, z zaščito pred zdrsom.
- Izdatno izolirana in ogrevana.
- Sistem pritrditve z aluminijско letvijo in osmimi nastavljivimi ušesci
- Zunanja prha v garaži na sovoznikovi strani (Topla / hladna)

## Notranjost

- Stilski svet Siena bicolor: površina pohištva v bicolor optiki z dekorjem Poletni kostanj v slonokoščeni barvi visokega sijaja.
- Viseče omarice in vrata omaric v slogu Yacht-One v beli slonokoščeni barvi visokega sijaja.

## Bivalni prostor

- Stene in strop znotraj obloženi z izolacijsko oblogo iz mikro tkanine.
- Panoramsko okno Heki III nad okroglo sedežno skupino.
- Tri velika panoramska okna v predelu okrogle sedežne skupine.
- Prestižna jedilna miza, dvojno pomična (preko nožnega pedala).
- Oblaginjenje z večplastnim premium penastim jedrom in s funkcijo zaščite hrbtna.
- Pohištvo v tehniki "Durafix" z dvojnimi povezovanjem z vijaki in čepi.
- Zapiralni mehanizem pohištva z mehkim zapiranjem.
- Zatemnitveni roloji z dvizno verižico na oknih bivalnega dela vklj. z okrasno zaveso.
- Model 53 L: dodatne odlagalne površine za naslonjali okrogle sedežne skupine vklj. z dostopom skozi dva pokrova, integrirana.
- 230 V / USB vtičnica.
- Model 53 L: dve osvetljeni vitrini za 6 vinskih kozarcev in 6 kozarcev za okroglo sedežno skupino vklj. izvlečni predal za vinske buteljke.
- Prostorna omara v bivalnem delu z dvema predaloma in veliko omarico z vratci.

## Kuhinja

- Dvignjeni kuhinjski pult v obliki navpičnega vala za navidezno ločitev prostora z veliko shranjevalno omaro in drsnimi vrati
- Delovna površina v kuhinji v dekorju Savannah z odkapnim robom Corian
- Delovna površina je spodaj osvetljena z LED trakom
- Kuhinjski predali z vodili s krogličnimi ležaji "Easy-glide" s samodejnim mehkim zapiranjem
- Električno zaklepanje kuhinjskih omar in predalov vklj. barsko omarico in omarico za čevlje
- Ločeni predal za pribor z razdelilnikom
- 3-plamenski kuhalnik "Profi Gourmet" z delj. steklenim pokrovom, trpežno litoželezno rešetko in steklenim dnom za lažje čiščenje
- Okroglo pomivalno korito iz nerjavečega jekla, spuščeno v delovno površino z multifunkcijskim pokrovom in s stenskim držalom
- Dizajnerska kovinska armatura s keramičnim tesnilom in z izvlečno prho
- Kuhinjska stena v dekorativnem steklu Creme
- Velik hladilnik z obojestranskim odpiranjem, zamrzovalnikom in samodejno izbiro delovanja 12V / 230V / plin
- Lekarniška omara, izvlečna
- Električni ventilator za okno.

## Kopalnica in prostor za preoblačenje

### Garderoba in prostorska razmejitev

- Masivna lesena drsna vrata pred spalnico / voznikovo kabino za ločevanje od dnevnega prostora, vključno s strešno lino Mini-Heki.
- Omarici za perilo s tremi predali.
- Garderobna omara z dvema obešalnima palicama z v garderobo integriranim regalnim dnom.

### Prestižna kopalnica z ločeno tuš kabino

- Vodoodporna podloga kadi istega dizajna kot tla bivalnega dela.
- Stropna dežna prha, stojna višina 1,98 m.
- Kad in kotni pršni steber v videzu temnega granita, z obešalnimi kljukicami.
- Ročka za prhanje na kromirani palici, nastavljiva po višini
- Kopalniški element z nosilcem toaletnega papirja, omarica z ogledalom.

## Spanje

### Električno pomično dvižno ločeno ležišče nad voznikovo kabino

- Točkovno elastični sistem vzmetenja "Carawinx" s priporočilom medicinske stroke, ogrevan in zračen.
- Posebej globoko spuščena postelja, s stabilno podlogo: dostop preko iz strani izvlečnih stopnic s posebej veliko prostora za sedenje.
- Odprta knjižna polica pod dvižno posteljo z osvetlitvijo LED.
- Enotna ležalna površina dolžine do 200 cm in širine do 210 cm.
- Drsna lesena vrata pod dvižno posteljo za zadrževanje hladnega zraka v voznikovi kabini
- Stranska okna na voznikovi in sovoznikovi strani v voznikovi kabini.
- Strešno okno Mini-Heki.

## Vgrajena tehnika

### Voda

- Rezervoarja za čisto in odpadno vodo vgrajena v ogrevano dvojno dno, odprtini za vzdrževanje v bivalnem prostoru oziroma v garaži (Odvisno od modela).
- Centralni izpust vode s krogličnim ventilom v centralnem skladiščnem prostoru v dvojnem dnu.
- Tlačni vodovodni sistem ne zahteva veliko vzdrževanja
- Komplet cevi za udobno praznjenje z bajonetnim priklopom.

### Plin

- Zunanji nizko ležeči prostor za plin.
- Prostor za 2 x 11 kg plinski jeklenki.
- Zapiralni plinski ventili v predelu kuhinje.

### Elektrika

- Električna centrala v garaži vključno s polnilno napravo, varovalkami, stikalom FID, polnilno avtomatiko 22A in izklopno avtomatiko v primeru prenapetosti.
- Ogrevani prostor v dvojnem dnu za akumulatorja, z 2x gel akumulatorjema kapacitete 80Ah, dostop preko garaže, glavno stikalo za elektriko.
- Multifunkcijski panel za tehnično ploščo nad vhodnimi vrati.
- Vtičnice 230 V v predelu sedežne skupine zadaj (model 53: 1x, model 53 L: 3x), pri vhodu, v kuhinji, kopalnici in garaži.
- Vtičnice 12 V v voznikovi kabini (Fiat: 2x, Iveco: 1x), garaži.
- Vtičnice USB v voznikovi kabini (Fiat: 2x, Iveco: 3x), v predelu sedežne skupine zadaj 2x (model 53 L), v spalnici.

### Inovativna zasnova razsvetljave

- Sistem osvetlitve z več LED lučmi v voznikovi kabini, bivalnem prostoru in garderobi z brezstopenjsko zatemnitvijo.
- Stropna razsvetljava z dodatnimi LED reflektorji in bralnimi lučkami
- Osvetlitev prostora in posredna osvetlitev z ločenima stikaloma ob vhodu v bivalni del.
- LED usmerjena osvetlitev ob vhodu.
- LED usmerjena osvetlitev v kopalnici.
- Nočna osvetlitev tal z LED reflektorji, vklop pri vhodu in v spalnici.

### TV

- Predpriprava za priklop 40" LED TV v prostoru okrogle sedežne skupine.

## Ogrevalna tehnika Alde

- Toplovodno ogrevanje Alde, delovanje na 230 V ali plin, vklj. z 230 V grelnim vložkom, grelnikom vode, ventili za prezračevanje; številni sevalniki toplote (radiatorji) v voznikovi kabini, armaturni plošči, bivalnem delu, dvojnem dnu in garaži.
- Učinek talnega gretja: toplota se shranjuje v izoliranem dvojnem dnu, od spodaj segreva celotno površino bivalnega dela in ga prijetno ogreva.
- Dodatno toplovodno ogrevanje tal: dodatne talne grelne zanke v dvojnem dnu okrogle sedežne skupine.
- Armaturna plošča z usmerjenim ogrevanjem voznikove kabine in učinkom površinskega gretja; izolirana konstrukcija iz sendviča pod armaturno ploščo s toplovodnimi zankami za površinsko ogrevanje
- Ojačevalnik (Booster): paket sevalnikov z dvostopenjskim ventilatorjem pod voznikovim sedežem, dodatni sevalnik ob vhodu.

**!** Priporočamo vam, da se o ceni, ki velja v trenutku sklenitve pogodbe, posvetujete z vašim prodajalcem!<sup>105)</sup>

**Modeli Fiat:**  
Motor z močjo 180 KM serijsko

**⚖** Pred sklenitvijo pogodbe natančno preberite pravna obvestila v zvezi s podatki o teži vozila na straneh 3-6!

**QR** Lahko pa tudi skenirate kodo QR in dostopate do vseh pomembnih informacij v zvezi s težo vozila!

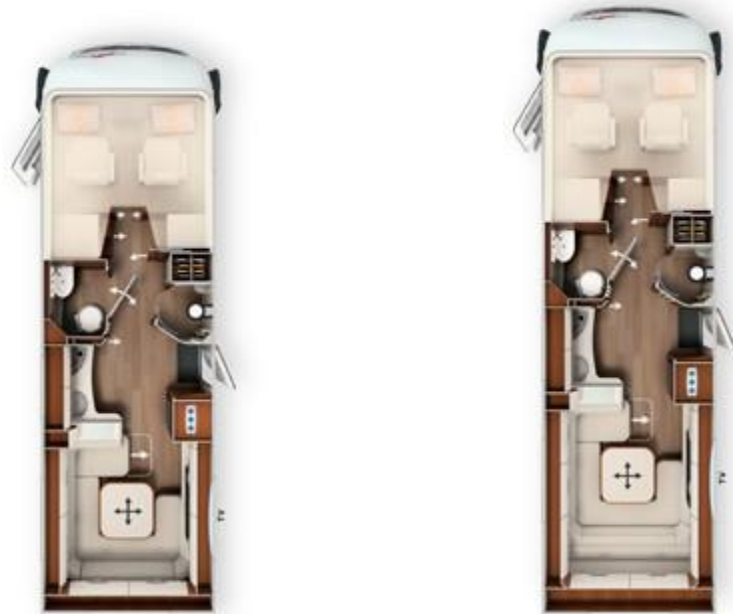

|   | I 53                           |                                | I 53 L                         |                                |
|---|--------------------------------|--------------------------------|--------------------------------|--------------------------------|
| Osnovno vozilo  | Fiat Ducato                    | Iveco Daily                    | Fiat Ducato                    | Iveco Daily                    |
| Standardno podvozje   | AL-KO nizkopod. 40 heavy       | Letveni okvir 5.6 t            | AL-KO nizkopod. DA 40 heavy    | Letveni okvir 6.7 t            |
| Osnovni motor   | Diesel 2.2 l (180 KM / 132 kW) | 3.0 l diesel (156 KM / 115 kW) | Diesel 2.2 l (180 KM / 132 kW) | 3.0 l diesel (156 KM / 115 kW) |
| Dolžina / širina / višina (mm) <sup>1) 2) 3)</sup>  | 7830 / 2270 / 3050             | 7850 / 2270 / 3125             | 8530 / 2270 / 3050             | 8550 / 2270 / 3290             |
| Medosna razdalja (mm)   | 4543                           | 4750                           | 4543 / 800                     | 4750                           |
| Višina dvojnega dna / prostor za shranjevanje v dvojnem dnu (mm)                                      | 360 / 360                      | 330 / 330                      | 360 / 360                      | 330 / 330                      |
| Svetla višina v bivalnem prostoru / garderobe/ spalnem delu (mm)                                      | 1980 / 1820                    |                                | 1980 / 1820                    |                                |
| Višina notranjosti zadnje garaže (mm)   | 935 / 1140                     | 1055 / 1140                    | 935 / 1280                     | 1150 / 1450                    |
| Širina / višina vrat zadnje garaže na sovoznikovi strani (mm)   | 1150 x 1150                    | 1150 x 1150                    | 1150 x 1150                    | 1150 x 1280                    |
| Širina / višina vrat zadnje garaže na voznikovi strani (mm)   | 1150 x 1150                    | 1150 x 1280                    | 1150 x 1280                    | 1150 x 1280                    |
| Največja tehnično sprejemljiva bruto masa (kg) <sup>9)</sup>  | 4500 / 4800 <sup>1</sup>       | 5600 / 5800 <sup>1</sup>       | 5000/5500 <sup>1</sup>         | 6700                           |
| Teža v voznem stanju (kg) <sup>6)</sup>   | 3875 (3681-4.069)              | 4205 (3995 - 4415)             | 4206 (3996-4.416)              | 4565 (4337 - 4793)             |
| Največja teža dodatne opreme iz serijske proizvodnje, ki jo določi proizvajalec (kg) <sup>7)</sup>    | 433                            | 1202                           | 594                            | 1932                           |
| Največja vlečna obremenitev (kg) <sup>10)</sup>   | 1800                           | 3500                           | 1800                           | 3500                           |
| Največje število sedežev s tritočkovnim varnostnim pasom med vožnjo (standard / opcija) <sup>5)</sup> | 2 / 4                          |                                | 2 / 4                          |                                |
| Ležišča (standard / opcija)   | 2 / 4                          |                                | 2 / 4                          |                                |
| Dimenzije zložljive postelje (mm)   | 2000 / 1950 x 2100             |                                | 2000 / 1950 x 2100             |                                |
| Dimenzije ležišča sedežne skupine (mm) *  | 2000 x 1470 / 1310             |                                | 2000 x 1470 / 1310             |                                |
| Prostornina hladilnika / od tega zamrzovalnika (l)  | 153 / 29                       |                                | 153 / 29                       |                                |
| Ogrevalni sistem  | Alde WW                        |                                | Alde WW                        |                                |
| Prostornina rezervoarja za pitno vodo (l)   | 210                            |                                | 210                            |                                |
| Prostornina rezervoarja za pitno vodo za polnitev v voznem stanju vozila (l)                          | 50                             |                                | 50                             |                                |
| Prostornina rezervoarja za odpadno vodo (l)   | 155                            |                                | 155                            |                                |
| Kapaciteta akumulatorja (Ah)  | 2 x 80                         |                                | 2 x 80                         |                                |
| Št. artikla   | 133000                         | 133500                         | 133010                         | 133510                         |

<sup>1</sup> Opcija povečanje NDM

\* v povezavi z dodatno opremo

| Št. artikla   |               | 216130       | 212140        |
|---|---------------|--------------|---------------|
| Super paket   | Teža          | Fiat         | Iveco         |
|   | kg            | EUR          | EUR           |
| <b>Opcije podvozja</b>  |               |              |               |
| Samodejna klimatska naprava v voznikovi kabini <sup>33)</sup>   |               | 554          | 1.927         |
| Ojačevalnik polnjenja <sup>47)</sup>  |               | 215          | -             |
| ESP s Traction Control in pomočjo pri vožnji navzdol  |               | Standard     | 800           |
| Usnjeni volanski obroč z opc. multifunkc. tipk (pri ročnem menjal. vklj. ročica menjalnika)                         |               | -            | 994           |
| Električna ročna zavora   |               | -            | 933           |
| Komfortna sedeža voznikove kabine nastavljiva po višini in naklonu  |               | 595          | 595           |
| Podporne noge (izvlek na ročico) za stabilizacijo vozila v mirovanju  |               | 451          | 472           |
| Oplemenitenje armaturne plošče z dodatki krom barvi   |               | -            | 277           |
| Oplemenitenje armaturne plošče: prezračevalne reže v krom barvi   |               | 246          | -             |
| <b>Opcije nadgradnje</b>  |               |              |               |
| Avtobus., zgoraj obeš. ogled. "Carthago bestview" z osvetlitvijo, elekt. nastavljiva in ogrevanj.                   |               | 420          | 420           |
| Vhodna vrata XL „Safetylux“ (širina 63 cm) z varnostnim dvojnimi zaklepanjem in funkc. "Coming Home" <sup>17)</sup> |               | 1.763        | 1.763         |
| Centr. zaklep. zunanjih loput in garaž. vrat (Razen lopute stranišč. kasete in prostora za plin) <sup>98)</sup>     |               | 1.179        | 1.179         |
| Nadgradnja garaže s tapisonom, mrežicami za prtljago in pritrdilnim sistemom  |               | 359          | 359           |
| SOG prezračevanje stranišča, odvod zraka preko strešnega zračnika   |               | 379          | 379           |
| Alde izmenjevalec toplote (uporaba toplote motorja) <sup>65)</sup>  |               | 1.210        | 1.210         |
| Truma DuoControl CS <sup>73)</sup>  |               | 451          | 451           |
| Carthago set treh ladijskih ur vgrajen v oblogo dvižne postelje   |               | 328          | 328           |
| USB vtičnica v omarici okrogle sedežne skupine  |               | 113          | 113           |
| Predpriprava za solarno napravo   |               | 246          | 246           |
| Predpriprava za satelitsko napravo  |               | 246          | 246           |
| Predpriprava za kamero za vzvratno vožnjo (enojna leča)   |               | 246          | 246           |
| Stranišče Thetford C260 s keramičnim vložkom  |               | 236          | 236           |
| Radio / Moniceiver Pioneer 6,8" DAB+, str. antena, zvočniki (4x) <sup>80) 88)</sup>                                 |               | 1.128        | 1.128         |
| Kamera za vzvratno vožnjo z enojno lečo s 7" barvnim zaslonom v armaturni plošči                                    |               | 1.179        | 1.179         |
| Skupna cena posameznih opcij  |               | 11.544       | 15.481        |
| <b>Cena paketa</b>  | <b>95/100</b> | <b>8.294</b> | <b>10.447</b> |
| <b>Vaš prihranek</b>  |               | <b>3.250</b> | <b>5.034</b>  |
| 210330 <b>DOPLAČILO</b> Mediacyber Pioneer 9", DAB+, navigacija z vodenje poti za avtomob <sup>19)</sup>            | -             | 933          | 933           |
| 210300 <b>DOPLAČILO</b> Vzratna kamera z dvojno lečo namesto enojne   | 1             | 707          | 707           |

| Št. artikla   |          | 212312       |
|---|----------|--------------|
| Paket vozna asistenca Iveco <sup>56)</sup>  | Teža     | EUR          |
|   | kg       | EUR          |
| Pomoč pri zaviranju v sili in City Brake (AEBS)   |          | ✓            |
| Tempomat z ohranjanjem varnostne razdalje (ACC) s funkcijo delovanja v cestnih zastojih |          | ✓            |
| Samodejni vklop dolgih luči   |          | ✓            |
| Pomoč pri ohranjanju voznega pasu vklj. z opozorilnim alarmom                           |          | ✓            |
| Senzorji tlaka v pnevmatikah  |          | ✓            |
| Dežni senzor s samodejnim vklopom zasenčenih luči                                       |          | ✓            |
| <b>Cena paketa</b>  | <b>4</b> | <b>8.704</b> |

Št. artikla

216009

| <b>Paket Fiat Infotainment *</b>   | <b>Teža</b> |              |
|--|-------------|--------------|
|  | <b>kg</b>   | <b>EUR</b>   |
| Digitalni kombinirani instrument z barvnim zaslonom <sup>104)</sup>                          |             | ✓            |
| Usnjen volanski obroč in prestavna ročica, volanski obroč z multifunkcijskimi tipkami        |             | ✓            |
| Multimedijski sistem Fiat 10,1" vklj. DAB+, navigacija z vod. poti za avtodom <sup>51)</sup> |             | ✓            |
| <b>Cena paketa</b>   | <b>2</b>    | <b>2.860</b> |

\* Multimedijski sistem Fiat 10,1" je zamenjava za radio Pioneer 6,8" in je upoštevana v ceni. 'Opcijski paket multimedija Fiat ni mogoč v povezavi z Pioneer 9".'

Št. artikla

212500

| <b>Paket Vhodna vrata Luxus</b>   | <b>Teža</b> |              |
|---|-------------|--------------|
|   | <b>kg</b>   | <b>EUR</b>   |
| Samozapiralni električni mehanizem za tiho zapiranje                          |             | ✓            |
| Dodatna osvetlitev LED v oknu vhodnih vrat s funkcijo „coming & leaving home“ |             | ✓            |
| Brezstično odklepanje s čipom RFID  |             | ✓            |
| Električno podprto odpiranje vhodnih vrat zunaj in znotraj                    |             | ✓            |
| <b>Cena paketa</b>  | <b>2</b>    | <b>1.138</b> |

Št. artikla

210730

| <b>Paket Kuhinja / Kavni aparat</b>   | <b>Teža</b> |              |
|---|-------------|--------------|
|   | <b>kg</b>   | <b>EUR</b>   |
| Razsmernik z 12 V na 230 V, 1800 W, preklop na prednostno omrežje                             |             | 1.999        |
| Kavni avtomat na kapsule s kompletom za priklop vključno z izvlečnim vodilom v viseči omarici |             | 328          |
| Skupna cena posameznih opcij  |             | 2.327        |
| <b>Cena paketa</b>  | <b>12</b>   | <b>1.979</b> |
| <b>Vaš prihranek</b>  |             | <b>349</b>   |

Št. artikla

210562

| <b>Sat in TV paket</b>   | <b>Teža</b> |              |
|--|-------------|--------------|
|  | <b>kg</b>   | <b>EUR</b>   |
| Električni izvlečni nosilec za Smart LED TV 40"  |             | 1.005        |
| Smart LED TV 32" 39)   |             | 2.143        |
| Satelitska naprava Teleco Flatsat Classic 85 s CI vhodom <sup>12) 23)</sup>                              |             | 3.537        |
| Radio vklj. s predpripravo v sedežni skupini Lounge, z DAB+ in predvajalnikom CD <sup>81)</sup>          |             | 707          |
| Skupna cena posameznih opcij   |             | 7.392        |
| <b>Cena paketa</b>   | <b>51</b>   | <b>5.423</b> |
| <b>Vaš prihranek</b>   |             | <b>1.968</b> |
| 210213 <b>DOPLAČILO</b> Satelitska naprava Teleco Classic 85 Skew / Twin LNB za 2. TV <sup>12) 23)</sup> | 2           | 369          |
| 210217 <b>DOPLAČILO</b> Satelitska naprava Oyster Vision 85 Skew / Twin LNB za 2. TV <sup>12) 23)</sup>  | 9           | 584          |

Št. artikla

210583

| <b>Paket TV v spalnem delu / voznikovi kabini</b> (ne v povezavi s paketom Pisarna in TV soba)           | <b>Teža</b> |              |
|--|-------------|--------------|
|  | <b>kg</b>   | <b>EUR</b>   |
| Carthago izvlečni nosilec za TV omarico v spalnem delu / voznikovi kabini <sup>36)</sup>                 |             | 513          |
| LED TV 24" z zvočniki 23) 39)  |             | 1.497        |
| Skupna cena posameznih opcij   |             | 2.009        |
| <b>Cena paketa</b>   | <b>14</b>   | <b>1.456</b> |
| <b>Vaš prihranek</b>   |             | <b>554</b>   |
| 210212 <b>DOPLAČILO</b> Satelitska naprava Teleco Classic 85 Skew / Twin LNB za 2. TV <sup>12) 23)</sup> | 30          | 3.229        |
| 210216 <b>DOPLAČILO</b> Satelitska naprava Oyster Vision 85 Skew / Twin LNB za 2. TV <sup>12) 23)</sup>  | 37          | 3.547        |

Št. artikla

210585

| <b>Paket pisarna in TV soba</b> (ne v povezavi s Paketom TV v spalnem delu / voznikovi kabini)              | <b>Teža</b> |              |
|---|-------------|--------------|
|   | <b>kg</b>   | <b>EUR</b>   |
| Po višini nastavljen nosilec TV nad stenskim profilnim vodilom v spalnici / voznikovi kabini <sup>36)</sup> |             | ✓            |
| Smart LED TV 24" vključno z zvočniki <sup>23) 39)</sup>   |             | ✓            |
| Vrtljiv voznikov in sovoznikov sedež  |             | ✓            |
| Izvlečna mizna površina iz omarice na sovoznikovi strani  |             | ✓            |
| Set vtičnic 230 V in USB nad omarico na sovoznikovi strani  |             | ✓            |
| <b>Cena paketa</b>  | <b>44</b>   | <b>2.860</b> |
| 210212 <b>DOPLAČILO</b> Satelitska naprava Teleco Classic 85 Skew / Twin LNB za 2. TV <sup>12) 23)</sup>    | 30          | 3.229        |
| 210216 <b>DOPLAČILO</b> Satelitska naprava Oyster Vision 85 Skew / Twin LNB za 2. TV <sup>12) 23)</sup>     | 37          | 3.547        |

Št. artikla

210841

210842

| <b>Paket Klima-Summer</b>   | <b>Teža</b>  | <b>Model:</b><br>I 53 | <b>Model:</b><br>I 53 L |
|---|--------------|-----------------------|-------------------------|
|   | <b>kg</b>    | <b>EUR</b>            | <b>EUR</b>              |
| Strešna klimatska pisarna Truma Aventa comfort <sup>12)</sup>                                   |              | 2.778                 | 2.778                   |
| Električna strešna tenda (230 V), aluminijast okvir, sivo platno, dolžina: 5,5 m <sup>43)</sup> |              | 3.086                 | -                       |
| Električna strešna tenda (230 V), aluminijast okvir, sivo platno, dolžina: 6.0 m <sup>43)</sup> |              | -                     | 3.414                   |
| Skupna cena posameznih opcij  |              | 5.864                 | 6.192                   |
| <b>Cena paketa</b>  | <b>90/95</b> | <b>4.767</b>          | <b>5.024</b>            |
| <b>Vaš prihranek</b>  |              | <b>1.097</b>          | <b>1.169</b>            |



| Št. artikla                                 |  | € vklj. z 22 % DDV. | kg    | Fiat |       | Iveco |       |
|---|--|---------------------|-------|------|-------|-------|-------|
|   |  |                     |       | 153  | 153 L | 153   | 153 L |
| <b>Podvozje Fiat Ducato</b>                 |  |                     |       |      |       |       |       |
| 310026                                      | Motor 180 KM / 132 kW, Euro 6d Final, ročni menjalnik <sup>67)</sup>   | <b>Serijsko</b>     | -     | X    | X     | -     | -     |
| 310027                                      | Motor 180 KM / 132 kW, Euro 6d Final, 9G samodejni menjalnik <sup>67)</sup>  | 4.091               | -5    | ○    | ○     | -     | -     |
| 310041                                      | Motor 180 KM / 132 kW, Euro 6 E (heavy duty), 9G samodejni menjalnik <sup>67)**</sup>  | 4.357               | -5    | -    | ○     | -     | -     |
| 330340                                      | 16 palčna lita Fiat  | 912                 | -8    | ○    | -     | -     | -     |
| 330345                                      | 16 palčna lita Fiat (dvojna os zadaj)  | 1.323               | -12,5 | -    | ○     | -     | -     |
| 311816                                      | AL-KO „ACS" High Performance vzmetna noga prednje osi  | 964                 | -     | ○    | ○     | -     | -     |
| 212400                                      | Povečanje NDM s 4.500 kg na 4.800 kg (vklj. zračno vzmetenje VA / posebna ALU lita platišča <sup>28)</sup>   | 9.524               | 45    | ○    | -     | -     | -     |
| 212405                                      | Povečanje NDM s 4.500 kg na 4.800 kg (vklj. polno zračno vzmetenje VA / posebna ALU lita platišča <sup>29)</sup>   | 17.931              | 50    | ○    | -     | -     | -     |
| 212410                                      | Povečanje NDM s 5.000 kg na 5.400 kg (dvojna os zadaj) <sup>*30)</sup>   | 1.169               | -     | -    | ○     | -     | -     |
| 212415                                      | Povečanje NDM s 5.000 kg na 5.500 kg (AL-KO Air Premium X2) <sup>*30)</sup>  | 7.258               | 60    | -    | ○     | -     | -     |
| 212420                                      | Povečanje NDM s 5.000 kg na 5.500 kg (AL-KO Air Premium X4) <sup>* 30)</sup>   | 16.537              | 82    | -    | ○     | -     | -     |
| 330840                                      | AL-KO Air Premium X2, polno zračno vzmetenje zadnje osi <sup>13)</sup>   | 4.911               | 45    | ○    | -     | -     | -     |
| 330860                                      | AL-KO Air Premium X2, polno zračno vzmetenje zadnje osi 13)  | 6.090               | 60    | -    | ○     | -     | -     |
| 330880                                      | AL-KO Air Premium X4, 4- kanalno polno zračno vzmetenje na prednji / zadnji osi <sup>13) 20)</sup>   | 13.317              | 50    | ○    | -     | -     | -     |
| 330900                                      | AL-KO Air Premium X4, 4- kanalno polno zračno vzmetenje na prednji / zadnji osi <sup>13) 20)</sup>   | 15.368              | 82    | -    | ○     | -     | -     |
| 331341                                      | AL-KO HY4 hidravlične podporne nogice spredaj / zadaj <sup>48)</sup>   | 8.489               | 70    | ○    | ○     | -     | -     |
| 311400                                      | Vlečna naprava, snemljiva  | 1.948               | 60    | -    | ○     | -     | -     |
| 311430                                      | Vlečna naprava, snemljiva  | 2.348               | 50    | ○    | -     | -     | -     |
| 310630                                      | Volanski obroč in ročica menjalnika v usnju  | 318                 | -     | ●    | ●     | -     | -     |
| 310632                                      | Multifunkcijski volanski obroč (daljinski upravljalnik radia z upravljalnimi gumbi) <sup>69)</sup>   | 318                 | -     | ●    | ●     | -     | -     |
| <b>Podvozje Iveco Daily</b>                 |  |                     |       |      |       |       |       |
| 310263                                      | Motor Iveco 21: 207 KM / 152 kW, Euro VI, vklj 8-stopenjskim samodejnim menjalnikom <sup>70)</sup>   | 13.829              | 128   | -    | -     | ○     | ○     |
| 330600                                      | <b>Iveco Daily 5.6 t: Paket Osnovno vozilo Komfort (Priporočljivo!) <sup>13)</sup></b><br>- Razširjeni kolotek spredaj in zadaj<br>- Dodatno vzmetenje spredaj / Polno zračno vzmetenje zadaj<br>- Lahka alu platišča spredaj s pnevmatikami dimenzije 235/65 R 16C*<br>- Povečanje NDM 5,8 t (s 5,6 t na 5,8 t) | 12.528              | 42    | -    | -     | ○     | -     |
| 330606                                      | <b>Iveco Daily 6.7 t: Paket Osnovno vozilo Komfort (Priporočljivo!) <sup>14)</sup></b><br>- Razširjeni kolotek spredaj<br>- Dodatno vzmetenje spredaj / Polno zračno vzmetenje zadaj<br>- Lahka alu platišča spredaj <sup>*** 24)</sup>  | 13.707              | 65    | -    | -     | -     | ○     |
| 310620                                      | Zapora diferenciala na zadnji osi  | 1.220               | 11    | -    | -     | ○     | ○     |
| 331340                                      | Hidravlično 4-kanalno zračno vzmetenje s samodejno izravnavo <sup>40) 46) 48)</sup>  | 9.422               | 130   | -    | -     | -     | ○     |
| 331440                                      | Vlečna naprava (največja masa vlečnega vozila največ 3.260 kg pri Iveco Daily 5,6 t)   | 2.655               | 50    | -    | -     | ○     | ○     |
| 410010                                      | Vstopna stopnica pri voznikovi vratih z električnim pomikom <sup>34)</sup>   | 595                 | 5     | -    | -     | ○     | ○     |
| <b>Dodatne opcije podvozja Fiat / Iveco</b> |  |                     |       |      |       |       |       |
| 330070                                      | Gretje sedežev v voznikovi kabini (voznik / sovoznik) <sup>62)</sup>   | 820                 | 2     | ○    | ○     | ○     | ○     |

\* Povečanje NDM 5,4 t / 5,5 t je mogoče samo v povezavi z motorjem s 180 KM / 132 kW Euro VI E (Heavy Duty).

○ = dodatna oprema X = serijska oprema - = ni na voljo ● = vključeno v paketu

| Št. artikla                 |   | € vklj. z 22 % DDV. | kg  | I53 | I53 L | I53  | I53 L |
|-----------------------------|---|---------------------|-----|-----|-------|------|-------|
|                             |   |                     |     |     |       | Fiat | Iveco |
| <b>Nadgradnja zunaj</b>     |   |                     |     |     |       |      |       |
| 410150                      | Dodatne varnostne ključavnice vhodnih in voznikovih vrat  | 728                 | 2   | ○   | ○     | ○    | ○     |
| 410260                      | Zasnova zunanosti "Silverline" (voznikova kabina in nadgradnja v srebrni barvi) <sup>21)</sup>                    | 4.388               | 1   | ○   | ○     | ○    | ○     |
| 410601                      | Strešna tenda, kasetna Alu, platno sivo, dolžina: 5,5 m   | 2.399               | 55  | ○   | ○     | ○    | ○     |
| 410640                      | Električna strešna tenda (230 V) kasetna Alu, platno sivo, dolžina: 5,5 <sup>43)</sup>                            | 3.086               | 60  | ●   | ○     | ●    | ○     |
| 410670                      | Strešna tenda, kasetna Alu, platno sivo, dolžina: 6,0 m   | 3.414               | 65  | -   | ●     | -    | ●     |
| 410690                      | LED osvetlitev tende  | 359                 | 5   | ○   | ○     | ○    | ○     |
| 410710                      | Sistem izvlečnih predalov v dvojnem dnu s 4 transportnimi zaboji  | 1.015               | 20  | ○   | ○     | -    | ○     |
| 410786                      | Strešno okno Midi Heki namesto strešne line Mini Heki nad dvizno posteljo spredaj                                 | 420                 | 2   | ○   | ○     | ○    | ○     |
| 410787                      | Dodatno panoramsko strešno okno Heki III nad lounge sedežno skupino zadaj   | 1.292               | 2   | ○   | ○     | ○    | ○     |
| <b>Elektrika</b>            |   |                     |     |     |       |      |       |
| 510040                      | 3. gel akumulator, skupaj: 3 x 80 Ah <sup>94)</sup>   | 677                 | 25  | ○   | ○     | -    | ○     |
| 510054                      | Litij-ionski akumulator 150 Ah, vključno z računalnikom za akumulator in ločenim zaslonom na dotik <sup>55)</sup> | 2.255               | -34 | ○   | ○     | ○    | ○     |
| 510055                      | 2. litij-ionski akumulator 150 Ah, skupaj 300 Ah, vključno z računalnikom za akumulator <sup>55)</sup>            | 2.471               | 16  | ○   | ○     | ○    | ○     |
| 510081                      | Solarna naprava: 2 x 100 W <sup>12)</sup>   | 2.040               | 13  | ○   | ○     | ○    | ○     |
| 510101                      | Solarna naprava: 1 x 135 W <sup>12)</sup>   | 1.528               | 15  | ○   | ○     | ○    | ○     |
| 510121                      | Solarna naprava: 2 x 135 W <sup>12)</sup>   | 2.450               | 30  | ○   | ○     | ○    | ○     |
| 510180                      | Razsmernik 12 V / 230 V, 1.800 W s preklopom na prednostno omrežje  | 1.999               | 10  | ●   | ●     | ●    | ●     |
| 510221                      | Dodatna vtičnica: 12 V v viseči omarici nad Lounge sedežno skupino zadaj  | 113                 | 0,5 | ○   | ○     | ○    | ○     |
| 510241                      | Dodatna vtičnica: 230 V v viseči omarici nad Lounge sedežno skupino zadaj   | 113                 | 0,5 | ○   | ○     | ○    | ○     |
| 510201                      | Alarmna naprava Carthago Security (Iveco Daily) <sup>35)</sup>  | 1.456               | 3   | ○   | ○     | ○    | ○     |
| 510500                      | Električno ogrevanje vetrobranskega stekla s časovnim vklopom   | 1.323               | -   | ○   | ○     | ○    | ○     |
| <b>Plin   Voda   Ostalo</b> |   |                     |     |     |       |      |       |
| 610021                      | Plinski filter Truma DuoControl CS (Priporočljivo) <sup>95)</sup>   | 226                 | 0,5 | ○   | ○     | ○    | ○     |
| 610120                      | Zunanji priključek za plin za zunanji predalom na sovoznikovi strani  | 277                 | 5   | ○   | ○     | ○    | ○     |
| 610060                      | Rezervoar za plin s prostornino 60 l in z ogrevanjem plinskega regulatorja Eis-Ex <sup>40) 46)</sup>              | 2.296               | 50  | -   | -     | ○    | ○     |
| 610241                      | Stranišče Thetford s črpalnim sistemom in rezervoarjem za fekalije <sup>16) 74)</sup>                             | 3.229               | 30  | ○   | ○     | ○    | ○     |
| 610500                      | Tla v garaži iz rebraste aluminijaste pločevine   | 185                 | 20  | ○   | ○     | ○    | ○     |
| 610520                      | Trezor (vgradnja v dvojnem dnu, odvisno od modela)  | 533                 | 10  | ○   | ○     | -    | ○     |
| <b>Kuhinja   aparati</b>    |   |                     |     |     |       |      |       |
| 550020                      | Delovna površina v kuhinji iz visoko kakovostnega Coriana   | 1.630               | 10  | ○   | ○     | ○    | ○     |
| 550081                      | Kombinacija hladilnika Tec-Tower 153 l z ločeno plinsko pečico <sup>75)</sup>                                     | 902                 | 20  | ○   | ○     | ○    | ○     |
| 550067                      | Plinska pečica z grilom v omarici pod kuhinjskim pultom <sup>37)</sup>  | 1.087               | 12  | ○   | ○     | ○    | ○     |
| 550287                      | Kavni avtomat na kapsule s priključnim setom za dvizni nosilec v omarici  | 328                 | 2   | ●   | ●     | ●    | ●     |
| <b>Ogrevanje   Hlajenje</b> |   |                     |     |     |       |      |       |
| 650020                      | Alde: ogrevana talna preproga v voznikovi kabini  | 646                 | 10  | ○   | ○     | -    | -     |
| 650260                      | Strešna klimatska naprava Truma Aventa Comfort  | 2.778               | 31  | ●   | ●     | ●    | ●     |
| 650066                      | Ogrevan kromiran obešalnik za brisače v kopalnici   | 349                 | 5   | ○   | ○     | ○    | ○     |

| Št. artikla                                      |   | € vklj. z 22 % DDV. | kg  | Fiat |       | Iveco |       |
|--|---|---------------------|-----|------|-------|-------|-------|
|  |   |                     |     | 153  | 153 L | 153   | 153 L |
| <b>Multimedija</b>                               |   |                     |     |      |       |       |       |
| 710029   | Mediacenter Pioneer 9" DAB+, navigacija z vodenjem poti za avtomod <sup>19)</sup>                 | 1.599               | -   | ○    | ○     | ○     | ○     |
| 710027   | Radio s predpripravo v predelu Lounge sedežne skupine, DAB+ in CD <sup>81)</sup>                  | 707                 | 3   | ●    | ●     | ●     | ●     |
| 710180   | Kamera za vzvratno vožnjo z dvojno lečo, zaščita, vklj. s 7" barvnim zaslonom <sup>83)</sup>      | 1.886               | 7   | ○    | ○     | ○     | ○     |
| 710505   | LED TV 40" vklj. z električnim izvlečnim nosilcem <sup>39) 84)</sup>                              | 3.147               | 18  | ●    | ●     | ●     | ●     |
| 710461   | Dodatni priklop TV v voznikovi kabini (na voznikovi strani) <sup>36)</sup>                        | 349                 | 3   | ●    | ●     | ●     | ●     |
| 710476   | Po višini nastavljen nosilec TV v voznikovi kabini <sup>36)</sup>                                 | 513                 | 3   | ●    | ●     | ●     | ●     |
| 710475   | LED TV 24" v voznikovi kabini (samo v povezavi setom za priklop in z nosilcem) <sup>23) 39)</sup> | 1.497               | 10  | ●    | ●     | ●     | ●     |
| 710575   | Servisna kamera pri odtoku rezervoarja odpadne vode <sup>85)</sup>                                | 584                 | 0,5 | ○    | ○     | ○     | ○     |
| <b>Satelitski sistem</b>                         |   |                     |     |      |       |       |       |
| 750041   | Satelitska naprava Teleco Flatsat Classic 85 s CI vhodom <sup>12) 23)</sup>                       | 3.537               | 28  | ●    | ●     | ●     | ●     |
| 750046   | Satelitska naprava Teleco Flatsat Classic 85 s Skew / Twin LNB za 2. TV <sup>12) 23)</sup>        | 3.906               | 30  | ○    | ○     | ○     | ○     |
| 750086   | Satelitska naprava Oyster Vision 85 s Skew / Twin LNB za 2. TV <sup>12) 23)</sup>                 | 4.121               | 37  | ○    | ○     | ○     | ○     |
| <b>Notranjost</b>                                |   |                     |     |      |       |       |       |
| 810100   | Preproga v bivalnem delu  | 379                 | 6   | ○    | ○     | ○     | ○     |
| 810120   | Preproge v voznikovi kabini   | 195                 | 1   | ○    | ○     | ○     | ○     |
| 810720   | Večje ogledalo na notranji strani kopalniških vrat  | 164                 | 5   | ○    | ○     | ○     | ○     |
| 810652   | Električno pomični ležalnik za gledanje TV  | 1.097               | -   | ○    | ○     | ○     | ○     |
| 810653   | Relax-vzglavnika (2x) na prostoru za spremljanje TV v predelu okrogle sedežne skupine             | 359                 | 2   | ○    | ○     | ○     | ○     |
| 810581   | Možnost sestave pomožnega ležišča iz blazin okrogle sedežne skupine <sup>101)</sup>               | 605                 | 1   | ○    | ○     | ○     | ○     |
| 810650   | 3. & 4. sedež zadaj v smeri vožnje, vključno z naslonjaloma za glavo <sup>5)</sup>                | 1.220               | 22  | ○    | ○     | ○     | ○     |
| <b>Materiali oblažinjenja bivalnega prostora</b> |   |                     |     |      |       |       |       |
| 850610   | Kombinacija blaga in antare Venezia   | <b>Serijsko</b>     | -   | X    | X     | X     | X     |
| 850710   | Delno usnje Ivory - kombinacija blaga in usnja  | 1.528               | 7   | ○    | ○     | ○     | ○     |
| 850720   | Delno usnje Macchiato - kombinacija blaga in usnja  | 1.528               | 7   | ○    | ○     | ○     | ○     |
| 850670   | Delno usnje Ivory Supreme - kombinacija blaga in usnja  | 2.358               | 7   | ○    | ○     | ○     | ○     |
| 850690   | Usnje Ivory   | 3.773               | 10  | ○    | ○     | ○     | ○     |
| 850730   | Usnje Sand  | 3.773               | 10  | ○    | ○     | ○     | ○     |
| 850740   | Usnje Macchiato   | 3.773               | 10  | ○    | ○     | ○     | ○     |
| 850750   | Usnje Sand Performance  | 4.357               | 10  | ○    | ○     | ○     | ○     |
| 850760   | Usnje Macchiato Performance   | 4.357               | 10  | ○    | ○     | ○     | ○     |
| 850501   | Carthago svet spanja in dekoracije: blazine, odeja in napenjalna rjuha <sup>26)</sup>             | 420                 | 7   | ○    | ○     | ○     | ○     |

## Nasveti in informacije o dodatni opremi



### Servisna kamera pri odtočni cevi

Voznik lahko vozilo upravlja neposredno nad jaškom za odpadno vodo s pomočjo servisne kamere, pritrjene na spodnji del vozila, ne da bi voznik ali sopotnik morala zapustiti vozilo. Kamera poskrbi za varen, čist in predvsem preprost izpust odpadne vode in fekalij. Postopek lahko spremljate na osrednjem zaslonu na dvojnem monitorju DIN radia ali prek monitorja kamere za vzvratno vožnjo.



### Dometic Waeco - kamera za vzvratno vožnjo z dvojno lečo in zaščito na zadnji plošči

Kompaktna kamera za vzvratno vožnjo z barvnim CMO senzorjem za optimalni pogled nazaj med vožnjo predstavlja eno od praktičnih lastnosti avtomobov premium razreda. Ponaša se na primer s 140° kotom slike med vzvratno vožnjo in 46° kotom slike v času, ko vzvratna kamera nadomešča vzvratno ogledalo, električno pomično zaščito leč, delovanjem v temperaturnem območju med -30 °C in 70 °C in ločenim LED okencem, ki odpravlja nočno bleščavo. Med vzvratno vožnjo za pravilno razumevanje razdalje poskrbijo tri črte na zaslonu v voznikovi kabini in v kamero vgrajeni mikrofoni.



### Truma Aventa Comfort - zmogljiva strešna klimatska naprava z integrirano toplotno črpalko

Strešna klimatska naprava Aventa Comfort združuje dve zmogljivi, učinkoviti napravi: udoben klimatski sistem, ki notranjost v vročih dneh učinkovito hladi in razvlažuje kot tudi sistem za ogrevanje, s katerim Truma Aventa Comfort v prehodnem času lahko služi tudi kot vir toplote. Ogrevanje preko toplotne črpalke je zelo energetsko varčno. Razdelilnik toplote se individualno nastavlja in zrak v notranjosti porazdeli enakomerno in brez prepiha.

Posebne prednosti:

- učinkovito hlajenje in posebej zmogljivo zračenje z 2400 W,
- funkcija Sleep za tiho hlajenje,
- praktični časovnik.



### Carthago Full-LED žarometi

Full-LED žarometi so serijsko vgrajeni v serijah chic c-line, chic

e-line, chic s-plus in liner-for-two, kot dodatna oprema tudi pri seriji c-tourer. Inovacija prinaša veliko prednosti: osvetlitev ustreza dnevni svetlobi, luči pa manj obremenjujejo oči kot klasični žarometi. Vgrajeni moduli naših LED-žarometov so konstruirani.

Brez zračnika, s pasivnim hlajenjem je zagotovljena - optimalna termika in zaradi tega vzdrževanje ni potrebno. Dodatna prednost je nizka poraba goriva in zmanjšanje izpustov CO<sub>2</sub> - na podlagi nizke porabe za delovanje - največ 20 W ob uporabi dolgih luči.

Ste vedeli, da LED-žarometi dokazano zvišujejo varnost? Zaradi osvetlitve podobne dnevni svetlobi, voznik bistveno bolje vidi in se kasneje utruji.

Ekskluzivno za Carthago razviti Full-LED žaromet uporablja najnovejšo LED tehnologijo s še enkrat svetlejšo osvetlitvijo cestišča in njegovega robu. Osnova so računalniško podprte leče žarometov. Carthago Full-LED žaromet v enem ohišju združuje zasenčeno.

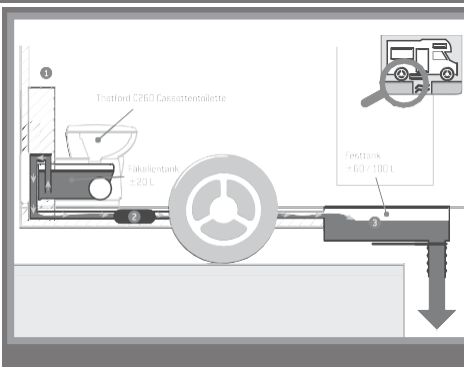

### Thetfordov črpalni sistem z rezervoarjem za fekalije in WC kaseto

S črpalnim sistemom Carthago z ločenim rezervoarjem za fekalije s prostornino od 120 do 200 litrov (odvisno od modela) in 13-litrsko WC kaseto je omogočena popolna prilagodljivost in neodvisnost na potovanjih. S preprostim pritiskom na gumb vklopite kakovostno in vzdržljivo črpalko, ki prečrpa vsebino WC kasete v velik rezervoar za fekalije. Črpalka za to uporablja odpadno vodo.

Sami se odločite ali boste vsebino kasete odlili na za to predvidenih mestih ali pa jo prečrpali v rezervoar za fekalije. Črpalka za to uporablja odpadno vodo iz vašega rezervoarja. Velik rezervoar omogoča najvišjo stopnjo neodvisnosti. Do 10 dni ste lahko na poti brez obiska sanitarne postaje (odvisno od modela).

## Nasveti in informacije o dodatni opremi

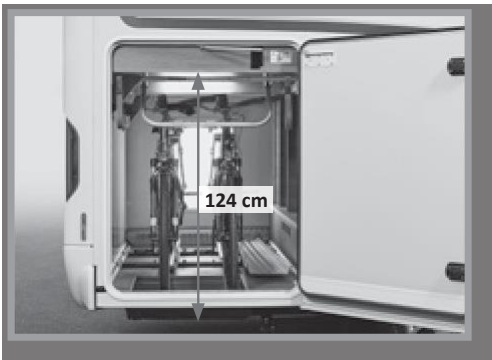

### Patentiran sistem garaže za električno kolo (Pedelec), povečana višina nalaganja do 124 cm v povezavi z izvlečnim in transportnim nosilcem

Prednosti v avtomodih s sredinsko posteljo v spalnem delu:

1. Velika in prostorna garaža za električno kolo (Pedelec) in hkrati udobno nizka in lahko dostopna sredinska postelja v spalnem delu.
2. Po višini nastavljiv strop garaže pod sredinsko posteljo zahvaljujoč patentiranemu sistemu.

Rešitev: Z dvigom spodnjega robu postelje in s pomočjo spuščenega dela garažnega dna je omogočen prevoz električnih koles z višino krmila do 124 cm. Izvlečni transportni nosilec omogoča preprosto nalaganje koles. S pomočjo talnega pokrova, ki pokrije spuščeni del, je garaža uporabna tudi, ko v njej ni koles.



### Alarmna naprava Carthago z ultrazvočnimi senzorji in zaznavanjem uhajanja plina

Varnostna alarmna naprava Carthago vas med dopustom ščiti pred nepovabljenimi gosti in vlomilci: vsebuje nadzor notranjosti s pomočjo ultrazvočnih senzorjev kot tudi stikalo za aktivacijo in deaktivacijo. S pomočjo Reed-kontakta so pod nadzorom tudi garaža za skuter (na voznikovi in sovoznikovi strani), voznikova in vhodna vrata kot tudi lopute do skladišč (na voznikovi in sovoznikovi strani). Pokrov motorja je nadzorovan s pomočjo kontaktne stikala na vratih. Sirena, ki se vklopi ob alarmu ali ob aktivaciji panik alarma, ki se vklopi s pomočjo ročnega upravljalnika, ima lastno oskrbo z energijo. Dodatno se s pomočjo dodatnega senzorja za uhajanje plina zazna morebitno uhajanje propana, butana in narkoznih plinov. Dodatne funkcije so tudi usmerjanje lastnega centralnega zaklepanja vozila in enojna zapora proti kraji. Alarmni sistem se aktivira oz. deaktivira preko radijskega daljinskega upravljalnika.

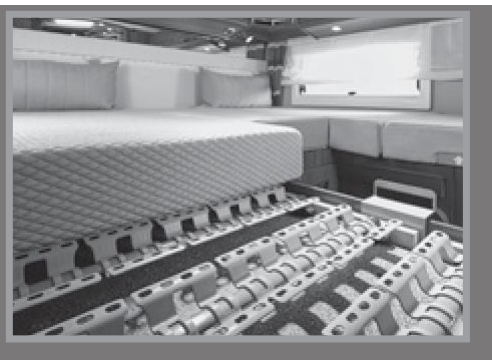

### S strani medicinske stroke potrjena ležalna podloga „Carawinx“ s kakovostno vzmetnico

Po izumu letvenega ogrodja je sistem „Carawinx“ drugi revolucionarni izum s področja spalnega udobja. Inteligentna kombinacija vzmetnih elementov, stabilne prečne letve in krilca nudi odlično ležalno udobje, ki mu na trgu ni para. Krilca so narejena tako, da se s svojo prožnostjo v vseh smereh idealno prilagodijo telesu ležečega.

Zahvaljujoč velikemu številu podpornih točk je telo enakomerno in ergonomično podprto, hrbtenica pa sproščena. V kombinaciji s kakovostnimi 7-conskimi vzmetnicami iz spominske pene je takšno ležišče tako rekoč povsem prilagajajoča se podpora utrujenemu telesu.



### Truma DuoControl CS s senzorjem trka, samodejnim preklopom in funkcijo Eis-Ex

Truma Control CS je varnostni plinski regulator za dve plinski jeklenki. Ko v primarni jeklenki zmanjka plina, naprava samodejno preklopi na polno plinsko jeklenko.

Zahvaljujoč vgrajenemu senzorju trka, omogoča Truma Control CS varno uporabo plinsko gnanih naprav med vožnjo. Senzor trka reagira, na primer, že v primeru prometne nesreče pri hitrosti med 15 in 20 km/h. Pretok plina se v trenutku zapre, še preden bi lahko na ceveh ali napravah nastale poškodbe. To pomeni: brezskrbno vožnjo, prijeten občutek in varnost za vse.

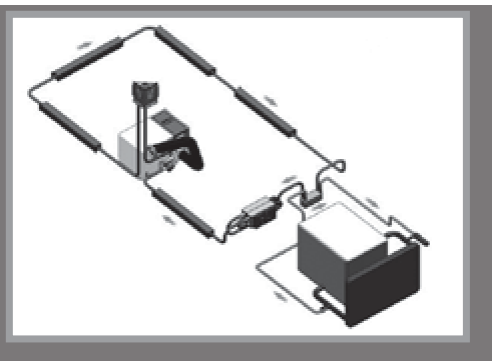

### Alde izmenjevalnik toplote

Z izmenjevalnikom toplote v kombinaciji s toplovodnim ogrevanjem Alde lahko hladilni sistem osnovnega vozila uporabimo za ogrevanje bivalnega dela.

Preko termostata v bivalnem delu izberemo želeno temperaturo, istočasno pa se samodejno zažene obtočna črpalka ogrevalnega sistema. Z obtočno črpalko pod motornim pokrovom osnovnega vozila lahko sistem deluje tudi v obratni smeri, s čimer z ogrevanjem bivalnega dela ogrejemo tudi motorni prostor.

- Cene vključujejo zakonsko predpisan DDV 22% in vse stroške do registracije vozila.
- Vozila na fotografijah so delno opremljena z dodatno opremo, ki je dobavljiva za doplačilo.
- Za možne napake ali spremembe v ceni, konstrukciji ali opremi ne odgovarjamo. Navedba obsega dobave, izgled in storitve so oblikovane na podlagi informacij v času tiska kataloga.
- V kolikor se opisi produktov med sezono s strani dobaviteljev spremenijo, si pridružujemo pravico do dobave enakovrednih tipskih delov.
- Pridružujemo si pravico do napak ob navedbi cen, mer in teže. Veljaven je zakonsko določen DDV, ki velja v času dobave vozila. Vse cene so neobvezujoče priporočene cene proizvajalca. Cene se spremenijo sorazmerno s prilagoditvami cen dobaviteljev ali proizvajalca osnovnih vozil.
- Navedbe teže so približne navedbe. Odstopanja v navedbah teže so možna in dovoljena v okviru 5 %.
- Splošno gledano dodatna oprema povečuje težo praznega vozila in zmanjšuje preostalo dovoljeno (razpoložljivo) nosilnost.
- Z vgradnjo opsijske dodatne opreme se lahko zmanjša skladiščni prostor.
- Vsaka sprememba na vozilu lahko vpliva na varnost med vožnjo in prometno varnost.
- Vsaka sprememba konstrukcije vozila vodi do prenehanja garancijskih pogojev.
- Enako velja, v kolikor stranka izvede spremembe na lakiranih / barvanih delih vozila.

- Vgradnja nekaterih elementov dodatne opreme ni možna v vse tlorise. Vaš Carthago partner vam bo z veseljem svetoval o vseh možnosti vgradnje in tehničnih podrobnostih za izbran model.
- Cene dodatne opreme veljajo za vgradnjo med proizvodnjo (ne kot naknadna nadgradnja). Dispozicija mora biti zaključena pred prihodom vozila v proizvodnjo! Informacije o tem dobite pri vašem Carthago zastopniku.
- Pridružujemo si pravico do odstopanj v strukturi in barvi opreme in predmetov, v kolikor je to posledica uporabljenih raznolikih materialov.
- Enako velja za tehnične spremembe na vozilu, v kolikor kakovost proizvodnje ostane enaka ali izboljšana in ne vpliva na namen uporabe.
- Občasno se lahko zgodi, da se tekstil in sedežne prevleke zaradi manj kakovostnih oblačil razbarvajo. To pomeni, da se sedežne prevleke obarvajo oz. tekstil razbarva. Za ob/-razbarvanja te vrste ne prevzemamo odgovornosti.
- Priporočamo uporabo dodatne opreme Carthago in vgradnjo le teh med proizvodnjo. Za poškodbe, ki so nastale zaradi produktov drugih blagovnih znamk ali zaradi nedovoljenih sprememb, Carthago ne bo prevzel odgovornosti. To velja še posebej za vgradnjo delov s strani nepooblaščenih mehaničnih delavnic. Zaradi tega naj vsa popravila in nadgradnje vozila izvajajo izključno pooblaščenici Carthago-partnerji, prisegajte pri vgradnji originalnih Carthago dodatnih elementov.
- Vgrajena naprava za oskrbo z vodo v skladu z DIN 2001-2.

## Opombe

### Dodatna pravna obvestila in tehnične informacije o teži vozil / dopustnih odstopanjih pri teži vozila v voznem stanju

- 5) Podatek o največjem dovoljenem številu sedežev se nanaša na maso vozila iz serijske proizvodnje brez dodatne opreme in opredeljuje največje možno število oseb, ki lahko sedijo v vozilu med vožnjo. Število sedežev je odvisno tudi od mase in osne obremenitve. Zato ga je mogoče zmanjšati z vgradnjo dodatne opreme (paketi dodatne opreme, dodatna oprema) ali pa ga je mogoče doseči le s povečanjem mase. Z dodatnimi homologiranimi sedeži (c-tou- rer samo v povezavi z možnostjo povečane obremenitve) se najmanjši koristen tovor na osebo poveča za 85 kg, hkrati pa se zmanjša največja masa za dodatno opremo. Podrobne informacije najdete na strani 4, št. 3. Z opsijskim petim sedežem je prostor za prehod skozi dvojno dno nekoliko omejen, oblaženje pa ni prevlečeno z isto tkanino kot bivalni del (ne velja za serijo modelov liner-for-two).
- 6) V skladu z Izvedbeno uredbo EU št. 2021/535 je masa vozila v stanju pripravljenosti za vožnjo enaka (neobremenjeni) masi vozila s tovarniško vgrajeno standardno opremo (vključno z mazivi, orodjem, kompletom za popravilo pnevmatik) in voznikom (75 kg), 90 % polnim rezervoarjem za gorivo, rezervoarjem za pitno vodo pri vožnji (20 l / od serije e-line 50 l), 100 % polno aluminijasto plinsko jeklenko. Teža, ki jo proizvajalec določi za dodatno opremo, je v osnovi odvisna od teže v stanju vozila, pripravljenem za vožnjo, in se zmanjša z namestitvijo dodatne opreme (paketi dodatne opreme, dodatna

oprema). Ne pozabite, da je tudi dejanska teža, ki je navedena v Izjavi o skladnosti (CoC), standardna vrednost. Ker velja za težo vozila v stanju pripravljenosti za vožnjo - kot del dejanske teže - zakonsko dovoljeno odstopanje  $\pm 5 \%$ , lahko dejanska teža tudi ustrezno odstopa od specificirane nazivne vrednosti. Podrobne informacije v zvezi s tem najdete na strani 3, št. 2.

7. Pri izbiri in konfiguraciji vozila ne sme biti presežena največja dovoljena teža dodatne opreme, ki jo je določil proizvajalec. Največja dovoljena teža za dodatno opremo, ki jo določi proizvajalec, je namenjena temu, da je zakonsko predpisani tako imenovani minimalni koristen tovor tudi dejansko na voljo za koristen tovor vozila po dobavi vozila s strani proizvajalca. To pomeni, da je mogoče tovarniško naročiti in vgraditi le toliko dodatne opreme, da je še vedno na voljo dovolj proste teže za prtljago in drugo dodatno opremo (t. i. koristen tovor), ne da bi bila presežena tehnično dovoljena skupna masa vozila. Podrobne informacije so na voljo na strani 5, št. 5.
9. Največja tehnično dovoljena skupna masa pomeni s tlorisom vozila povezano dovoljeno maso, ki jo je določil proizvajalec in ki jo lahko ima vaš avtomobil, ko je naložen (npr. 3.500 kg, 4.500 kg). Tehnično dovoljena skupna masa vozila (npr. 3.500 kg) med vožnjo v nobenem primeru ne sme biti presežena. Podrobne informacije najdete na strani 3, št. 1.
10. Največja obremenitev prikolice je odvisna od skupne vlečne mase vozila. Pri vozilu Fiat Ducato f40 heavy se vlečna obremenitev zmanjša na 1 800 kg. Obremenitev prikolice je v osnovi odvisna od skupne mase vlečnega vozila: Fiat Ducato AL-KO 6.000 kg, Mercedes-Benz Sprinter AL-KO 5.880 kg. Opcija Fiat Ducato f40 heavy, vključno s 16-palčnimi jeklenimi platišči.

## Splošno

- 1) Skupna dolžina vozila je razdalja med sprednjim odbijačem in zaključkom zadka vozila.
- 2) Skupna širina vozila je razdalja od zunanje stene do zunanje stene (stranski blatniki pribl.: + 100 mm)
- 3) Ob vgradnji določene dodatne opreme se spremeni višina vozila. Višina vozil na podvozju Fiat light / heavy / dvojna os se lahko razlikuje za 50 mm.
- 4) Pri opciji 5. sedež odpade okno na sovoznikovi strani (ne pri modelih XL).
- 5) Navedeno število oseb je odvisno od teže in nosilnosti osi. Zmanjša se lahko ob vgradnji dodatne opreme in dodatkov. Navedeno število se nanaša na težo vozila v serijski izvedbi, navedeno je največje število oseb, ki imajo med vožnjo zagotovljen sedež. Glede na model dosegljivo le s povečanjem nosilnosti. Prepovedana prekoračitev tehnično dopustne skupne teže kot tudi obremenitve osi. Pri opciji 5. sedež je skladiščni prostor v dvojnem dnu nekoliko okrnjen. Oblaženje sedežev ni enako oblaženju bivalnega prostora (velja za 4. sedež) pri modelu chic c-line 5.3 QB SL na sovoznikovi strani in pri modelni seriji liner-for-two
- 6) Dovoljena masa dolaganja je v osnovi odvisna od teže vozila pripravljene za vožnjo. Zmanjšuje se z vgradnjo dodatkov / dodatne opreme. Poleg tega predpostavlja primerno porazdelitev teže, glede na nosilnost osi.
- 7) Teža vozila, pripravljene za vožnjo je definirana z odredbo o serijski opremi (EU) št. 1230/2012 vklj. z osnovno opremo (voznik 75 kg, 90 % goriva, 20 l (od chic e-line: 50 l) sveža voda, 1 plinska jeklenka alu in električni priključni kabel). Teža vozila pripravljene za vožnjo se spremeni z vgradnjo dodatkov in dodatne opreme.
- 8) Suha teža vozila je masa vozila s serijsko opremo brez voznika, goriva, vode in plina kot tudi ostalih dodatkov.
- 9) Odstopanja v navedbah teže so možna in dovoljena v okviru 5 % tolerance.
- 10) Najvišja dovoljena obremenitev priklopa je odvisna od skupne teže vozila. Pri podvozju Fiat Ducato f40 heavy se dovoljena teža priklopa zmanjša na 1800 kg. Dovoljena obremenitev priklopa je

v osnovi odvisna od skupne teže. Fiat Ducato AL-KO 6.000 kg in Mercedes-Benz Sprinter AL-KO 5.880 kg. Opcija Fiat Ducato f40 heavy vklj. 16 palčna jeklena platišča.

- 11) V kolikor je vgrajena varnostna zračna blazina na sovoznikovi strani, namestitvev otroških sedežev s pritrditvijo na sovoznikov sedež ni dovoljena.
- 12) Vgradnja dodatne opreme je odvisna od zasedenosti strešne površine. Pri opciji vgradnje satelitske naprave se spremeni višina vozila: pri satelitski napravi Teleco ca. 190 mm, Oyster ca. 220 mm.
- 13) Polno zračno vzmetenje na zadnji osi s funkcijo spuščanja in dviganja. Spuščanje zračnega vzmetenja na zadnji osi lahko ob istočasno spuščeni stabilizatorjih privede do poškodb karoserije vozila.
- 14) Pri modelni liniji chic c-line pri tej opciji odpade serijski strešni ventilator.

- 15) V povezavi z opcijo 5. sedež s tritočkovnim varnostnim pasom v modelih s stransko klopjo na sovoznikovi strani, v chic e-line: odpade okno v bivalnem prostoru nad stransko klopjo (pri modelih XL okno ostane).
- 16) Thetford opozorilo proizvajalca: Za odstranitev fekalij in delovanje črpalnega
- 17) sistema za fekalije brez težav je pomembno, da se uporabljajo Thetford sanitarni dodatki in Aqua Soft toaletni papir. Pri opciji sistema za prečrpavanje odpade SOG-prezračevanje stranišča, prezračevanje preko strešnega zračnika. Prezračevanje stranišča se izvede preko talnega ventila v kaseti na dnu vozila.
- 18) Funkcija „coming home“: vklop zunanje luči / osvetlitve vrat voznikove kabine z glavnim ključem, s samodejno zakasnitvijo izklopa; centralno zaklepanje vključuje vrata voznikove kabine in vhodna vrata.
- 19) Dizajnerska barska omarica z nosilci za tri Carthago kozarce za vino / 54) pijače.
- 20) Medijski center z zaslonom na dotik, DVD predvajalnikom, 2 USB-priključkoma, napravo za prostoročno telefoniranje preko Bluetooth, (delno
- 21) Integrirano: funkcija zaslona za opsijsko kamero za vzvratno vožnjo. Ni na voljo pri podvozju Mercedes Benz Sprinter.
- 22) Polno zračno vzmetenje s samodejnim niveliranjem vozila: skupna višina vozila se zviša za 30 mm.
- 23) Strešna površina zaradi preprečevanja neugodnih toplotnih vplivov v GFK bele barve. Površina GFK po kakovosti ne ustreza lakirani pločevini.
- 24) Namesto strešne line Mini-Heki v predelu kuhinje.
- 25) Pri naročilu satelitske naprave in dodatnega LED TV v zadku vozku, lahko izberete satelitsko napravo s TWIN priklopom (za dva TV).
- 26) Carthago svet spanja in dekoracije zajema: eno ali tri dekorativne blazine (Ovisno od modela), odejo iz žakarda z višitim logotipom Carthago in napejalno rjuho prilagojeno tlorisu vozila (tipu postelje).
- 27) Opozorilo za modele XL: Sedežna blazine tridelne, niso odstranljive.
- 28) Povečanje NDM s 4.500 kg na 4.800 kg (AL-KO Air Premium X2, štiri posebna alu platišča s povečano nosilnostjo). Nosilnosti osi: prednja os 2.250 kg / zadnja os 2.700 kg. Povečanje NDM s 4.500 kg na 4.800 kg ni mogoče v povezavi z opcijo 16 palčnih alu platišč.
- 29) Povečanje NDM s 4.500 kg na 4.800 kg (AL-KO Air Premium X4, štiri posebna alu platišča s povečano nosilnostjo). Nosilnosti osi: prednja os 2.300 kg / zadnja os 2.700 kg. Povečanje NDM s 4.500 kg na 4.800 kg ni mogoče v povezavi z opcijo 16-palčnih alu platišč
- 30) Nosilnost osi: Sprednja os - 2.250 kg / zadnja os - 2x 1.600 kg.
- 31) Izvedba s podvozjem 6,7t ima ojačan okvir. Povečanje NDM na 6,7 t do skupne teže.
- 32) Pri izbiri 16-palčnih alu platišč se nosilnost zadnje osi poveča na 2.500 kg.
- 33) Ob neugodnih pogojih je lahko potrebna ročna nastavitev klimatske naprave.
- 34) Zakonsko predpisana obvezna opcija pri varianti podvozja s 6,7 t.
- 35) Opcija alarmna naprava Carthago Security vklj. ultrazvočni senzorji bivalnega dela, vrat in garaže, panik alarm, vklop smernikov, senzor plinov. Priznanje alarmne naprave pri zavarovalnicah je v posameznih državah različno urejeno, proizvajalec ne more zagotoviti upoštevanja naprave pri zavarovalnici.
- 36) Vklj. koaksialni kabel, vtičnica za anteno, 12 V-vtičnica
- 37) Odpadejo predali v kuhinjski omarici (Število odvisno od modela vozila). Mere plinske pečice - v kuhinjskem bloku (mm): modeli: 138 DB, 141 LE, 143 LE, T: višina 307 x širina 527 x globina 409, modeli: 142 DB, 148 LE, 149 LE, 150 QB: višina 445 x širina 445 x globina 490. Liner-for-two: višina 445 x širina 445 x globina 490.
- 39) TV linije Top Linie SL s sprejemnikom DVB-T2 Tuner (vklj. z USB, HDMI, Full-HD).
- 40) Opcije fiksen rezervoar za plin in hidravlična naprava za stabilizatorje ni možno naročiti skupaj - izjema pri modelih s-plus 61 XL LE, 64 XL QB, liner for- two Iveco 53 L.
- 41) Zaradi varnostnega dodatka ESP je najvišja dovoljena hitrost omejena na 110 km/h.
- 42) Ob izbiri opcije garaže za e-kolesa se prostornina rezervoarja za odpadno vodo pri c-tourer/c-line spremeni na 110 litrov, pri c-line prostornina rezervoarja za svežo vodo na 160 l, zmanjšanje nosilnosti garaže za 100 kg.
- 43) Opozorilo: za uporabo v lastnem omrežju (brez polnjenja) je potreben razsmernik.
- 45) Pozicija: Sedežna garnitura, spalnica viseča omarica v zadku, garaža za skuter.
- 46) Pri tej opciji odpade serijski skladiščni prostor v dvojnem dnu za vhodnimi vrati (ne vpliva na modele XL).
- 47) Ojačevalec za polnjenje pospeši polnjenje akumulatorjev v vozilu.
- 48) V povezavi z opcijo HY4 hidravlična naprava za stabilizatorje - odpadejo mehanski stabilizatorji.
- 49) Opija povečanje NDM s 5.000 kg na 5.400 kg vklj. z „ACS“ High Performance vzmetno nogo na prvi osi.
- 51) Najmodernejši multimedija sistem s 7“ ali 10,25“ zaslonom, Bluetooth povezljivostjo s funkcijo audio-Streaming in prostoročnim telefoniranjem, integracijo pametnih telefonov preko Android Auto ali Apple CarPlay, USB za priključek prenosnih naprav – več informacij najdete na [www.carthago.com](http://www.carthago.com)
- 52) Prostornina rezervoarja pitne vode vključuje tudi prostornino grelnika vode
- 53) Ob izbiri opcije »odpade dvizna postelja« ali "Sky Dream Comfort" je v viseče omarice voznikove kabine integriran komplet ladijskih ur.
- 55) Priložena strešna antena pri varianti Mercedes-Benz ima tudi funkcijo GPS.
- 56) Opcija Litij-ionski akumulator nadomešča serijski gel-akumulator. Stanje baterij lahko spremljate preko brezplačne aplikacije za Android in iOS.
- 57) Pri opciji radarskega tempomata je le-ta vgrajen v rešetko maske hladilnika
- 58) Ojačitev prednjega vzmetenja ni mogoče v povezavi z Al-Ko "ACS" High Permormace prednjim vzmetenjem
- 59) Rezervno kolo ni dobavljivo v povezavi s hidravličnimi podpornimi nogicami in straniščem Thetford s sistemom prečrpavanja ter rezervoarjem za fekalije
- 60) Izvlečni sistem s štirimi zaboji ni dobavljiv v povezavi z opsijskim 5. sedežem (razen v modelih XL)
- 61) Opcija keramičnega stranišča z rezervoarjem fekalij ni mogoča v povezavi z opcijo stranišča Thetford s črpalnim sistemom in rezervoarjem za fekalije. Priklop za čiščenje preko priklopa za vrtno cev (Opozorilo: zmanjšanje prostornine prtljažnega prostora v dvojnem dnu)..
- 62) Opcija ogrevanja prednjih sedežev (Voznik / Sovoznik) z dvostopenjskim uravanjajem
- 63) Opcija Truma Combi 6E ni mogoča v povezavi z opcijo toplovodnega ogrevanja.
- 64) Dizajnerska omarica (vitrina) s prostorom za dva para Carthago vinskih in "long-drink" kozarcev.
- 66) Opcija tal garaže iz rebraste aluminijaste pločevine ni mogoča v povezavi z izvedbo garaže za električno kolo (Pedelec).
- 67) 4-valjni motor s prostornino 2,2 l. Motor 140 KM: 350 / 380 Nm, Motor 160 KM: 380 / 400 Nm, Motor 180: KM 380 / 450 Nm.
- 68) 9G samodejni menjalnik pri Fiatu Ducato f35 samo v povezavi z opcijo 16 palčnih alu platišč.
- 69) Opcija multifunkcijskega volanskega obroča mogoča samo v povezavi z opcijo radio ali Mediacenter.
- 70) Opcija motorja Iveco 21: 3,0 l: 3,0 l Euro VI, 4 valji 210 PS / 154 kW, 470 Nm vklj. z 8-stopenjskim samodejnim menjalnikom.
- 71) Opcija izvlečnega nosilca za dve električni kolesi (Pedelec) samo v povezavi z garažo za električni kolesi (Pedelec).
- 72) Opcija Truma iNet-System za daljinski nadzor ogrevanja in hlajenja (Opcija, kjer je mogoče oz. kompatibilno) vklj. 2 senzorja Truma LevelControl za nadzor količine plina v jeklenkah, APP.
- 73) Opcija Truma DuoControl CS s senzorjem trka, samodejnim preklopom med jeklenkama in s funkcijo Eis-Ex.
- 74) Prostornina rezervoarjev pri chic e-line: kasete: kasete 13 l in rezervoar fekalij 127 l (skupaj 140 l). Prostornina rezervoarjev chic s-plus: kasete 13 l in rezervoar fekalij 123 oz. 210 l (52 QB). Prostornina rezervoarjev pri modelu liner-for- two: kasete 13 l in rezervoar fekalij 80 l.
- 75) Opcija kombinacije hladilnika Tec-Tower s prostornino 153 l z obojestranskim odpiranjem, ločenim zamrzovalnikom in plinsko pečico.
- 76) Opcija "Sky Dream Comfort" z vncem visečih omaric nad voznikovo kabino, z velikima panoramskima oknomoma z okvirjem in posredno osvetlitvijo, namesto dvizne postelje.
- 77) Stilski svet Casablanca: površina pohištva v dvobarvnem videzu prave češnje in slonovine.
- 78) Stilski svet linea classica: pohištvo v barvi divje hruške in vrati visečih omaric v dvobarvnem videzu slonovine. Stilski svet linea progressiva: pohištvo v barvi zlate akacije v dvobarvnem videzu z vrati visečih omaric v slonokoščeni barvi visokega sijaja in spodnjo stranjo visečih omaric v biserno beli mat barvi.
- 79) Stilski svet linea nobile: pohištvo in vrata visečih omaric v odtenu Noce Fino, prednji deli v kuhinji v dvobarvnem videzu slonovine in belega lotusa
- 80) Opcija Radio/DVD dvojni DIN s sprejemom DAB+, Bluetooth, USB, Music- Connect z zaslonom na dotik v voznikovi kabini
- 81) Radio z DAB+ in s CD, predvajanjem skladb preko USB, App-Connect, vklj. predpriprave za radio v predelu okrogle sedežne skupine v zadnjem delu vozila nad omarico (s samodejnim preklopom na bivalno baterijo
- 82) Sistem vzvratne kamere z enojno lečo na zadnji steni in 7 palčnim

zaslonom na armaturni plošči levo od voznika.

83) Sistem vzratne kamere z dvojno lečo na zadnji steni in zaščitnim preklopom ter 7 palčnim zaslonom na armaturni plošči levo od voznika.

84) Opcija LED TV 40" vklj. z električno pomičnim izvlečnim nosilcem samo v povezavi z opcijo radio v predelu okrogle sedežne skupine.

85) Servisna kamera na izpustu odpadne vode s prikazom na radiu din z zaslonom (Samo v povezavi z opcijo radio, Mediacenter ali vzratna kamera).

86) LED TV 24" vklj. z nosilcem, zvočniki in integriranim vklopnim stikalom na TV steni v spalnici (samo v povezavi s priključnim setom).

LED TV 24" v zadku vozila, vgrajen v pohištvo (Samo pri opciji paket TV v spalnici).

88) Zvočnika v voznikovi kabini (2x) in predelu sedežne skupine (2x), DVB-T2 sprejem.

89) Opcija z ločenimi lučmi oziroma z žarometi. Ni primerljivo s Carthago Full-LED- žarometi.

91) Opcija dodatnega toplovodnega ogrevanja tal: dodatne talne zanke v predelu dvojnega dna sedežne skupine. Pri modelu s-plus vklj. v voznikovi kabini.

92) Opcija stranišče Thetford C 260 s keramičnim vložkom in tristopenjskim prikazom nivoja.

Opcija 3. gel baterija, skupaj: 3x 80 Ah s polnilcem 2x 16 A = 32 A.

95) Naročilo plinskega filtra v kombinaciji z opcijo Truma DuoControl CS je priporočljivo, saj z vgradnjo proizvajalec Truma DuoControl ne izključuje jamstva. Prav tako preprečuje okvaro plinskega regulatorja in

ventilov zaradi olja ali nesnage v plinu.

98) Centralno zaklepanje ni na voljo za servisna vrata stranišča in prostora za plinski jeklenki.

101) Pri opciji okrogle sedežne klopi v zadku in preobrazbe v spalno površino se zmanjša velikost mizne ploskve.

103) Paket Kuhinja / Kavni avtomat z opcijo razsmernika pri serijah c-compactline in c-tourer (na voljo od novembra 2021) mogoč samo v povezavi z dodatno baterijo (Gel / Litij-ionska).

104) Digitalni kombinirani instrument z barvnim zaslonom omogoča popolno povezljivost z napravo Fiat Multimediasystem 10,1" za prikaz 3D navigacije in voznih asistenčnih sistemov.)

105) Cene so priporočene maloprodajne cene. Zaradi gibanja stroškov in cen na nabavnih trgih, ki so izredno spremenljivi in jih zato ni mogoče izračunati dolgoročno, si pridržujemo pravico do prilagoditve naših cen trgovcem in tudi do ustrezne prilagoditve naših priporočenih maloprodajnih cen. Seveda si prizadevamo, da bi na trg lansirali izdelke s sprejemljivimi cenami. Svetujemo vam, da se o ceni, ki velja v trenutku sklenitve pogodbe, posvetujete s svojim prodajalcem.

106) Do prikaza stanja akumulatorja lahko dostopate prek brezplačne aplikacije z 18 Ah avtomatskim polnilnikom.





Opombe v zvezi z navedbami v tem ceniku: z izidom tega cenika postanejo vsi predhodni ceniki neveljavni. Do sprememb lahko pride v modelskem letu po uredniškem roku tega tiskanega dokumenta, julija 2023. Proizvajalec si pridržuje pravico do strukturnih in oblikovnih sprememb, ki so potrebne, če so v interesu tehničnega napredka in smiselne za kupca, ter do sprememb zasnove opreme, razlik v barvnih kombinacijah ali posameznih barvnih odtenkih, razlik v kakovosti materialov in sprememb obsega dobave s strani proizvajalca. To velja tudi za barvne razlike pri osnovnih vozilih, če so le-te posledica sprememb, ki jih je izvedel proizvajalec osnovnega vozila. Za natančnejše informacije o stanju trenutnega izdelka ali serije se posvetujte s prodajalcem.

Informacije o obsegu dobave, videzu, zmogljivosti, merah in masah vozil (razlike v okviru tovarniških toleranc (največ +/- 5 %) so možne in dopustne) ustrezajo stanju vednosti v času oddaje dokumenta v tisk. Prosimo, upoštevajte, da so nekatera vozila opisana z dodatno opremo, za katero se zaračuna doplačilo. V nekaterih primerih so vozila predstavljena z elementi opreme, ki ne ustreza serijski proizvodni različici in tudi ni na voljo kot dodatna oprema.

Za ponatis te publikacije ali njenih izvlečkov je potrebno predhodno pisno soglasje družbe Carthago Reisemobilbau GmbH. Informacije v tej publikaciji so v skladu z nemškimi predpisi o cestnem prometu (StVO) in predpisi o izdaji dovoljenj v cestnem prometu (StVZO). Za pravopisne napake in/ali tiskarske napake ne prevzemamo nikakršne odgovornosti.

Natisnjeno v Nemčiji.

© Carthago Reisemobilbau GmbH, 88326 Aulendorf,  
Tel. +49 7525 9200-0